

RICOH



Fotocamera Digitale

RICOH WG-80

Guida introduttiva

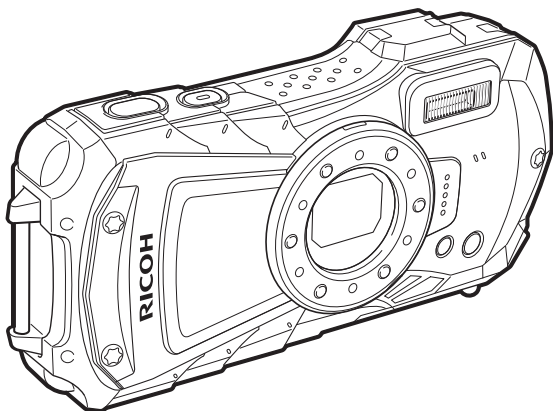

Per ottenere le massime prestazioni dalla vostra fotocamera, leggete il presente manuale prima di utilizzarla.

Modello: R06020

Vi ringraziamo per l'acquisto di questa fotocamera digitale RICOH WG-80. La presente Guida Introduttiva fornisce informazioni su come approntare la vostra RICOH WG-70 e le operazioni di base. Per assicurare un corretto funzionamento, vi invitiamo a leggere questa Guida Introduttiva prima di usare la fotocamera. Per maggiori dettagli sull'uso dei vari metodi di ripresa e delle relative impostazioni, consultate il Manuale Istruzioni (PDF) scaricabile dal nostro sito web. Consultate p.59 per i dettagli sul Manuale Istruzioni.

Informazioni sul diritto d'autore



Le immagini scattate con questa fotocamera digitale per scopi diversi da un utilizzo personale, non sono utilizzabili se non nel rispetto delle vigenti normative sul diritto d'autore. Anche nel caso di un uso personale possono sussistere delle limitazioni, ad esempio per quanto concerne riprese eseguite nel corso di manifestazioni, spettacoli, o esibizione di prodotti. Tenete inoltre presente che le immagini eseguite a scopo commerciale non possono essere impiegate se non nell'ambito degli scopi per i quali ne sono stati sanciti i diritti e nel rispetto della normativa sul diritto d'autore.

Informazioni sui marchi di fabbrica



- Il logo SDXC è un marchio di fabbrica di SD-3C, LLC.
- HDMI, il logo HDMI e High-Definition Multimedia Interface sono marchi di fabbrica o marchi di fabbrica registrati di HDMI Licensing, LLC negli Stati Uniti e/o in altre nazioni.
- Questo prodotto supporta PRINT Image Matching III. Le fotocamere digitali, le stampanti e il software con supporto PRINT Image Matching consentono ai fotografi di ottenere immagini più fedeli ai propri obiettivi. Alcune funzioni non sono disponibili su stampanti che non sono conformi allo standard PRINT Image Matching III.
Copyright 2001 Seiko Epson Corporation. Tutti i diritti riservati.
PRINT Image Matching è un marchio registrato di Seiko Epson Corporation.
Il logo PRINT Image Matching è un marchio registrato di Seiko Epson Corporation.
- Questo prodotto è concesso in licenza ai sensi della licenza per portafoglio di brevetti AVC, per uso personale da parte di un consumatore o per altri usi nei quali non percepisce remunerazione, ai fini della (i) codifica di video in conformità allo standard AVC ("Video AVC") e/o della (ii) decodifica di video AVC codificati da un consumatore impegnato in un'attività personale e/o ottenuti da un fornitore di video autorizzato a fornire video AVC. Non viene fornita nessuna licenza esplicita o implicita per qualsiasi altro uso.
Informazioni aggiuntive sono disponibili da MPEG LA, LLC.
Consultate <http://www.mpegla.com>.
- Tutti gli altri marchi di fabbrica sono di proprietà dei rispettivi detentori.

Agli utenti di questa fotocamera

- Non usate e non lasciate questa fotocamera in prossimità di dispositivi che generino forti radiazioni elettromagnetiche o forti campi magnetici. Potenti cariche statiche o campi magnetici prodotti da apparecchi quali radiotrasmittitori potrebbero interferire col display, danneggiare i dati archiviati o influire sulla circuiteria interna della fotocamera, causando malfunzionamenti dell'apparecchio.
- Il pannello a cristalli liquidi utilizzato per il display impiega tecnologie di altissima precisione, che assicurano una percentuale di pixel funzionanti pari al 99,99% o superiore. Tenete però presente che lo 0,01% o meno di pixel può non illuminarsi o illuminarsi in modo errato. Il pannello a cristalli liquidi utilizzato per il display impiega tecnologie di altissima precisione, che assicurano una percentuale di pixel funzionanti pari al 99,99% o superiore. Tenete però presente che lo 0,01% o meno di pixel può non illuminarsi o illuminarsi in modo errato. Naturalmente questo fatto non ha alcuna rilevanza sull'immagine registrata.
- Le illustrazioni e le schermate raffigurate nel presente manuale potrebbero differire da quanto visibile sul prodotto reale.
- In questo manuale, ci si riferisce genericamente alle schede di memoria SD, SDHC e SDXC come Schede di memoria SD.
- In questo manuale, il termine generico "computer" è riferito a un PC Windows oppure a un Macintosh.
- In questo manuale, il termine "batteria/e" si riferisce alle batterie ammesse per questa fotocamera e i relativi accessori.

In questo manuale, la modalità di ripresa utilizzata per scattare le fotografie e registrare i filmati viene definita "modo  " (modalità di ripresa) ("Modalità di ripresa delle fotografie" indica il modo per scattare le fotografie e "Modalità filmato" indica il modo per registrare i filmati). La Modo Riproduz., utile per rivedere sul display le immagini acquisite, viene definita "modo  " (Modo Riproduz.). Nel modo , si possono effettuare semplici operazioni di modifica delle immagini riprodotte.

Il significato dei simboli utilizzati in queste istruzioni è spiegato di seguito.

	Indica la pagina di riferimento alla quale si trova una spiegazione per la relativa operazione.
	Indica informazioni che è utile conoscere.
	Indica precauzioni che vanno prese nell'uso della fotocamera.

Utilizzo sicuro della fotocamera

Abbiamo dedicato una particolare attenzione alla sicurezza di questa fotocamera. Nell'usare questa fotocamera, vi chiediamo di prestare una speciale attenzione alle voci abbinate ai simboli riportati di seguito.



Avvertenza

Questo simbolo indica prescrizioni il cui mancato rispetto potrebbe causare lesioni personali serie.



Attenzione

Questo simbolo indica prescrizioni il cui mancato rispetto potrebbe causare lesioni personali di lieve o media entità o perdite materiali.

Precauzioni riguardanti la fotocamera



Avvertenza

- Non cercate mai di smontare la fotocamera o di modificarla. All'interno della fotocamera sono presenti elevati voltaggi e quindi lo smontaggio comporterebbe il rischio di una scarica elettrica.
- Non toccate per nessuna ragione le parti interne della fotocamera eventualmente esposte in seguito a rottura o caduta: c'è il rischio di subire una scarica elettrica.
- Avvolgere la cinghietta intorno al collo potrebbe causare soffocamento. Assicuratevi che i bambini piccoli non compiano tale operazione.
- Se doveste rilevare irregolarità nell'uso, come fumo o un odore inconsueto, interrompete immediatamente l'uso, rimuovete la batteria e contattate il più vicino centro assistenza. Proseguire nell'uso può provocare un incendio o una scarica elettrica.



Attenzione

- Per prevenire il rischio di ustioni non ponete le dita sul flash durante il suo funzionamento.
- Non azionate il flash mentre questo è a contatto di abiti, perché potrebbe farli scolorire.
- Alcune parti della fotocamera possono surriscaldarsi durante l'utilizzo; prestate particolare attenzione nel toccare a lungo tali parti, per prevenire il rischio di lievi ustioni.
- Se il display dovesse danneggiarsi, prestate attenzione ai frammenti di vetro. Fate anche attenzione a evitare che i cristalli liquidi entrino in contatto con la pelle, gli occhi e la bocca.
- In base a fattori personali o condizioni fisiche, l'uso della fotocamera potrebbe causare irritazioni, eruzioni o vesciche cutanee. Se si dovessero produrre questi effetti anomali, interrompete l'utilizzo della fotocamera e consultate immediatamente un medico.

Precauzioni riguardanti l'adattatore di alimentazione USB



Avvertenza

- Utilizzate esclusivamente l'adattatore di alimentazione USB dedicato a questa fotocamera, con alimentazione e tensione adeguate. L'utilizzo di un adattatore di alimentazione USB non dedicato a questa fotocamera o l'utilizzo dell'adattatore di alimentazione specifico con un'alimentazione o una tensione non adeguata possono provocare incendi, scariche elettriche o guasti alla fotocamera. Il voltaggio specificato è di 100-240V AC.
- Non cercate mai di smontare l'apparecchio o di modificarlo. Queste operazioni potrebbero provocare incendi o scariche elettriche.
- Se il prodotto emette fumo o un odore inconsueto, o nel caso si manifesti una qualunque altra irregolarità di funzionamento, interrompete subito il suo utilizzo e consultate il più vicino centro assistenza. Proseguire nell'uso può provocare un incendio o una scarica elettrica.
- Se dovesse penetrare acqua all'interno del prodotto, consultate il più vicino centro assistenza. Proseguire nell'uso può provocare un incendio o una scarica elettrica.
- Notando lampi o udendo tuonare durante l'uso dell'adattatore di alimentazione USB, staccate la spina di alimentazione e interrompete l'uso. Proseguire nell'uso del prodotto può provocare danni all'apparecchiatura, un incendio o una scarica elettrica.
- In presenza di polvere sulla spina, pulitela bene prima di usarla. La polvere accumulata può causare un incendio.

Attenzione

- Non fate gravare e non fate cadere oggetti pesanti sul cavo USB e non piegatelo eccessivamente. Questo potrebbe danneggiarlo. Se il cavo dovesse danneggiarsi, consultate il più vicino centro assistenza.
- Non toccate e non cortocircuitate i contatti del cavo USB mentre è inserito nella presa.
- Non maneggiate la spina di alimentazione con le mani bagnate. Ciò potrebbe causare una scossa elettrica.
- Non sottoponete il prodotto ad urti di rilievo e prevenite la sua caduta su superfici dure. Questo potrebbe causarne il malfunzionamento.
- Non usate l'adattatore di alimentazione per ricaricare batterie diverse dalla batteria ricaricabile agli ioni di litio D-LI92. Questo potrebbe causare un surriscaldamento, un'esplosione o danneggiare il dispositivo collegato.
- Per ridurre i pericoli, usate esclusivamente un cavo di alimentazione certificato CSA/UL. Il cavo prescritto deve essere del Tipo SPT-2 o maggiore, con sezione minima NO.18 AWG in rame, un'estremità deve disporre di spina pressofusa (in configurazione secondo specifiche NEMA), mentre l'altra deve terminare con una presa pressofusa (con configurazione di tipo non industriale a specifiche IEC) o equivalente.

Precauzioni riguardanti la batteria

Avvertenza

- Accertatevi che la batteria sia conservata fuori della portata dei bambini più piccoli. Il contatto con la bocca può dare una scossa elettrica.
- Nell'eventualità che il liquido fuoriuscito dalla batteria venisse a contatto con gli occhi, si potrebbe perdere la vista. Sciacquate gli occhi con abbondante acqua corrente e consultate immediatamente un medico. Non strofinare gli occhi.

Attenzione

- Utilizzate esclusivamente la batteria prescritta per questa fotocamera. L'impiego di altri tipi di batterie potrebbe provocare un'esplosione o un incendio.
- Non aprite la batteria. Tentativi di aprire una batteria possono provocare un'esplosione o una perdita di liquido elettrolitico.
- Togliete immediatamente la batteria dalla fotocamera nel caso in cui si surriscaldi o fuoriesca fumo dall'apparecchio. In fase di rimozione, fate attenzione a non ustionarvi.
- Evitate che cavi, mollette e altri oggetti metallici entrino in contatto con i terminali + e - della batteria.
- Non cortocircuitate la batteria e non gettatela nel fuoco. Questo può causare un'esplosione o un incendio.
- Se il liquido fuoriuscito dalla batteria venisse a contatto con l'epidermide o i vestiti, si potrebbero produrre irritazioni cutanee. Nel caso, lavate accuratamente con acqua le aree interessate.
- Precauzioni per l'utilizzo della batteria D-LI92:
LA BATTERIA POTREBBE ESPLODERE SE MALTRATTATA.
- NON APRITE LA BATTERIA E NON GETTATELA NEL FUOCO.
- NON CARICATE LA BATTERIA IN CONDIZIONI DIVERSE DA QUELLE SPECIFICATE.
- NON FATE SURRISCALDARE LA BATTERIA OLTRE I 60°C E NON CORTOCIRCUITATELA.
- NON SCHIACCIATE E NON MODIFICATE LA BATTERIA.

Mantenete la fotocamera e i relativi accessori fuori della portata dei bambini più piccoli

Avvertenza

- Mantenete la fotocamera e i relativi accessori fuori della portata dei bambini più piccoli.
 1. Si rischierebbero lesioni a seguito di caduta del prodotto o di movimenti inaspettati.
 2. Si rischierebbe il soffocamento se la cinghietta si avvolgesse intorno al collo.
 3. I piccoli accessori come la batteria o una scheda di memoria SD potrebbero essere ingoiati. Nel caso di ingestione accidentale di un accessorio, rivolgetevi immediatamente a un medico.

Attenzioni nell'utilizzo dell'apparecchio

Prima di usare la fotocamera

- Nel caso la fotocamera sia rimasta inutilizzata per un periodo prolungato, verificatene il corretto funzionamento, soprattutto nel caso si debbano scattare immagini importanti (come matrimoni o viaggi). Non si garantisce l'integrità delle registrazioni se non è possibile effettuare la registrazione, la riproduzione, il trasferimento dei dati al computer o altre funzioni essenziali a causa di malfunzionamenti della fotocamera o del supporto di registrazione (scheda di memoria SD) o simili.
- L'obiettivo di questa fotocamera non è intercambiabile. L'obiettivo non può essere rimosso.

Precauzioni riguardanti la batteria e l'adattatore di alimentazione USB

- Per mantenere la batteria in condizioni ottimali, evitate di lasciarla inutilizzata a piena carica o a temperature elevate.
- Una batteria che rimanesse inserita in una fotocamera inutilizzata per lungo tempo si sovrascaricherebbe, riducendo la sua vita operativa.
- Si raccomanda di caricare la batteria il giorno del previsto utilizzo o il giorno precedente.
- Apparecchio di Classe II: L'adattatore di alimentazione USB fornito è un prodotto di Classe II (doppio isolamento).

Precauzioni riguardanti il trasporto e l'uso della fotocamera

- Andrebbero evitati gli ambienti troppo caldi e umidi. Particolari cautele riguardano i veicoli, i cui interni possono surriscaldarsi al sole.
- Assicuratevi che la fotocamera non vada soggetta a vibrazioni, urti o pressioni rilevanti, perché potrebbero causare malfunzionamenti o perdita di tenuta stagna. Collocate la fotocamera su un cuscino per proteggerla dalle vibrazioni di una motocicletta, autoveicolo, natante, ecc. Se la fotocamera è stata sottoposta a vibrazioni, urti o pressioni di notevole entità, consegnatela al più vicino centro assistenza per un controllo.
- Il campo delle temperature compatibili con l'uso della fotocamera è compreso tra -10°C e 40°C.
- Il display può oscurarsi alle temperature elevate, ma recupererà la consueta funzionalità col normalizzarsi della temperatura.
- Alle basse temperature, la velocità di risposta del display rallenta. Questo si deve alle proprietà dei cristalli liquidi e non è un malfunzionamento.
- Se la fotocamera viene sottoposta a repentini sbalzi di temperatura, si può formare condensa all'esterno ed all'interno. Nel caso tenetela in una borsa o sacchetto di plastica per moderare lo sbalzo termico fino alla stabilizzazione della temperatura.
- Evitate il contatto con sporcizia, fango, sabbia, polvere, liquidi, sale e gas tossici. Questi potrebbero causare guasti alla fotocamera. Se l'apparecchio si bagna, asciugatelo con cura.
- Non premete sul display con forza eccessiva. Questo potrebbe provocare danni o malfunzionamenti.
- Fate attenzione a non sedervi con la fotocamera nella tasca posteriore perché questo potrebbe danneggiare l'esterno della fotocamera o il display.
- Usando la fotocamera su un treppiede, fate attenzione a non stringere eccessivamente la vite nell'apposito foro filettato.

Pulizia della fotocamera

- Non pulite la fotocamera con solventi organici come diluenti, alcool o benzina.
- Per rimuovere eventuale polvere accumulata sull'obiettivo usate un pennellino specifico per la pulizia delle ottiche. Non utilizzate mai bombolette spray, perché potrebbero causare danni all'obiettivo.



Conservazione della fotocamera

- Non riponete la fotocamera in prossimità di pesticidi o prodotti chimici. Quando non usate la fotocamera, toglietela dalla sua custodia e conservatela in un ambiente ben arieggiato per prevenire la formazione di muffe.
- Evitate di utilizzare o riporre la fotocamera in ambienti soggetti a elettricità statica o interferenze elettriche.
- Evitate di utilizzare o riporre la fotocamera alla luce diretta del sole o in ambienti dove possa essere soggetta a forti sbalzi di temperatura e conseguente formazione di condensa.
- Per mantenere la fotocamera in efficienza, si raccomanda un check-up ogni uno o due anni.

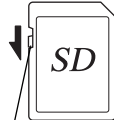
Altre precauzioni

- La scheda di memoria SD è dotata di una sicura contro la scrittura dei dati. Portando l'interruttore su LOCK si impedisce la registrazione di nuovi dati sulla scheda, l'eliminazione dei dati presenti nella scheda e la formattazione della scheda da parte della fotocamera o del computer.
 Sicura di protezione
- La scheda di memoria SD può surriscaldarsi: rimuovendola subito dopo l'utilizzo della fotocamera è quindi necessario prendere le dovute precauzioni.
- Tenete chiuso lo sportellino del vano batteria/scheda e non estraete la scheda di memoria SD né spegnete la fotocamera mentre è in corso la riproduzione o il salvataggio dei dati sulla scheda, oppure mentre la fotocamera è collegata al computer tramite cavo USB. Queste operazioni possono provocare perdita di dati o danni alla scheda.
- Non piegate la scheda di memoria SD e non sottoponetela a forti urti. Proteggetela dall'acqua e conservatela al riparo da temperature elevate.
- Non rimuovete la scheda di memoria SD durante la formattazione, perché questo può danneggiare la scheda rendendola inutilizzabile.
- Nelle circostanze che seguono, i dati presenti sulla scheda di memoria SD potrebbero andare perduti. Non accettiamo alcuna responsabilità per la perdita di dati
 - (1) se la scheda di memoria SD viene utilizzata in maniera impropria dall'utente.
 - (2) se la scheda di memoria SD viene esposta a elettricità statica o interferenze elettriche.
 - (3) se la scheda di memoria SD è rimasta inutilizzata per un periodo prolungato.
 - (4) se la scheda SD viene estratta o la batteria è rimossa mentre è in corso l'accesso alla scheda.
- Se la scheda resta inutilizzata a lungo, i dati in essa contenuti possono diventare illeggibili. Copiate regolarmente sul computer le immagini che desiderate conservare.
- Prima di impiegare schede di memoria SD nuove o già utilizzate in un altro apparecchio è necessario formattarle con questa fotocamera.
- Usando una scheda di memoria SD con bassa velocità di registrazione, la registrazione dei filmati potrebbe interrompersi anche se c'è un adeguato spazio in memoria, oppure la ripresa e la riproduzione potrebbero richiedere tempi lunghi.
- Tenete presente che l'eliminazione dei dati presenti su una scheda di memoria SD o nella memoria interna, così come la sua formattazione, non cancella in modo definitivo i dati originali. A volte i file cancellati si possono recuperare tramite appositi software in commercio. È responsabilità dell'utente assicurare la riservatezza di questi dati.

Sommario

Utilizzo sicuro della fotocamera	1
Attenzioni nell'utilizzo dell'apparecchio	4
Sommario	6
Verifica del contenuto della confezione	7
Nomenclatura	8
Nomenclatura dei comandi	9
Indicazioni sul display	12
Visualizzazione in modalità 	12
Visualizzazione in modalità 	13
Visualizzazione della guida	14
Alimentazione della fotocamera	15
Inserimento della batteria	15
Caricare la batteria	17
Installazione di una scheda di memoria SD	19
Accensione e spegnimento della fotocamera	21
Avvio in modalità di riproduzione	21
Impostazioni iniziali	22
Impostazione della lingua di visualizzazione	22
Impostazione di data e ora	23
Impostare le funzioni della fotocamera	24
Impiego dei menu	24
Elenco dei menu	26
Ripristino delle impostazioni iniziali (Ripristina)	29
Visualizzazione dell'orologio	29
Scattare fotografie	30
Ripresa fotografica	30
Uso dello zoom	32
Impostazione della modalità di ripresa	33
Uso dell'autoscatto	36
Impostare le funzioni di ripresa	38
Usare le voci del menu Param. Cattura	38
Selezione del modo flash	39
Selezione della messa a fuoco	40
Registrazione di filmati	43
Registrazione di filmati	43
Registrazione rapida di un filmato usando il pulsante dedicato	44
Riproduzione delle immagini	45
Visione di fotografie	45
Riproduzione di un filmato	45
Uso delle funzioni di riproduzione	46
Eliminazione delle immagini	49
Eliminazione di una singola immagine	49
Appendice	50
Caratteristiche Principali	50
Condizioni di garanzia	54
Informazioni sul Manuale Istruzioni	59
Registrazione dell'utente	59

Verifica del contenuto della confezione

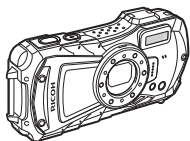

Fotocamera RICOH WG-80

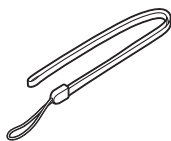

Cinghia O-ST162 (*)

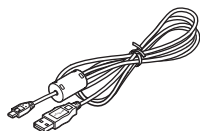

Cavo USB I-USB157 (*)
o I-USB170(*)



Batteria ricaricabile a ioni
di litio D-LI92 (*)

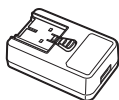

Adattatore di
alimentazione
USB



Spina



Supporto macro O-MS1

Guida introduttiva (questo manuale) Informazioni su costruzione a tenuta stagna, a prova di polvere e antiurto

* Disponibili come accessori opzionali.

Nomenclatura

Frontale

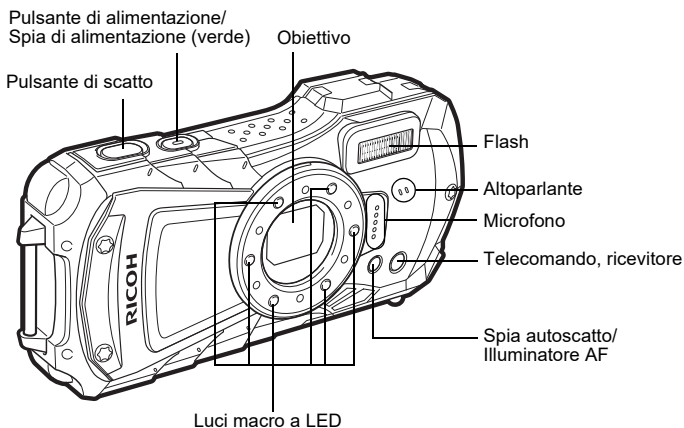

Dorso

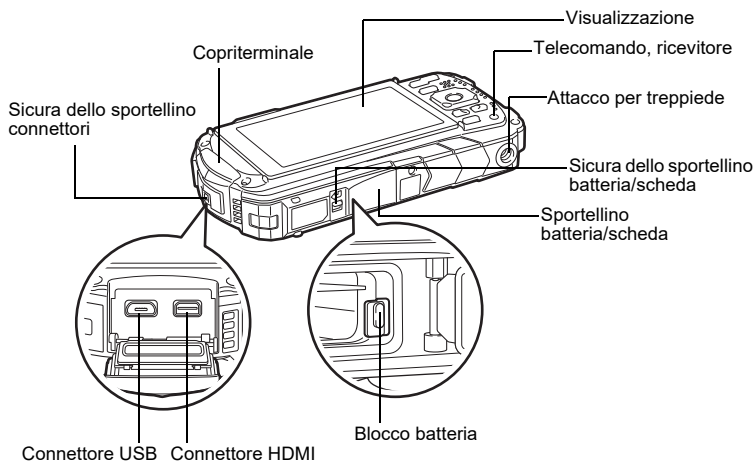

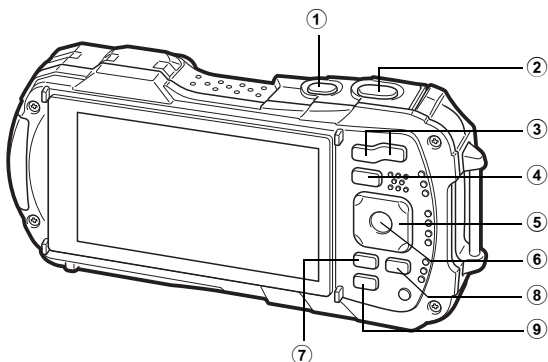

① Pulsante di alimentazione

Accende e spegne la fotocamera (p.21).

② Pulsante di scatto

Modo :

Premuto a metà corsa nel modo di ripresa delle fotografie, attiva la messa a fuoco sul soggetto (tranne quando la messa a fuoco è impostata su **PF**, **▲** e **MF**) (p.30).

Premuto a fondo, scatta una fotografia (p.31).

Premuto a fondo avvia e interrompe la registrazione del filmato nei modi  (Filmato),

 (Filmato sub), e  (Filmato veloce) (p.43).

Modo :

Passa alla modalità .

③ Comando W/T

Modo :

Cambia l'area acquisita (p.32).

Modo :

Nella visualizzazione ad immagine singola, premendo  si passa alla visualizzazione

a 6 immagini. Premendo di nuovo  si passa alla visualizzazione a 12 immagini.

Premete  per ritornare alla visualizzazione precedente.

Nella visualizzazione ad immagine singola, premendo  si ingrandisce l'immagine.

Premete  per ritornare alla visualizzazione precedente.

Nella visualizzazione a 12 immagini, premete  per passare alla visualizzazione per cartelle o a calendario.

Nella visualizzazione per cartelle o a calendario, premete  per passare alla visualizzazione a 12 immagini.

Regola il volume durante la riproduzione dei filmati (p.45).

④ Pulsante

Modo :

Passa alla modalità .

Modo :

Passa alla modalità .

⑤ Selettore a quattro vie

Modo :

(▲) : Cambia la Modalità scatto (p.36).

(▼) : Visualizza la palette dei modi di ripresa (p.34).

(◀) : Cambia il Modalità flash (p.39).

(▶) : Cambia il Messa a fuoco (p.40).

(▲▼) : Regola il fuoco quando il Messa a fuoco è impostato su **MF** (p.41).

Modo :

(▲) : Riproduce e mette in pausa un filmato (p.45).

(▼) : Visualizza la palette dei modi di riproduzione (p.48).

Arresta un filmato durante la riproduzione (p.45).

(◀▶) : Visualizza l'immagine precedente o successiva durante la visualizzazione a immagine singola (p.45).

Avanza velocemente, riavvolge velocemente, avanza per fotogramma e riavvolge per fotogramma durante la riproduzione del filmato (p.45).

(▲▼◀▶) : Sposta l'area visualizzata durante la visualizzazione ingrandita. Seleziona un'immagine nella visualizzazione a 6 o 12 immagini, una cartella nella visualizzazione per cartelle e una data nella visualizzazione a calendario.

Regola la posizione di una cornice o di un'immagine usando la funzione Cornice originale.

⑥ Pulsante OK

Modo :

Cambia le informazioni visualizzate sul display (p.12).

Modo :

Cambia le informazioni visualizzate sul display (p.13).



Riporta la visualizzazione ingrandita o la visualizzazione a 6 o 12 immagini alla visualizzazione a immagine singola.

Passa alla visualizzazione a 12 immagini della cartella selezionata durante la visualizzazione per cartelle.

Passa alla visualizzazione ad immagine singola della data selezionata durante la visualizzazione a calendario.

⑦ Pulsante MENU

Modo :

In modalità di ripresa, appare il menu [ Param. Cattura]. In Modalità filmato, viene visualizzato il menu [ Filmato] (p.24).

Modo :

Visualizza il menu [ Impostazioni] nella visualizzazione a immagine singola (p.24).

Ritorna alla visualizzazione a immagine singola durante la visualizzazione della palette dei modi di riproduzione (p.47).

Riporta la visualizzazione ingrandita o la visualizzazione a 6 o 12 immagini alla visualizzazione a immagine singola.

Passa dalla visualizzazione per cartelle/a calendario a quella a 12 immagini col cursore sull'immagine più recente.

8 Pulsante Filmato

Modo :

Avvia la registrazione di un filmato in modalità di ripresa delle fotografie (p.44).

9 Pulsante Verde/

Modo :

Passa alla modalità  (Verde).

Richiama la funzione assegnata.

Modo :

Passa dalla visualizzazione a immagine singola alla schermata Elimina (p.49).

Passa dalla visualizzazione a 6 o 12 immagini alla schermata Sel. e Elimina.

Passa dalla visualizzazione per cartelle alla visualizzazione a calendario.

Passa dalla visualizzazione a calendario alla visualizzazione per cartelle.

In questo manuale, il metodo per azionare il selettore a quattro vie è mostrato nelle illustrazioni, come negli esempi riportati di seguito.

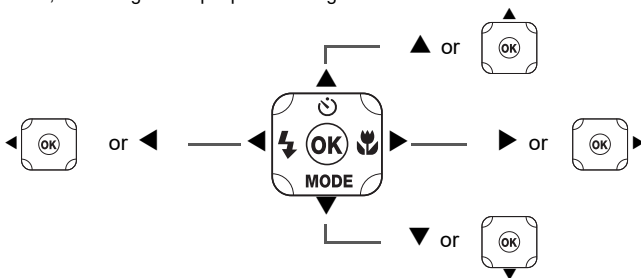

Supporto macro

L'impiego del supporto macro fornito (O-MS1) riduce il movimento della fotocamera durante la ripresa in modalità  (Microscopio digitale). Inserite le due clip nelle sedi predisposte sopra e sotto la parte con le luci macro a LED. Montando e smontando il supporto macro, non tenetelo per le clip.

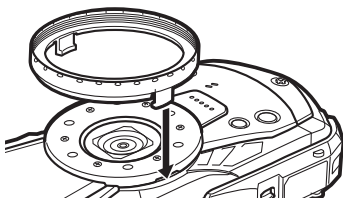

* Usando il supporto macro, la fotocamera potrebbe non riuscire a mettere a fuoco se gli oggetti hanno superfici irregolari.

Indicazioni sul display

Visualizzazione in modalità

La visualizzazione cambia nella seguente sequenza ad ogni pressione del pulsante **OK**: “Visualizzazione normale”, “Istogramma + Info”, “Visual. griglia”, “Nessuna informazione”, “LCD spento”.

Visualizzazione normale/ Istogramma + Info/ Visual. griglia in Modalità di ripresa delle fotografie



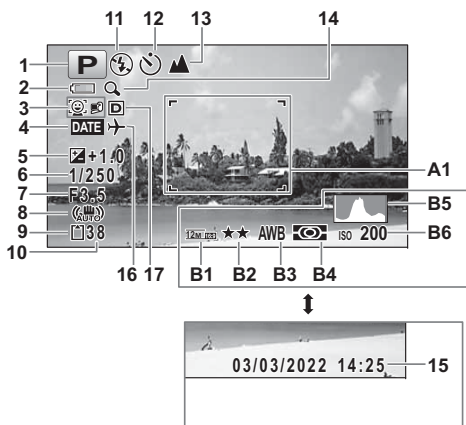

Le informazioni da 1 a 17 e A1 appaiono selezionando “Visualizzazione normale”.

Le informazioni da B1 a B6 appaiono al posto di 15 selezionando “Istogramma + Info”.

Viene visualizzato solo A1 selezionando “Visual. griglia” o “Nessuna informazione”.



- | | | | |
|----|--|----|--|
| 1 | Modalità di ripresa (p.33) | 14 | Icona Zoom Digitale/Zoom intelligente (p.32) |
| 2 | Indicatore di carica della batteria (p.18) | 15 | Data e ora (p.23) |
| 3 | Icona Face Detection | 16 | Impostazione Ora mondiale |
| 4 | Impostazione Stampa data | 17 | Impost. D-Range |
| 5 | Compensaz. EV | A1 | Cornice di messa a fuoco (p.30) |
| 6 | Tempo di posa | B1 | Pixel registr. |
| 7 | Diaframma | B2 | Qualità |
| 8 | Icona Pixel Track SR | B3 | Bilanc. Bianco |
| 9 | Stato della Memoria (p.21) | B4 | Misurazione AE |
| 10 | Capacità rimanente per memorizzare le immagini | B5 | Istogramma |
| 11 | Modalità flash (p.39) | B6 | Sensibilità |
| 12 | Modalità scatto (p.36) | | |
| 13 | Messa a fuoco (p.40) | | |

- * 6 e 7 vengono visualizzati solo quando si preme a metà corsa il pulsante di scatto.
- * Per l'indicazione 8,  è visualizzato quando Pixel Track SR è impostato su (On) nel menu [Param. Cattura].  è visualizzato premendo a metà corsa il pulsante di scatto se Pixel Track SR è impostato su (Off) e si rischiano foto mosse.
- * Per l'indicazione 13, quando la messa a fuoco è impostata su **AF** ed è attivata la funzione Auto Macro,  appare sul display (p.40).
- * 15 appare per due secondi all'accensione della fotocamera.
- * 17 cambia in base alle impostazioni [Impost. D-Range] nel menu [Param. Cattura]. Nessuna icona è visualizzata sullo schermo quando [Correzione luci] e [Correzione ombre] sono ambedue su [Off].
- * Quando la modalità di ripresa è  (Auto Picture) e si preme il pulsante di scatto a metà corsa, la modalità di ripresa selezionata automaticamente compare in A1 anche se è selezionata l'opzione "Nessuna informazione".
- * Eventuali zone di alteluci sovraesposte nell'immagine lampeggiano in rosso sul display, mentre eventuali zone d'ombra sottoesposte lampeggiano in giallo.
- * Alcune indicazioni possono non essere visualizzate in base alla modalità di ripresa.

Visualizzazione in modalità



In modalità di riproduzione il display mostra i dati di ripresa dell'immagine. La visualizzazione cambia nella seguente sequenza ad ogni pressione del pulsante **OK**:

Visualizzazione normale/Istogramma + Info in Modo Riproduz.

(Qui le informazioni vengono visualizzate tutte insieme a scopo illustrativo)

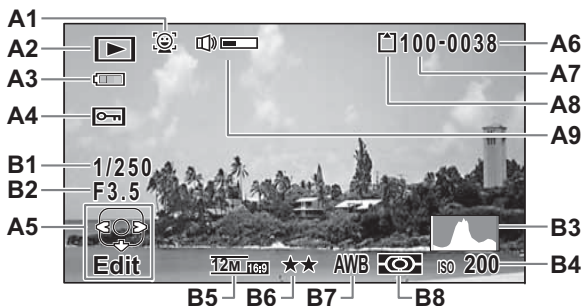
Il display mostra informazioni come i dati di ripresa. In "Visualizzazione normale", sono visualizzate le informazioni da A1 a A9. In "Istogramma + Info", sono visualizzate anche le informazioni da B1 a B8.















- | | |
|---|----------------------------|
| A1 Icona Face Detection | A9 Icona del volume |
| A2 Modo Riproduz.
 : Fotografia (p.45)
 : Filmato (p.45) | B1 Tempo di posa |
| A3 Indicatore di carica della batteria (p.18) | B2 Diaframma |
| A4 Icona Proteggi | B3 Istogramma |
| A5 Guida al selettore a quattro vie | B4 Sensibilità |
| A6 Numero file | B5 Pixel registr. |
| A7 Numero cartella | B6 Qualità |
| A8 Stato della Memoria (p.21) | B7 Bilanc. Bianco |
| | B8 Misurazione AE |

- * A1 appare solo se la funzione Face Detection ha operato al momento dello scatto.
- * In “Visualizzazione normale”, A3 scompare se non vengono effettuate operazioni per due secondi.
- * A5 appare anche se è stata selezionata l’opzione “Nessuna informazione”, ma scompare se non si eseguono operazioni per due secondi. Quando non si eseguono operazioni per due secondi in “Visualizzazione normale” o “Istogramma + Info”, scompare solo “Modifica”.
- * A9 appare solo mentre si regola il volume durante la riproduzione dei filmati (p.45).
- * Selezionando “Visualizzazione normale”, la data e l’ora di ripresa appaiono per due secondi nelle posizioni da B4 a B8.
- * Eventuali zone di alteluci sovraesposte nell’immagine lampeggiano in rosso sul display, mentre eventuali zone d’ombra sottoesposte lampeggiano in giallo.

Visualizza guida

Durante l'utilizzo, sul display compare una guida per ciascun comando utilizzabile al momento, con indicazioni come le seguenti.

	Selettore a quattro vie (▲)		Pulsante Zoom
	Selettore a quattro vie (▼)		Pulsante OK
	Selettore a quattro vie (◀)		Pulsante di scatto
	Selettore a quattro vie (▶)	 (verde), 	Pulsante Verde/ 
	Pulsante MENU	 (rosso)	Pulsante Filmato

Alimentazione della fotocamera

Inserimento della batteria

Usate la batteria ricaricabile a ioni di litio D-LI92 fornita con la fotocamera.

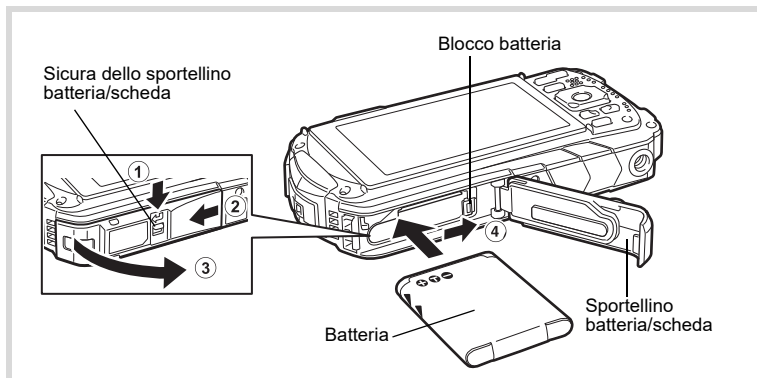

- 1 Aprite lo sportellino batteria/scheda.**
Premete la sicura dello sportellino batteria/scheda nella direzione indicata ①, fate scorrere lo sportellino verso ② e apritelo verso ③.
- 2 Usando il lato della batteria per premere la sicura di blocco nella direzione indicata da ④, inserite la batteria col logo PENTAX rivolto verso l'obiettivo.**
Premete la batteria fino a quando si blocca in posizione.



Se la batteria viene orientata in modo scorretto, si può avere un malfunzionamento.

- 3 Chiudete lo sportellino batteria/scheda.**
Premete in basso e fate scorrere lo sportellino batteria/scheda, con una certa forza e delicatezza, in direzione opposta a quella indicata da ②. Lo sportellino batteria/scheda potrebbe essere difficile da chiudere perché la guarnizione di tenuta ha un certo spessore per evitare l'ingresso di acqua nella fotocamera.
Per chiudere lo sportellino batteria/scheda, premetelo col pollice verso la fotocamera dove è indicato [PUSH]. Quindi fatelo scorrere fino al punto dove la sicura dello sportellino batteria/scheda arriva a coprire il riferimento giallo sulla sicura.

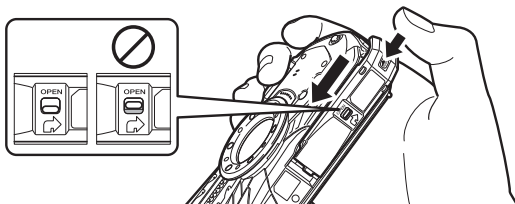

Rimozione della batteria

1 Aprite lo sportellino batteria/scheda.

2 Premete la sicura di blocco della batteria verso **4**.

La batteria sarà espulsa. Evitate di far cadere la batteria in fase di rimozione.



- Non esercitate una forza eccessiva per aprire e chiudere lo sportellino batteria/scheda, poiché la guarnizione di tenuta potrebbe rovinarsi. Se la guarnizione non è in posizione corretta, non si ha la tenuta ermetica della fotocamera.
- Se lo sportellino batteria/scheda non è ben chiuso e bloccato, acqua, sabbia o sporco potrebbero penetrare nella fotocamera.
- Questa fotocamera usa una batteria ricaricabile agli ioni di litio D-LI92. L'utilizzo di qualsiasi batteria di altro tipo può causare malfunzionamenti e danneggiare la fotocamera.
- Inserite la batteria correttamente. Se la batteria viene orientata in modo scorretto, si può avere un malfunzionamento.
- A fotocamera accesa, la batteria non va mai rimossa.
- Se prevedete di non utilizzare la batteria per oltre 6 mesi, ricaricatela per 30 minuti tramite l'adattatore di alimentazione USB e conservatela a parte. Accertatevi di ricaricare la batteria ad intervalli da 6 a 12 mesi. L'ideale è conservare la batteria a temperature inferiori a quella ambiente. Evitate una permanenza prolungata alle alte temperature.
- Se l'apparecchio resta a lungo senza batteria, le impostazioni di data ed ora possono ritornare ai valori predefiniti.
- Fate attenzione, poiché la fotocamera o la batteria possono scaldarsi notevolmente a seguito di un uso continuo e prolungato.
- Prima di sostituire la batteria, fate asciugare completamente la fotocamera. Evitate di sostituire la batteria dove si rischi di bagnare o sporcare la fotocamera e accertatevi che le vostre mani siano asciutte.

Per i clienti in USA e Canada

Le batterie a ioni di litio sono riciclabili.

Potete contribuire a preservare il nostro ambiente conferendo le batterie ricaricabili usate al più vicino centro di raccolta e riciclaggio.

Per ulteriori informazioni sul riciclaggio delle batterie ricaricabili, chiamate il numero verde 1-800-822-8837, o visitate <http://www.call2recycle.org/>

Caricare la batteria

Collegate l'adattatore di alimentazione USB fornito alla fotocamera per caricare la batteria prima di usarla per la prima volta, dopo un lungo periodo di inutilizzo, o se appare il messaggio [Batterie esaurite].

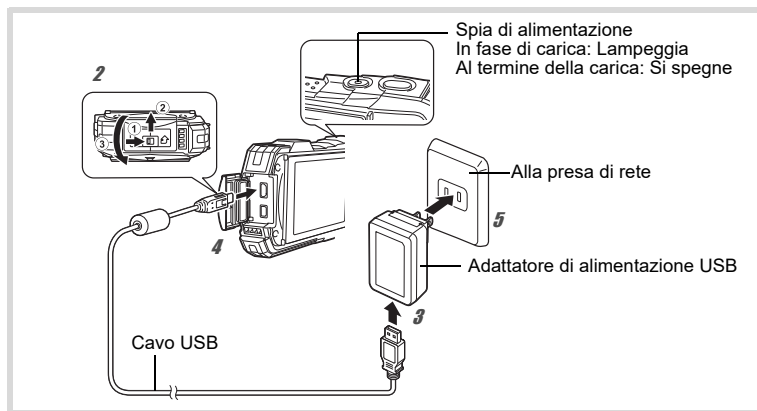

- 1 Inserite la spina nell'adattatore di alimentazione USB.**
Inseritela fino a quando scatta in posizione.

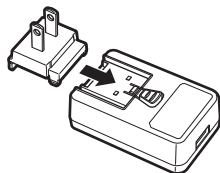

- 2 Assicuratevi che la fotocamera sia spenta e aprite lo sportellino dei connettori.**
Spostate la sicura dello sportellino dei connettori nella direzione indicata da ①, fate scorrere lo sportellino nella direzione indicata da ② e aprite lo sportellino nella direzione indicata da ③.
- 3 Collegate il cavo USB all'adattatore di alimentazione USB.**
- 4 Collegate il cavo USB alla fotocamera.**
- 5 Inserite l'adattatore di alimentazione USB nella presa di corrente.**
La spia di alimentazione lampeggia durante la carica.
Una volta terminata la carica, la spia di alimentazione si spegne.
Lo sportellino dei connettori non si chiude durante la carica. Durante la carica, lasciate aperto lo sportellino e non tentate di chiuderlo.

6

Quando la carica è terminata, scollegate l'adattatore di alimentazione USB dalla presa di corrente.

7

Rimuovete il cavo USB dalla fotocamera.

8

Chiudete lo sportellino dei connettori.

Chiudete lo sportellino dei connettori in direzione opposta a quella indicata da ③. Tenendo leggermente premuto lo sportellino, fatelo scorrere da ② fino a percepire uno scatto.



- Non usate l'adattatore di alimentazione USB fornito per scopi diversi dal collegamento a questa fotocamera e dal ricaricare la batteria dedicata. Diversamente si potrebbero avere danni o surriscaldamento del dispositivo collegato.
- Se la batteria si scarica troppo rapidamente dopo la carica, significa che ha raggiunto il limite della sua vita operativa. Nel caso, sostituirla con una nuova.
- Se la fotocamera è collegata alla presa di corrente ma la spia di carica non si accende, la batteria può essere difettosa. Nel caso, sostituirla con una nuova.



- Il tempo massimo richiesto per la ricarica completa è di circa 120 minuti. (Il tempo necessario alla ricarica può variare in base alla temperatura ambiente e alle condizioni di carica.) La temperatura ambiente appropriata per caricare la batteria è compresa fra 0°C e 40°C.
- Non è possibile accendere la fotocamera in fase di carica.

- **Capacità di memorizzazione delle immagini, tempo di registrazione dei filmati e autonomia in riproduzione (a 23°C con display acceso e batteria completamente carica)**

Capacità di memorizzare le immagini* ¹ (usando il flash nel 50% degli scatti)	Tempo di registrazione dei filmati ²	Autonomia in riproduzione ²
Circa 300 fotografie	Circa 90 min.	Circa 260 min.

*1 La capacità di memorizzare le immagini indica il numero approssimato di scatti rilevato nel corso di prove secondo gli standard CIPA (alla temperatura di 23°C con display acceso e flash impiegato nel 50% degli scatti). Le prestazioni effettive possono variare in base alle condizioni operative.

*2 Secondo prove eseguite dal fabbricante.



- Le prestazioni delle batterie si riducono temporaneamente al calare della temperatura. Usando la fotocamera in climi freddi, tenete a portata di mano delle batterie di scorta e mantenetele calde in tasca. Le prestazioni della batteria saranno recuperate alle temperature normali.
- Se intendete effettuare viaggi all'estero, visitare regioni fredde o scattare un numero elevato di foto, munitevi di una batteria di riserva.

- **Spia di carica della batteria**

È possibile verificare il livello di carica della batteria tramite l'indicatore sul display.

Visualizzazione a schermo	Stato della batteria
(verde)	Batteria carica.
(verde)	Batteria parzialmente carica.
(giallo)	Batteria quasi completamente scarica.
(rosso)	Batteria esaurita.
[Batterie esaurite]	Dopo questo messaggio, la fotocamera si spegne.

Installazione di una scheda di memoria SD

Questa fotocamera può usare schede di memoria SD, SDHC oppure SDXC. Se nella fotocamera è inserita una scheda di memoria SD, le immagini vengono salvate sulla scheda. In assenza di scheda di memoria, i dati vengono salvati nella memoria interna (p.21).



- Prima di impiegare una scheda di memoria SD nuova o utilizzata in precedenza in altri apparecchi è necessario formattarla (inizializzarla) con questa fotocamera.
- Assicuratevi che la fotocamera sia spenta prima di inserire o rimuovere la scheda di memoria SD.
- Prima di sostituire la scheda di memoria SD, fate asciugare completamente la fotocamera. Evitate di sostituire la scheda dove si rischi di bagnare o sporcare la fotocamera e accertatevi che le vostre mani siano asciutte.
- Non esercitate una forza eccessiva per fare scorrere lo sportellino batteria/scheda in apertura e chiusura, poiché la guarnizione di tenuta potrebbe rovinarsi. Se la guarnizione non è in posizione corretta, non si ha la tenuta ermetica della fotocamera.



- Il numero delle fotografie archiviabili dipende dalla capacità della scheda di memoria SD e dal numero selezionato per i pixel registrati e la qualità (p.51).
- La spia di alimentazione lampeggia durante l'accesso alla scheda di memoria SD (registrazione o lettura dei dati).

Copia di sicurezza dei dati

In caso di malfunzionamento, la fotocamera potrebbe non essere in grado di accedere ai dati nella memoria interna. Prendete l'abitudine di effettuare copie di sicurezza dei dati importanti su un computer o altro dispositivo.

Visualizzazione dei dati archiviati nella memoria interna

Quando nella fotocamera è inserita una scheda di memoria SD, si riproducono le fotografie e i filmati presenti nella scheda di memoria SD. Per riprodurre le fotografie e i filmati salvati nella memoria interna, spegnete la fotocamera e rimuovete la scheda di memoria SD.



Assicuratevi che la fotocamera sia spenta prima di inserire o rimuovere la scheda di memoria SD.

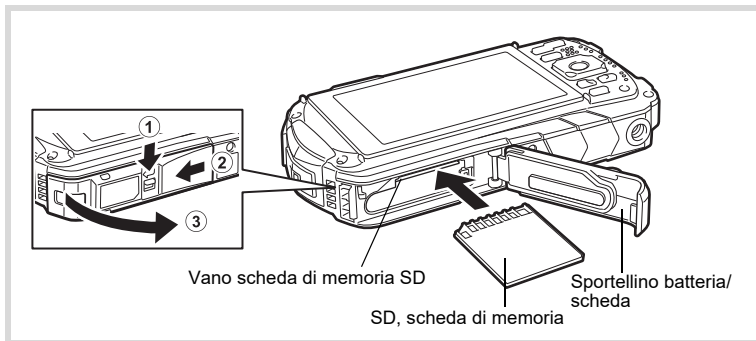

- 1** **Apriete lo sportellino batteria/scheda.**
 Premete la sicura dello sportellino batteria/scheda nella direzione indicata ①, fate scorrere lo sportellino verso ② e apritelo verso ③.
- 2** **Inserite la scheda di memoria SD nell'apposito vano in modo che l'etichetta sulla scheda sia rivolta verso il frontale della fotocamera (il lato con l'obiettivo).**
 Premete a fondo la scheda. Se la scheda non è inserita completamente, non sarà possibile registrare le immagini.
 Per rimuovere la scheda di memoria SD, premetela una volta e quindi estraetela.
- 3** **Chiudete lo sportellino batteria/scheda.**
 Premete in basso e fate scorrere lo sportellino batteria/scheda, con una certa forza e delicatezza, in direzione opposta a quella indicata da ②.



Se lo sportellino batteria/scheda non viene bloccato in chiusura, acqua, sabbia o sporco potrebbero penetrare nella fotocamera.



- Le dimensioni del file immagine variano in base al numero di pixel registrati e di conseguenza varia il numero delle immagini che si possono salvare su una scheda di memoria SD.
- Impostate il numero di pixel registrati per le fotografie dal menu [📷 Param. Cattura] e per i filmati dal menu [🎥 Filmato].
- Per dettagli indicativi sul numero di fotografie e sulla durata dei filmati che si possono registrare su una scheda di memoria SD, consultate "Principali caratteristiche tecniche" (p.50).

Accensione e spegnimento della fotocamera

1

Premete il pulsante di alimentazione.

La fotocamera si accende insieme alla spia di alimentazione e al display. Se all'accensione della fotocamera appare la schermata [Language/言語] o [Regolazione data], seguite la procedura descritta a p.22 per impostare la lingua di visualizzazione e/o la data e l'ora correnti.

2



Premete di nuovo il pulsante di alimentazione.

La fotocamera si spegne insieme alla spia di alimentazione e al display.

Scattare fotografie  p.30

Controllo della scheda di memoria SD

La scheda di memoria SD viene verificata all'accensione della fotocamera e lo stato della memoria viene visualizzato.

	La scheda di memoria SD è inserita. Le immagini saranno salvate sulla scheda di memoria SD.
	La scheda di memoria SD non è inserita. Le immagini saranno salvate nella memoria interna.
	La sicura sulla scheda di memoria SD è in posizione LOCK (p.5). Non è possibile registrare le immagini.

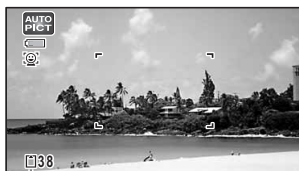

Stato della memoria

Avvio in Modo Riproduz.



Usate questa funzione quando volete soltanto riprodurre le immagini, senza eseguire riprese.

1

Premete e tenete premuto il pulsante .

Il display si accende e la fotocamera si avvia in modalità di riproduzione.



- Per commutare dalla modalità di riproduzione a quella di ripresa, premete il pulsante  o premete a metà corsa il pulsante di scatto.
- Per disattivare l'accensione in modalità di riproduzione, impostate [Modo Riproduz.] su  (Off) alla voce [Avvìa Scorciat.] nel menu [ Impostazioni].

Visione di fotografie  p.45

Impostazioni iniziali

Alla prima accensione della fotocamera appare la schermata [Language/言語]. Eseguite le operazioni in "Impostazione della lingua di visualizzazione" qui di seguito per impostare la lingua e le operazioni in "Impostazione di data e ora" (p.23) per impostare la data e l'ora correnti.

Impostazione della lingua di visualizzazione

1 Utilizzate il selettore a quattro vie (▲▼◀▶) per scegliere la lingua di visualizzazione.

2 Premete il pulsante OK.

La schermata [Impostaz. iniziali] viene visualizzata nella lingua selezionata. Se compaiono le impostazioni desiderate per [Partenza] e [Ora leg.] (Ora legale), procedete al punto 9.

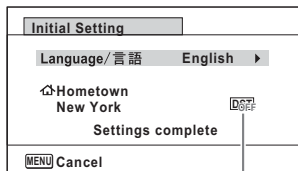

Ora legale

3 Premete il selettore a quattro vie (▼).

La cornice si porta su [Hometown].

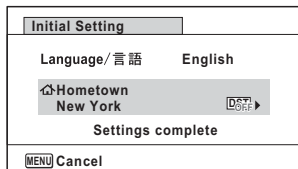

4 Premete il selettore a quattro vie (▶).

Appare la schermata [Hometown].

5 Utilizzate il selettore a quattro vie (◀▶) per scegliere una città.

6 Premete il selettore a quattro vie (▼).

Il cursore si porta su [Ora leg.] (Ora legale).

7 Utilizzate il selettore a quattro vie (◀▶) per selezionare (On) o (Off).

8 Premete il pulsante OK.

Ricompare la schermata [Impostaz. iniziali].

9 Premete il selettore a quattro vie (▼) per selezionare [Impostazioni complete].

10 Premete il pulsante OK.

Appare la schermata [Regolazione data]. Quindi impostate la data e l'ora.

Impostazione di data e ora

Impostate data ed ora correnti e il formato di visualizzazione.

1 Premete il selettore a quattro vie (▶).
La cornice si sposta su [MM/GG/AA].

2 Utilizzate il selettore a quattro vie (▲▼) per selezionare il formato di visualizzazione di data e ora.
Scegliete fra [MM/GG/AA], [GG/MM/AA]
o [AA/MM/GG].

Regolazione data	
Formato data	GG/MM/AA 24h
Date	01/01/2022
Ora	00:00
Impostazioni complete	
[MENU] Annulla	

3 Premete il selettore a quattro vie (▶).
La cornice si sposta su [24h].

4 Utilizzate il selettore a quattro vie (▲▼) per selezionare [24h] (formato 24 ore) o [12h] (formato 12 ore).

5 Premete il selettore a quattro vie (▶).
La cornice ritorna su [Formato data].

6 Premete il selettore a quattro vie (▼).
La cornice si sposta su [Data].

7 Premete il selettore a quattro vie (▶).
La cornice si porta sul mese.

8 Utilizzate il selettore a quattro vie (▲▼) per cambiare il mese.
Allo stesso modo cambiate il giorno e l'anno.
Quindi cambiate l'ora.

9 Premete il selettore a quattro vie (▼) per selezionare [Impostazioni complete].

10 Premete il pulsante OK.
Questo conferma la data e l'ora.



Premendo il pulsante **OK** al punto 10, il dato dei secondi viene ripristinato a 0. Per impostare l'ora esatta, premete il pulsante **OK** quando il segnale orario (TV, radio, ecc.) raggiunge 0 secondi.



Quando è visualizzata la schermata [Impostaz. iniziali] o [Regolazione data], potete annullare le operazioni di impostazione e passare alla modalità di ripresa premendo il pulsante **MENU**. In questo caso, la schermata [Impostaz. iniziali] ricomparirà alla successiva accensione della fotocamera.

Impostare le funzioni della fotocamera

Per cambiare le impostazioni della fotocamera, premete il pulsante **MENU** per visualizzare il menu [📷 Param. Cattura] o il menu [⚙ Impostazioni]. Le funzioni per la riproduzione e la modifica delle immagini sono accessibili dalla palette dei modi di riproduzione.



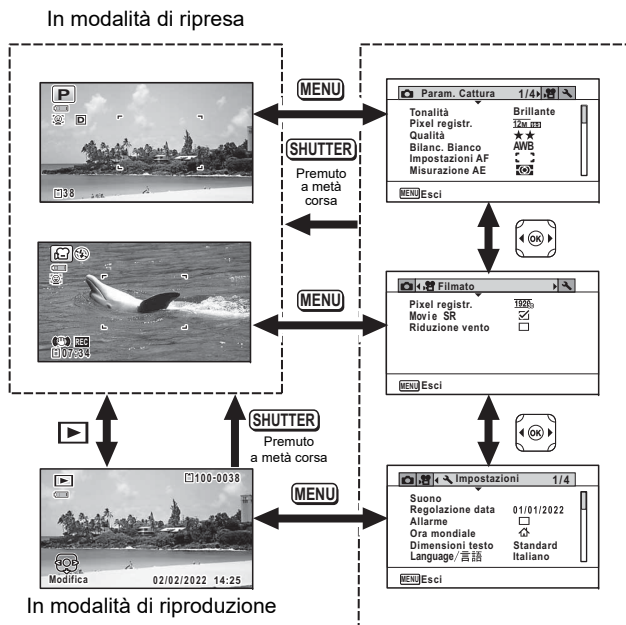

Impiego dei menu

Vi sono tre tipi di menu: [📷 Param. Cattura], [🎥 Filmato] e [⚙ Impostazioni]. Premete il pulsante **MENU** nella modalità di ripresa delle fotografie per visualizzare il menu [📷 Param. Cattura]. Premete il pulsante **MENU** nella modalità filmato per visualizzare il menu [🎥 Filmato]. Premete il pulsante **MENU** nel menu [▶] per visualizzare il menu [⚙ Impostazioni]. Utilizzate il selettore a quattro vie (◀▶) per spostarvi tra i menu.





- Durante l'utilizzo dei menu, sul display viene visualizzata l'operatività dei pulsanti e dei comandi utilizzabili.
- La funzione del pulsante **MENU** varia in base alla schermata. Consultate le indicazioni della guida.







	Esci	Esce dal menu per tornare alla schermata iniziale.
		Ritorna alla schermata precedente con le impostazioni correnti.
	Annulla	Annulla la selezione corrente, esce dal menu e torna alla schermata precedente.

Elenco dei menu

L'elenco seguente visualizza e descrive le voci che si possono impostare nei menu.

Menu [Param. Cattura]

Questo menu fornisce le funzioni relative alla ripresa di fotografie e filmati.

Voce		Descrizione	Impostazione predefinita (Modalità di ripresa: )
Tonalità		Per impostare la tonalità delle immagini	Brillante
Pixel registr.		Per scegliere il numero di pixel registrati delle fotografie	 (4608 x 2592)
Qualità		Per impostare la qualità delle fotografie	★★ (Migliore)
Bilanc. Bianco		Per regolare il bilanciamento cromatico in funzione del tipo di illuminazione	AWB (Auto)
Impo- stazioni AF	Area AF	Selezionando AF (Standard),  (Macro), o  (Macro 1cm) come messa a fuoco, è possibile modificare l'area dell'autofocus (Area AF)	 (Multipla)
	Auto Macro	Per scegliere se utilizzare o meno la funzione Auto Macro	<input checked="" type="checkbox"/> (On)
	Servo illum. AF	Per impostare se utilizzare o meno l'illuminatore AF	<input checked="" type="checkbox"/> (On)
Misurazione AE		Per scegliere l'area dello schermo misurata per determinare l'esposizione	 (Multi-zona)
Sensibilità		Per impostare la sensibilità	AUTO (125-1600)
Gamma AUTO ISO		Per impostare il campo di regolazione quando la sensibilità è impostata su AUTO	125-1600
Compensaz. EV		Per regolare la luminosità complessiva di un'immagine	±0,0
Impost. D-Range	Correzione luci	Per impostare la funzione di correzione delle aree troppo luminose	Auto
	Correzione ombre	Per impostare la funzione di correzione delle aree troppo scure	Auto
Pixel Track SR		Per scegliere se compensare il movimento della fotocamera mentre si fotografa	<input type="checkbox"/> (Off)
Face Detection		Per impostare automaticamente la messa a fuoco e l'esposizione in base ai volti rilevati e per impostare la funzione Assist. autoritratto	 (Usa il riconoscimento volto)
Blink Detection		Per scegliere se attivare la funzione Blink Detection con la funzione Face Detection	<input checked="" type="checkbox"/> (On)
Zoom Digitale		Per scegliere se utilizzare o meno lo Zoom Digitale	<input checked="" type="checkbox"/> (On)
Revisione		Per scegliere se visualizzare Revisione	<input checked="" type="checkbox"/> (On)
Memoria		Per scegliere se salvare i valori impostati per le funzioni di ripresa oppure ritornare ai valori predefiniti allo spegnimento della fotocamera	—

Voce	Descrizione	Impostazione predefinita (Modalità di ripresa: P)
Pulsante Verde	Per assegnare una funzione a Pulsante Verde in modalità	Mod. Verde
Nitidezza	Per scegliere contorni netti o morbidi	(Normale)
Saturazione (Intonazione)	Per impostare la saturazione del colore. Avendo selezionato [Monocrom.] la voce cambia in [Intonazione]	Normale (B&N per Intonazione)
Contrasto	Per impostare il livello di contrasto dell'immagine	(Normale)
Stampa data	Per scegliere se riportare la data e/o l'ora sulle fotografie scattate	Off
Migliora IQ*	Per impostare se applicare il trattamento Migliora IQ ad un'immagine	<input checked="" type="checkbox"/> (On)
Luce macro	Impostate On, Off, o la regolazione Luminosità per il LED per la macrofotografia.	<input checked="" type="checkbox"/> (On)

*Migliora IQ = Miglioramento della qualità dell'immagine





- Usate il modo (Verde) per scattare fotografie in tutta facilità con le impostazioni standard, indipendentemente dalle impostazioni inserite nel menu Param. Cattura.
- L'attribuzione delle funzioni di uso più frequente al Pulsante Verde consente l'accesso diretto alla funzione desiderata.

Menu Filmato]

Voce	Descrizione	Impostazione predefinita
Pixel registr.	Per scegliere il numero dei pixel registrati e della cadenza scatti (frame rate) per i filmati	(1920 x 1080·30fps)
Movie SR	Per scegliere se utilizzare o meno la funzione di riduzione delle vibrazioni per i filmati (Movie SR)	<input checked="" type="checkbox"/> (On)
Riduzione vento	Per sopprimere il rumore del vento nella registrazione dei filmati	<input type="checkbox"/> (Off)

Menu Impostazioni]

Voce	Descrizione	Impostazione predefinita
Suono	Per regolare il volume operativo e di riproduzione ed impostare il suono d'avvio, il suono di scatto, il suono operativo dei tasti e il suono dell'autoscatto	—
Regolazione data	Per regolare la data e l'ora	—

Voce	Descrizione	Impostazione predefinita	
Allarme	Per impostare l'allarme	—	
Ora mondiale	Per impostare le città di Partenza e Destinazione	—	
Dimensioni testo	Per impostare le dimensioni del testo nei menu	Standard	
Language/言語	Per impostare la lingua dei menu e dei messaggi	In base alle impostazioni iniziali	
Nome cartella	Per scegliere la modalità di assegnazione dei nomi alle cartelle di archiviazione delle immagini	Data	
Nome file	Per scegliere come assegnare i nomi alle immagini	RIMG	
Collegamento USB	Per impostare il metodo di collegamento della fotocamera ad un computer tramite cavo USB (MSC o PTP)	MSC	
Uscita HDMI	Per impostare il formato di uscita HDMI collegandosi a un dispositivo AV tramite il connettore HDMI	Auto	
Luminosità	Per cambiare la luminosità del display	 (Normale)	
Imp.vis. esterni	Per regolare la luminosità del display per la ripresa in esterni.	 (Off)	
Spegnimento LCD	Per impostare il tempo di attivazione della modalità di risparmio energetico	5 sec	
Spegn. autom.	Per impostare il tempo di attivazione dello spegnimento automatico	3 min	
Zoom veloce	Per scegliere se usare la funzione Zoom veloce nella riproduzione delle immagini	<input type="checkbox"/> (Off)	
Vis. Guida	Per impostare se visualizzare spiegazioni per le voci selezionate nella palette dei modi di ripresa e nella palette dei modi di riproduzione	<input checked="" type="checkbox"/> (On)	
Ripristina	Per ripristinare le impostazioni ai valori predefiniti, ad eccezione di data e ora, lingua e ora mondiale	Annulla	
Elimina tutto	Per eliminare tutte insieme le immagini	Annulla	
Pixel Mapping	Per correggere i pixel difettosi sul sensore immagine	Annulla	
Avvia Scorciat.	Modo Riproduz.	Per impostare se avviare la fotocamera in modalità di riproduzione.	<input checked="" type="checkbox"/> (On)
	Luce LED	Per impostare se consentire l'accensione delle luci macro a LED con la fotocamera spenta.	<input checked="" type="checkbox"/> (On)
	Visual. orologio	Per impostare se visualizzare l'orologio a fotocamera spenta.	<input checked="" type="checkbox"/> (On)
Formatta	Per formattare la scheda di memoria SD/ memoria interna	Annulla	

Ritorno alle impostazioni iniziali (Ripristina)

Si possono ripristinare le impostazioni della fotocamera ai valori predefiniti.

1 Utilizzate il selettore a quattro vie (▲▼) per selezionare [Ripristina] nel menu [↖ Impostazioni].

2 Premete il selettore a quattro vie (▶).
Appare la schermata [Ripristina].

3 Utilizzate il selettore a quattro vie (▲) per selezionare [Ripristina].

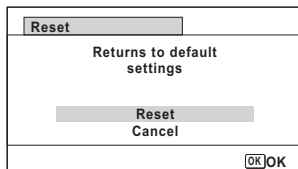

4 Premete il pulsante **OK**.
Le impostazioni ritornano ai valori predefiniti.

Visualizzare Visual. orologio

Si può usare la fotocamera come orologio. Con la fotocamera spenta, tenete premuto il pulsante **OK** per visualizzare l'orologio sul display.

1 Premete e tenete premuto il pulsante **OK**.
La fotocamera si accende e l'orologio appare sullo schermo.
La fotocamera si spegne automaticamente dopo circa 10 secondi.
Premendo il pulsante di alimentazione si spegne subito la fotocamera.



Per disattivare la Visual. orologio premendo il pulsante **OK**, impostate [Visual. orologio] su (Off) alla voce [Avvia Scorciat.] nel menu [↖ Impostazioni].

Ripresa fotografica

Questa fotocamera è dotata di svariate funzioni e modalità di ripresa adatte ad un'ampia gamma di scene e soggetti. Questa sezione spiega la ripresa con le impostazioni predefinite della fotocamera.

1 **Premete il pulsante di alimentazione.**

La fotocamera si accende ed è pronta per fotografare. Nel presente manuale, questa viene chiamata modalità di ripresa delle fotografie.

2 **Controllate sul display il soggetto e i dati di ripresa.**

La cornice AF al centro del display indica l'area per la messa a fuoco automatica.



Cornice di messa a fuoco

Quando la fotocamera rileva un volto umano, si attiva la funzione Face Detection e viene visualizzata la cornice di rilevamento del volto.

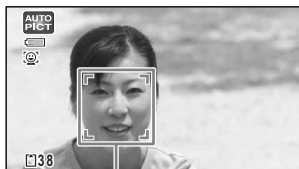

Cornice per il rilevamento del volto

È possibile modificare la zona d'inquadratura azionando il comando dello zoom (p.32).

Destra (T) Ingrandisce il soggetto.

Sinistra (W) Allarga l'area ripresa dalla fotocamera.

3 **Premete a metà corsa il pulsante di scatto.**

La fotocamera emette una luce per aiutare la messa a fuoco nelle situazioni di ripresa al buio.

La cornice di messa a fuoco (o la cornice di rilevamento del volto) sul display diventa verde quando la fotocamera mette a fuoco sul soggetto.



Premete a fondo il pulsante di scatto.

La ripresa viene eseguita.

Il flash si attiva automaticamente in base alle condizioni di luminosità del soggetto da riprendere.

L'immagine viene mostrata temporaneamente sul display (Revisione) e viene salvata sulla scheda di memoria SD o nella memoria interna.



Se c'è il rischio di avere foto mosse, alla pressione a metà corsa del pulsante di scatto viene visualizzato il simbolo .

Uso del pulsante di scatto

Il pulsante di scatto ha un funzionamento a due stadi qui descritto.

Premere a metà corsa

Indica una dolce pressione sul pulsante di scatto fino alla prima posizione. Questo blocca la messa a fuoco e l'esposizione. Quando il pulsante di scatto viene premuto a metà corsa e il soggetto risulta a fuoco, la cornice di messa a fuoco si illumina in verde sul display. Se il soggetto non è a fuoco, la cornice diventa bianca.

Premere a fondo

Indica la pressione completa del pulsante di scatto fino alla posizione completamente abbassata. In questo modo si scatta una fotografia.

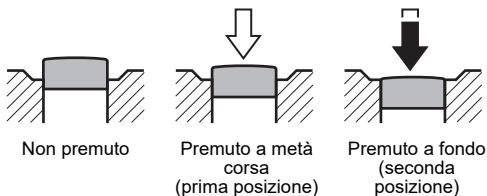

Difficoltà di messa a fuoco

La fotocamera potrebbe non riuscire a mettere a fuoco nelle condizioni riportate di seguito. In questi casi, bloccate la messa a fuoco su un altro oggetto che si trovi alla stessa distanza del soggetto (tenendo premuto a metà corsa il pulsante di scatto), quindi puntate la fotocamera sul soggetto e premete a fondo il pulsante di scatto.

- Soggetti con limitato contrasto come un cielo blu o una parete bianca
- Ambienti o soggetti oscuri, o condizioni che ostacolano la riflessione della luce
- Trame intricate
- Soggetti in movimento rapido
- Quando sono presenti un soggetto in primo piano ed uno sullo sfondo entro l'area di ripresa
- Soggetti con una forte luce riflessa o in forte controluce (sfondi troppo luminosi)

Uso dello zoom

Potete usare lo zoom per cambiare l'inquadratura.

1

Premete il pulsante W/T in modalità .

W Grandangolare (sinistra)

Allarga l'area ripresa dalla fotocamera.

T Teleobiettivo (destra)

Ingrandisce il soggetto.

Continuando ad azionare il comando **T**, la fotocamera passa automaticamente dallo zoom ottico allo zoom intelligente, fermandosi al punto dove si passa allo zoom digitale.

Rilasciando e azionando di nuovo il pulsante, la fotocamera passa allo zoom digitale.

Se lo zoom digitale è disattivato nel menu, si possono usare lo zoom ottico e lo zoom intelligente. Il rapporto di zoomata dello zoom intelligente dipende dal numero di pixel registrati.

La barra dello zoom è visualizzata come indicato di seguito.

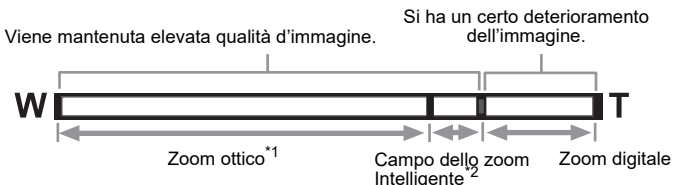

*1 Lo zoom ottico arriva ad un massimo di 5x.

*2 Il campo dello zoom intelligente varia in base al numero di pixel registrati. Vedere la tabella seguente.

Pixel registrati al massimo rapporto di zoomata

Pixel registrati	Zoom intelligente (Il rapporto di zoomata include lo zoom ottico 5x.)	Zoom Digitale
16M / 12M <small>169</small> / 12M <small>181</small>	Non disponibile (solo zoom ottico 5x)	Equivalente a circa 36x
7M / 5M <small>169</small>	Circa 7,5x	
5M / 4M <small>169</small>	Circa 8,9x	
3M (*1)	Circa 11,3x	
2M <small>169</small>	Circa 12x	

Pixel registrati	Zoom intelligente (Il rapporto di zoomata include lo zoom ottico 5x.)	Zoom Digitale
2M (*2)	Non disponibile (solo zoom ottico 5x)	
1280 (*2)	Non disponibile (solo zoom ottico 5x)	
1024	Circa 22,5x	Equivalente a circa 36x
640	Circa 36x (come lo zoom digitale)	

(*1) Zoom intelligente e zoom digitale non sono disponibili impostando il modo  (Report). (Disponibile soltanto lo zoom ottico 5x.)

(*2) indica valori che si possono impostare solo quando è impostato il modo  (Report).



- Consigliamo di utilizzare un treppiede per prevenire fotografie mosse ai rapporti di zoomata più spinti.
- Le fotografie riprese con lo zoom digitale mostrano una grana superiore a quelle scattate con lo zoom ottico.
- L'immagine ingrandita con lo zoom intelligente può apparire meno nitida sul display. Questo non influisce sulla qualità effettiva dell'immagine registrata.
- Lo zoom intelligente è disponibile indipendentemente dall'attivazione o meno dello zoom digitale.

Impostazione della modalità di ripresa

Questa fotocamera dispone di varie modalità di ripresa per fotografare o registrare filmati e audio in situazioni differenti semplicemente scegliendo dalla palette dei modi di ripresa il modo migliore per la specifica situazione.

1

Premete il selettore a quattro vie (▼) in modalità .

Compare la palette dei modi di ripresa.

2

Utilizzate il selettore a quattro vie (▲▼◀▶) per selezionare una modalità di ripresa.

Una guida alla modalità di ripresa selezionata viene visualizzata nella parte inferiore del display.







































































3

Premete il pulsante OK.

Il modo di ripresa desiderato è selezionato e la fotocamera ritorna alla modalità di ripresa.

I seguenti modi si possono selezionare dalla palette dei modi di ripresa.

Voce		Descrizione	Pagina															
	Auto Picture	<p>La fotocamera seleziona automaticamente la modalità di ripresa più appropriata tra i quindici modi riportati di seguito</p> <table border="1"> <tr> <td>  Standard </td> <td>  Notturmo </td> <td>  Ritratto in notturna </td> </tr> <tr> <td>  Paesaggi </td> <td>  Fiori </td> <td>  Ritratti </td> </tr> <tr> <td>  Sport </td> <td>  Lume di candela </td> <td>  Cielo blu </td> </tr> <tr> <td>  Ritratti×Cielo blu </td> <td>  Ritratti×Controluce </td> <td>  Tramonto </td> </tr> <tr> <td>  Ritratti×Tramonto </td> <td>  Foto di gruppo </td> <td>  Testo </td> </tr> </table> <p>* Quando la fotocamera rileva la testa dell'animale, l'otturatore scatta automaticamente.</p>	 Standard	 Notturmo	 Ritratto in notturna	 Paesaggi	 Fiori	 Ritratti	 Sport	 Lume di candela	 Cielo blu	 Ritratti×Cielo blu	 Ritratti×Controluce	 Tramonto	 Ritratti×Tramonto	 Foto di gruppo	 Testo	—
		 Standard	 Notturmo	 Ritratto in notturna														
		 Paesaggi	 Fiori	 Ritratti														
		 Sport	 Lume di candela	 Cielo blu														
		 Ritratti×Cielo blu	 Ritratti×Controluce	 Tramonto														
		 Ritratti×Tramonto	 Foto di gruppo	 Testo														
	Programma	Si usa per la ripresa più semplice. La fotocamera imposta automaticamente il tempo di posa e il diaframma in fase di ripresa. Tuttavia si possono selezionare e impostare a piacere altre funzioni, come il modo flash e il numero di pixel registrati	—															
HDR	HDR	Combina 3 scatti in un'unica immagine con più ampia gamma dinamica	—															
	Istantanea notturna	Riduce al minimo il movimento per fotografare di notte e con luce scarsa	—															
	Filmato	Per registrare filmati. L'audio viene registrato in contemporanea	p.43															
	Filmato veloce	Acquisisce immagini per la riproduzione rallentata	—															
	Microscopio digitale	Per avere immagini ingrandite di oggetti vicini	—															
	Paesaggi	Per riprese di paesaggio. Accentua i colori del cielo e delle foglie	—															
	Fiori	Per fotografare i fiori. Ammorbidisce i contorni dei fiori	—															
	Ritratti	Per eseguire ritratti. Dà alla carnagione un aspetto sano e luminoso	—															

Voce	Descrizione	Pagina
 Sott'acqua	Riprese subacquee. Esalta il colore blu dell'acqua	—
 Filmati sub	Registrazione di filmati subacquei. Esalta il color blu dell'acqua	—
 Scatto interval.	Scatta una serie di immagini con inter- vallo specificato	—
 Filmato intervallato	Scatta serie di immagini con intervallo specificato e le salva come filmato	—
 Spiaggia/Neve	Per luce forte come sulla spiaggia e sulla neve. Espone per scene luminose	—
 Bambini	Per bambini in movimento. Dà alla carnagione un aspetto sano e luminoso	—
 Animale domestico	Per acquisire immagini di animali domestici in movimento	—
 Sport	Per movimenti rapidi. AF insegue il soggetto fino allo scatto	—
 Notturmo	Per immagini notturne. Si consiglia l'uso di un treppiede o un appoggio	—
 Ritratto in notturna	Per immagini notturne di persone. Si consiglia un treppiede o un appoggio	—
 Fuochi d'artificio	Per riprese di fuochi ar- tificiali. Usare un trep- piede o un altro appoggio	—
 Cibo	Per foto di cibi e pietan- ze. Aumenta la saturazione e il contrasto	—
 Digital SR	La sensibilità più alta riduce il rischio di avere foto mosse	—
 Report	Per riprendere immagini con un formato adatto ai report	—

* Il modo  (Verde) è disponibile in aggiunta a quelli riportati sopra.



- In modalità di ripresa diverse da (Programma), (Notturne), (Filmato), (Microscopio digitale), (Istantanea notturna), (Scatto interval.), (Filmato intervallato), (Filmato veloce), e (Digital SR), Saturazione, Contrasto, Nitidezza, Bilanc. Bianco, ecc. sono impostati automaticamente ai valori ottimali per la modalità selezionata.
- Nel modo (Microscopio digitale), Pixel registr. si può selezionare fra 12M(16:9), 5M(16:9), 4M(16:9) o 2M(16:9). L'ingrandimento massimo varia in base ai Pixel registr..
- Alcune funzioni possono non essere disponibili o non essere completamente operative in base alla modalità di ripresa selezionata.
- I tempi di posa risultano più lunghi quando si fotografa in luce scarsa. Per prevenire il mosso, impostate Pixel Track SR su (On), oppure montate la fotocamera su un treppiede e usate l'autoscatto (p.36) o un telecomando.

Uso del Autoscatto

In modalità Autoscatto, viene scattata una fotografia dieci secondi oppure due secondi dopo la pressione del pulsante di scatto.

Per fotografare usando l'autoscatto, stabilizzate la fotocamera con un treppiede o un altro supporto.

	Usate questo modo per prendere parte ad una foto di gruppo. La fotografia viene scattata dopo circa dieci secondi dalla pressione sul pulsante di scatto.
	Usate questo modo per prevenire il movimento indesiderato della fotocamera durante lo scatto. La fotografia viene scattata dopo circa due secondi dalla pressione sul pulsante di scatto.

1

Premete il selettore a quattro vie (▲) in modalità .

Appare la schermata [Modalità scatto].

2

Utilizzate il selettore a quattro vie (◀▶) per selezionare , quindi premete il selettore a quattro vie (▼).

3

Utilizzate il selettore a quattro vie (◀▶) per selezionare o , quindi premete il pulsante OK.

La fotocamera è pronta a fotografare con l'autoscatto.

Quando la fotocamera rileva un volto umano, si attiva la funzione Face Detection e viene visualizzata la cornice di rilevamento del volto.



Premete il pulsante di scatto per scattare una fotografia.

Inizia il conto alla rovescia e i secondi rimanenti sono visualizzati sullo schermo.

Selezionando

La spia dell'autoscatto e tutte le luci macro a LED si accendono.

A partire da 5 secondi prima dello scatto, le luci macro a LED si spengono in sequenza a partire da quella in alto a destra.

A partire da 3 secondi prima dello scatto, la spia dell'autoscatto lampeggia.

Selezionando













La spia dell'autoscatto e le luci macro a LED lampeggiano.

La fotografia viene scattata dopo un conto alla rovescia di dieci oppure due secondi.



Se si muove l'apparecchio mentre la spia dell'autoscatto lampeggia durante la ripresa di fotografie, la nitidezza dell'immagine potrebbe risultare compromessa.



- Nei modi  (Filmato),  (Filmato sub) e  (Filmato veloce), la registrazione partirà dopo dieci secondi oppure due secondi.
- Premete a metà corsa il pulsante di scatto mentre l'autoscatto è attivato per interrompere il conto alla rovescia e premetelo a fondo per farlo ripartire.
-  non si può selezionare mentre le impostazioni del modo  (Verde) restano quelle predefinite. Selezionate  in un'altra modalità di ripresa e poi commutate la modalità di ripresa su .
- La spia dell'autoscatto e le luci macro a LED non si accendono né lampeggiano nel modo  (Animale domestico).
- Nelle situazioni riportate di seguito, le luci macro a LED rimangono accese indipendentemente dal conto alla rovescia.
 - Nel modo  (Microscopio digitale)
 - Avendo impostato [Luce macro] nel menu [📷 Param. Cattura] su  (On)
- In alcune modalità di ripresa non è possibile selezionare /.

Impostare le funzioni di ripresa

Uso delle voci del menu Param. Cattura

Le impostazioni per la ripresa si regolano prevalentemente dal menu [📷 Param. Cattura]. Per effettuare queste impostazioni consultate le spiegazioni di ciascuna funzione.

- 1 Premete il pulsante MENU in modalità di ripresa delle fotografie.**
Viene visualizzato il menu [📷 Param. Cattura].
Premendo il pulsante **MENU** nella modalità Filmato si visualizza il menu [📷 Filmato].
- 2 Utilizzate il selettore a quattro vie (▲ ▼ ◀ ▶) per selezionare una voce e impostarla.**

Come salvare l'impostazione e iniziare a fotografare

- 3 Effettuate le impostazioni, premete il pulsante MENU.**
La fotocamera ritorna in modalità di ripresa.
L'impostazione viene salvata e la fotocamera ritorna alla schermata precedente.



Quando è visualizzato il menu [🔧 Impostazioni] dal modo [▶], potete passare al modo [📷] premendo il pulsante [▶].

Come salvare l'impostazione e dare inizio alla riproduzione delle immagini

- 3 Premete il pulsante [▶].**
Quando è visualizzato il menu [📷 Param. Cattura], [📷 Filmato] o [🔧 Impostazioni] dal modo [📷], l'impostazione viene salvata e la fotocamera torna in modalità di riproduzione.

Come annullare i cambiamenti e continuare nell'utilizzo dei menu

- 3 Premete il pulsante MENU.**
I cambiamenti vengono annullati e si può selezionare un menu.



- Alcune funzioni possono non essere disponibili o non essere completamente operative in base alla modalità di ripresa selezionata.
- La funzione del pulsante **MENU** varia in base alla schermata. Consultate le indicazioni della guida.

MENU Esci Esce dal menu per tornare alla schermata iniziale.

MENU Ritorna alla schermata precedente con le impostazioni correnti.

MENU Annulla Annulla la selezione corrente, esce dal menu e torna alla schermata precedente.

Selezione di Modalità flash

	Auto	Il flash si attiva automaticamente in base alle condizioni di luminosità del soggetto da riprendere.
	Flash disattivato	Il flash non si attiva, indipendentemente dalla luminosità. Utilizzate questo modo per fotografare dove è proibito usare il flash.
	Flash attivato	Il flash emette il lampo ad ogni scatto, indipendentemente dalla luminosità.
	Auto+Occhi rossi	Questa modalità riduce il fenomeno degli occhi rossi provocato dal riflesso del lampo negli occhi del soggetto fotografato. Il flash si attiva automaticamente.
	Flash si+Occhi rossi	Questa modalità riduce il fenomeno degli occhi rossi provocato dal riflesso del lampo negli occhi del soggetto fotografato. Il flash si attiva indipendentemente dalle condizioni di luce.
	Luce macro	Viene emessa luce dall'illuminatore a LED che circonda l'obiettivo.



- I modi disponibili dipendono dalla modalità di ripresa, dal tipo di messa a fuoco o dalla modalità di scatto.
- Usando la funzione Face Detection quando è selezionato , la modalità flash si imposta automaticamente su .
- La funzione di riduzione degli occhi rossi opera tramite un prelampe prima dell'emissione principale del flash.



Usando il flash nelle riprese a distanza ravvicinata si può riscontrare una distribuzione poco omogenea della luce.





1



Premete il selettore a quattro vie (◀) in modalità .

Appare la schermata [Modalità flash].

La modalità flash cambia ad ogni pressione del pulsante. È anche possibile cambiare l'impostazione tramite il selettore a quattro vie (▲▼).



Nel modo  (Sott'acqua),  (Flash disattivato + Flash attivato (2 scatti)) appare al posto di  (Auto+Occhi rossi) e  (Flash si+Occhi rossi) come mostrato a destra.

Avendo selezionato  (Flash disattivato + Flash attivato (2 scatti)), vengono scattate due immagini in successione in  (Flash disattivato) e  (Flash attivato). Una volta scattate le fotografie, potete scegliere la migliore.





2



Premete il pulsante OK.

L'impostazione viene salvata e la fotocamera ritorna alla modalità di ripresa.

Il fenomeno degli occhi rossi

Fotografando col flash può succedere che gli occhi del soggetto appaiano rossi nell'immagine. Questo fenomeno si verifica quando la luce del flash viene riflessa negli occhi del soggetto. L'effetto può essere ridotto aumentando l'illuminazione nell'area intorno al soggetto e/o avvicinandosi al soggetto e impostando una focale più corta sullo zoom. Anche impostando la modalità flash su  (Auto+Occhi rossi) o  (Flash si+Occhi rossi) si ottiene una sensibile riduzione dell'effetto occhi rossi.

Selezione di Messa a fuoco

	Standard	Si utilizza quando la distanza del soggetto va da 50 cm a ∞ . Premendo il pulsante di scatto a metà corsa, la fotocamera mette a fuoco il soggetto inquadrato dall'area AF.
	Macro	Si utilizza quando la distanza del soggetto va da 10 cm a 60 cm. Premendo il pulsante di scatto a metà corsa, la fotocamera mette a fuoco il soggetto inquadrato dall'area AF.
	Macro 1cm	Si utilizza quando la distanza del soggetto va da 1 cm a 30 cm. Premendo il pulsante di scatto a metà corsa, la fotocamera mette a fuoco il soggetto inquadrato dall'area AF.

PF	Pan Focus	Si utilizza per chiedere a qualcuno di scattare la fotografia per voi, oppure per fotografare il panorama dal finestrino di un'automobile o di un treno. L'immagine risulta a fuoco per tutta la sua profondità.
▲	Infinito	Si utilizza per la ripresa di soggetti distanti. Il flash è impostato su  (Flash disattivato).
MF	MF	Consente di regolare manualmente la messa a fuoco.

1

Premete il selettore a quattro vie (►) in modalità .

Appare la schermata [Messa a fuoco].

La messa a fuoco cambia ad ogni pressione del pulsante. È anche possibile cambiare l'impostazione tramite il selettore a quattro vie (▲▼).

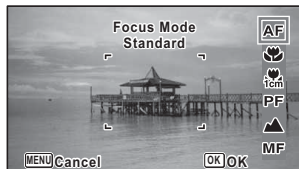





2

Premete il pulsante OK.

L'impostazione viene salvata e la fotocamera ritorna alla modalità di ripresa.



- I modi disponibili dipendono dalla modalità di ripresa selezionata.
- Il rumore della messa a fuoco viene registrato selezionando un modo di messa a fuoco diverso da **PF** o **▲** nei modi  (Filmato),  (Filmati sub), e  (Filmato veloce).
- Attivando [Auto Macro] e fotografando con  selezionato, se il soggetto dista oltre 60 cm, la fotocamera mette a fuoco automaticamente su ∞ (Infinito).

Per impostare la MF

La procedura per effettuare la messa a fuoco manuale (**MF**) viene descritta di seguito.

1

Premete il selettore a quattro vie (►) in modalità .

Appare la schermata [Messa a fuoco].

2

Utilizzate il selettore a quattro vie (►) per selezionare MF.

3

Premete il pulsante OK.

La porzione centrale dell'immagine inquadrata viene ingrandita a pieno schermo sul display.

4**Premete il selettore a quattro vie (▲▼).**

Sul display viene visualizzata la scala **MF** che riporta la distanza approssimata del soggetto. Utilizzate il selettore a quattro vie (▲▼) per regolare la messa a fuoco usando la scala come guida.

- ▲ aumenta la distanza di messa a fuoco
- ▼ riduce la distanza di messa a fuoco

**Scala MF****5****Premete il pulsante OK.**

La messa a fuoco viene fissata e la fotocamera ritorna in modalità di ripresa. Una volta fissata la messa a fuoco, è possibile premere nuovamente il selettore a quattro vie (▶) per visualizzare la scala **MF** e regolare di nuovo la messa a fuoco.



Le modalità di ripresa e di scatto non si possono cambiare quando è visualizzata la barra **MF**.



Per passare da **MF** ad un'altra modalità di messa a fuoco, premete il selettore a quattro vie (▶) mentre è visualizzata la scala **MF**.

Registrazione di filmati

Registrazione di filmati

Questa modalità permette di registrare i filmati. L'audio viene registrato in contemporanea.

1 Utilizzate il selettore a quattro vie (▲▼◀▶) per selezionare **🎥 (Filmato)** dalla palette dei modi di ripresa.

2 Premete il pulsante **OK**.

Il modo **🎥 (Filmato)** è selezionato e la fotocamera ritorna in modalità di ripresa. Sul display compaiono le seguenti informazioni.

- 1 icona Modalità filmato
- 2 Icona Movie SR
- 3 Tempo di registrazione rimanente
- 4 Spia REC (lampeggia durante la registrazione)
- 5 Cornice AF (non appare durante la registrazione)

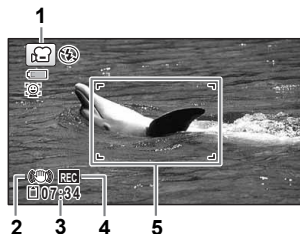

È possibile modificare la zona d'inquadratura azionando il comando **W/T**.

T Ingrandisce il soggetto.

W Allarga l'area ripresa dalla fotocamera.

3 Premete a fondo il pulsante di scatto.



Inizia la registrazione. La durata di registrazione continuativa per un filmato può arrivare a 25 minuti.

4 Premete a fondo il pulsante di scatto.

La registrazione si ferma.

Riproduzione di un filmato p.45



- È possibile modificare la modalità di messa a fuoco prima di avviare la registrazione.
- Impostando la messa a fuoco su **MF**(MF), è possibile regolare il fuoco prima dell'avvio e durante la registrazione.
- Impostando la modalità di ripresa su  (Filmato), la funzione Face Detection viene impostata automaticamente su On. Si può selezionare Smile Capture oppure Non usa riconoscimento volto prima di avviare la registrazione di un filmato. Attivando la funzione Smile Capture, la registrazione del filmato parte automaticamente quando la fotocamera rileva il sorriso del soggetto. Tuttavia, in determinate condizioni dei volti rilevati dalla fotocamera, la funzione Smile Capture potrebbe non avere successo e quindi la registrazione potrebbe non avviarsi automaticamente. In questo caso, premete il pulsante di scatto per avviare la registrazione del filmato.
- Registrando su una scheda di memoria SD, usate schede SD Classe 4 o più veloci.
- I filmati registrati in modalità  acquisiscono un'area differente rispetto alle fotografie.

Tenendo premuto il pulsante di scatto

Tenendo premuto il pulsante di scatto per più di un secondo, la registrazione continuerà finché si terrà premuto il pulsante. La ripresa si fermerà rilasciando il pulsante di scatto.

Registrazione rapida di un filmato usando il pulsante Filmato

Questa fotocamera avvia/ferma la registrazione di un filmato semplicemente premendo il pulsante Filmato, senza selezionare  (Filmato) dalla palette dei modi di ripresa. Questo è utile per avviare velocemente la registrazione di un filmato.

1

Premete il pulsante Filmato.









Inizia la registrazione. La durata di registrazione continuativa per un filmato può arrivare a 25 minuti.

2

Premete di nuovo il pulsante Filmato.



La registrazione si ferma.



- Non è possibile interrompere la registrazione premendo il pulsante di scatto. Per interrompere la registrazione, premete il pulsante Filmato.
- Non è possibile avviare la registrazione di un filmato premendo il pulsante Filmato con la modalità di ripresa impostata su  (Filmato),  (Filmato sub),  (Microscopio digitale),  (Scatto interval.),  (Filmato veloce),  (Filmato intervallato), o  (Animale domestico), o quando la fotocamera è in modo .
- I filmati vengono registrati con le impostazioni predefinite per il menu [ Filmato] quando si registrano i filmati con il pulsante Filmato (p.27).

Riproduzione delle immagini

Visione di fotografie

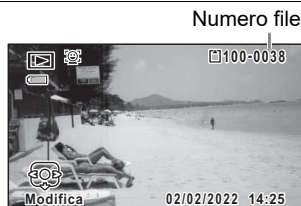

- 1** Dopo aver scattato una foto, premete il pulsante . La fotocamera passa alla modalità  e l'immagine appare sul display. La visualizzazione di un'immagine a pieno schermo in modalità  (impostazione predefinita) è denominata visualizzazione a immagine singola.



Per riprodurre immagini precedenti o successive

- 2** Premete il selettore a quattro vie (). Appare l'immagine precedente o la successiva.



Per Elimina l'immagine visualizzata

Premete il pulsante  mentre l'immagine è visualizzata per visualizzare la schermata Elimina. Premete il selettore a quattro vie () per selezionare [Elimina] e poi premete il pulsante **OK**.



Riproduzione di un filmato

È possibile riprodurre i filmati registrati. L'audio viene riprodotto in contemporanea.

- 1** Entrate in modalità  e utilizzate il selettore a quattro vie () per scegliere il filmato da riprodurre.
- 2** Premete il selettore a quattro vie (). Inizia la riproduzione.



Durante la riproduzione si possono eseguire le operazioni riportate di seguito.

Selettore a quattro vie (▲)	Mette in pausa la riproduzione
Comando zoom a destra (Q)	Aumenta il volume
Comando zoom a sinistra (W)	Riduce il volume
Selettore a quattro vie tenuto premuto (▶)	Avanza rapidamente in riproduzione
Selettore a quattro vie tenuto premuto (◀)	Riavvolge rapidamente in riproduzione

Mentre la riproduzione è in pausa si possono eseguire le operazioni riportate di seguito.

Selettore a quattro vie (◀)	Riavvolge per fotogramma (*)
Selettore a quattro vie (▶)	Avanza per fotogramma
Selettore a quattro vie (▲)	Riprende la riproduzione

(*) Nel riavvolgimento, ad ogni pressione del selettore a quattro vie (◀) sul display compare un fotogramma ogni 30 fotogrammi. Ad esempio, effettuando il riavvolgimento ad un fotogramma compreso fra il secondo e il 31°, si va al primo fotogramma, mentre riavvolgendo fra il 32° e il 61° si va al 31° fotogramma.

3

Premete il selettore a quattro vie (▼).

La riproduzione si ferma.



Si possono riprodurre soltanto i filmati registrati con questa fotocamera. Non si possono riprodurre i filmati registrati con altre fotocamere.

Uso delle funzioni di riproduzione

1

In modalità , premete il selettore a quattro vie (▼).

Appare la palette dei modi di riproduzione.

2

Utilizzate il selettore a quattro vie (▲▼◀▶) per scegliere un'icona.

In basso appare la guida per la funzione selezionata.

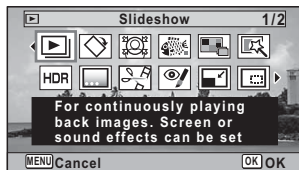

3

Premete il pulsante OK.

La funzione di riproduzione viene richiamata.

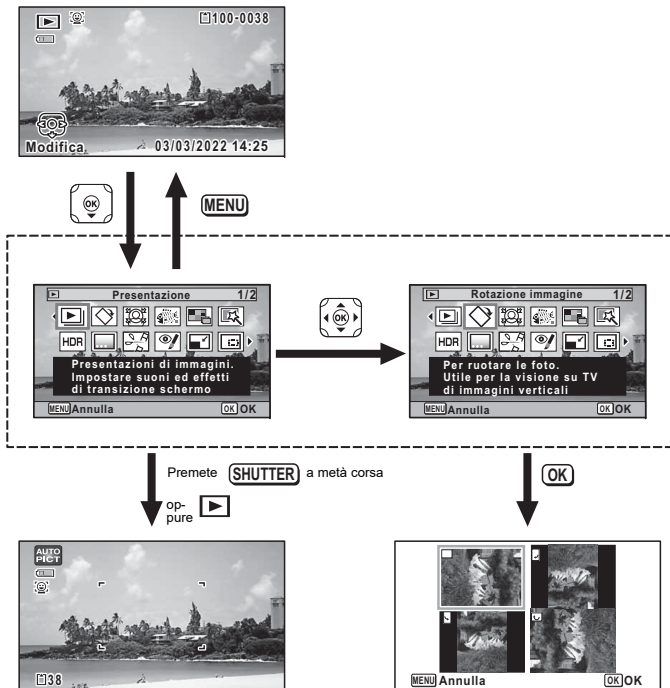















Chiude la palette dei modi di riproduzione e passa alla modalità 

Va alla schermata della funzione di riproduzione selezionata



Portando la cornice su un'icona della palette dei modi di riproduzione, viene visualizzata la relativa guida alla funzione.

Palette dei modi di riproduzione

Modo Riproduz.		Descrizione	Impostazione predefinita
	Presentazione	Presentazioni di immagini. Impostare suoni ed effetti di transizione schermo	—
	Rotazione immagine	Per ruotare le foto. Utile per la visione su TV di immagini verticali	Normale
	Filtro volto piccolo	Riduce le dimensioni dei volti nelle immagini, per ritratti più proporzionati	Circa 7%
	Immagine a contatto	L'immagine sembra ottenuta per contatto diretto col soggetto raffigurato	 (Standard)
	Collage	Crea una pagina da stampare con un collage di immagini salvate	—
	Filtri digitali	Per modificare le immagini con un filtro colore o col filtro "soft"	B&N/Seppia
HDR	Filtro HDR	Elabora la singola immagine per simulare un effetto HDR	—
	Cornice originale	Disponibile per il tipo e il colore di una cornice. Disponibile per il testo	Tutti i lati/Bianco
	Editing filmati	Salva come fotografia	—
		Per salvare come fotografia un fotogramma di un filmato	
		Separa filmati	
	Aggiunta immagine titolo	Per aggiungere un'immagine da usare come titolo per il filmato	
	Correz. occhi rossi	Cerca di correggere gli occhi rossi nelle immagini. Non sempre efficace	—
	Ridimensiona	Per cambiare risoluzione (pixel) e la qualità, per file più leggeri	In base al tipo di immagine
	Ritaglio	Per ritagliare le foto. Salva come nuova immagine	In base al tipo di immagine
	Copia immagine	Per copiare immagini tra memoria interne e scheda di memoria SD	Memoria interna → Scheda di memoria SD
	Proteggi	Protegge le immagini dall'eliminazione. La formattazione cancella tutto	In base al tipo di immagine
	Schermo d'avvio	Per impostare un'immagine come schermo d'avvio della fotocamera	Predefinito

Eliminazione delle immagini



Eliminate le immagini che non desiderate conservare.

Eliminare una Una immagine

È possibile eliminare una singola immagine.

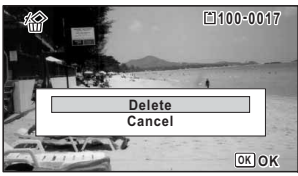

Le immagini protette non si possono eliminare.

- 1** Entrate in modalità  e utilizzate il selettore a quattro vie (◀▶) per scegliere l'immagine da eliminare.
- 2** Premete il pulsante .
Appare una schermata di conferma.
- 3** Utilizzate il selettore a quattro vie (▲) per selezionare [Elimina].

- 4** Premete il pulsante **OK**.
L'immagine viene eliminata.

Principali caratteristiche tecniche

Tipo	Fotocamera digitale compatta con zoom incorporato	
Numero di pixel effettivi	Circa 16 megapixel	
Sensore immagine	CMOS da 1/2,3 pollici	
Numero dei pixel registrati	Foto-grafie	16M (4608 x 3456), 12M (3456 x 3456), 12M (4608 x 2592), 7M (3072 x 2304), 5M (3072 x 1728), 5M (2592 x 1944), 4M (2592 x 1464), 3M (2048 x 1536), 2M (1920 x 1080), 1024 (1024 x 768), 640 (640 x 480) * 12M / 5M / 4M / 2M nel modo Microscopio digitale. (Selezionando Pixel registr. diversi da 2M è disponibile soltanto lo zoom ottico.) * 5M / 4M nel modo Scatti continui veloci. * 3M / 2M / 1280 nel modo Report. * 5M / 4M nel modo Cornice originale.
	Filmato	1920 (1920 x 1080/30fps), 1280 (1280 x 720/60fps) 1280 (1280 x 720/30 fps)
Sensibilità	AUTO, Manuale (ISO 125, 200, 400, 800, 1600, 3200, 6400) * La sensibilità è fissa su AUTO (125-6400) nel modo Digital SR.	
Formati file	Foto-grafie	JPEG (Exif 2.3), DCF 2.0, PRINT Image Matching III
	Filmato	MPEG-4 AVC/H.264, circa 60 fps/30 fps, sistema PCM, audio mono, Movie SR (riduzione del mosso nei filmati)
Tonalità	Foto-grafie	Brillante, Naturale, Vivace, Diaposit., Monocrom., Cross Processing * I parametri che si possono impostare dipendono dal modo di ripresa.
Qualità	Foto-grafie	★★★ (Ottima), ★★ (Migliore), ★ (Buona)
	Filmato	Fissa su ★★★ (Ottima) *Non si può modificare
Supporti di memorizzazione	Memoria interna (circa 68 MB), scheda di memoria SD, SDHC, SDXC (fino a 512 GB)	

Approssimata capacità di memorizzazione delle immagini e durata della registrazione
Fotografie

	Memoria interna			2 GB SD, scheda di memoria		
	★★★	★★	★	★★★	★★	★
16M (4608 x 3456)	13	23	38	370	653	1078
12M 16M (3456 x 3456)	15	30	46	435	853	1307
12M 16M (4608 x 2592)	15	30	46	435	853	1307
7M (3072 x 2304)	23	43	69	653	1205	1921
5M 16M (3072 x 1728)	27	53	76	778	1499	2119
5M (2592 x 1944)	27	53	76	778	1499	2119
4M 16M (2592 x 1464)	36	69	99	1024	1921	2794
3M (2048 x 1536)	43	85	124	1205	2364	3415
2M (1600 x 1200)	69	124	167	1921	3415	4728
2M 16M (1920 x 1080)	63	114	167	1756	3235	4728
1280 (1280 x 960)	99	181	256	2794	5122	6830
1024 (1024 x 768)	150	256	335	4098	6830	8782
640 (640 x 480)	311	484	545	8782	12295	15368

- La capacità di memorizzazione delle immagini è solo indicativa. I dati effettivi possono variare in base alla scheda di memoria SD e alle caratteristiche del soggetto.
- **2M** (1600x1200) e **1280** (1280x960) si possono impostare solo quando è impostato il modo  (Report).

Filmato

	Memoria interna	2 GB SD, scheda di memoria
1920 (1920 x 1080/30 fps)	34 sec	17 min. 2 sec.
1280 (1280 x 720/60 fps)	34 sec	17 min. 2 sec.
1280 (1280 x 720/30 fps)	55 sec	27 min. 38 sec.

- Questi dati si basano sulle nostre condizioni di ripresa standard e possono variare in conseguenza di soggetto, condizioni di ripresa e tipo di scheda di memoria SD impiegata.
- La massima durata di registrazione continua per un filmato è di 25 minuti.

Bilanc. Bianco	Auto, Luce solare, Ombra, Tungsteno, Fluorescente (Luce solare, Bianco solare, Bianco), Manuale		
Obiettivo	Lunghezza focale	5,0 - 25,0 mm (equivalente a circa 28 - 140 mm nel formato 35 mm)	
	Massimo Diaframma	F3,5 (Grandangolo) - F5,5 (Tele)	
	Schema ottico	11 elementi in 9 gruppi (5 elementi asferici)	
	Tipo zoom	Motorizzato	
Zoom ottico	5x		
Zoom intelligente	7M / 5M _{ISO} : circa 7,5x, 5M / 4M _{ISO} : circa 8,9x, 3M : circa 11,3x, 2M _{ISO} : circa 12x, 1024 : circa 22,5x, 640 : circa 36x (in combinazione con lo zoom ottico)		
Zoom Digitale	Massimo circa 7,2x (in combinazione con lo zoom ottico 5x per ottenere un ingrandimento complessivo equivalente a circa 36x)		
Riduzione mosso	Fotografie	Shake Reduction elettronica (Pixel Track SR), Shake Reduction basata sulle alte sensibilità (Digital SR)	
	Filmato	Riduzione elettronica del mosso nei filmati (Movie SR)	
Visualizzazione	LCD da 2,7 pollici, circa 230.000 punti (trattamento AR (solo copertura))		
Modalità di riproduzione	Fotogramma singolo, 6 fotogrammi, 12 fotogrammi, Visione ingrandita (massimo 10x, con scorrimento), Visualizzazione per cartelle, Visualizzazione a calendario, Visualizzazione istogramma, Avviso aree sovraesposte e sottoesposte, Sel. e Elimina, Presentazione, Ridimensiona, Ritaglio, Copia immagine, Rotazione immagine, Filtri digitali, Filtro HDR, Cornice originale, Immagine a contatto, Collage, Filtro volto piccolo, Riproduzione filmato/Modifica (Salva come fotografia, Separa, Aggiunta immagine titolo), Correz. occhi rossi, Proteggi, Schermo d'avvio		
Messa a fuoco	Autofocus, Macro, Macro 1cm, Pan Focus, Infinito, MF		
Fuoco	Tipo	TTL a rilevamento del contrasto sul sensore Commutabile multiplo (autofocus a 9 zone)/spot/ inseguimento automatico	
	Campo di messa a fuoco (dalla lente frontale)	Standard	: 0,5 m - ∞ (sull'intera zoomata)
		Macro	: 0,1 m - 0,6 m (sull'intera zoomata)
		Macro 1cm	: 0,01 m - 0,3 m (da posizione intermedia a teleobiettivo)
	* Commutabile su Infinito, Pan Focus e MF. * Face Detection AF è disponibile soltanto quando la fotocamera rileva il volto del soggetto.		
	Blocco della messa a fuoco	Premendo a metà corsa il pulsante di scatto	
Controllo dell'esposizione	Misurazione AE	Multi-zona, Media ponderata al centro, Spot AE	
	Compensaz. EV	±2 EV (impostabile in passi di 1/3 EV)	
Face Detection	Può rilevare fino a 32 volti di persone (fino a 31 cornici visualizzate sul display), Smile Capture, Blink Detection, Assist. autoritratto, Assist. autoritratto + Smile Capture * Face Detection AE è disponibile soltanto quando la fotocamera rileva il volto del soggetto.		
Pet Detection	Numero di animali rilevabili: 1		

Modalità di ripresa	Auto Picture, Programma, HDR, Istantanea notturna, Filmato, Sott'acqua, Filmati sub, Microscopio digitale, Paesaggi, Fiori, Ritratti, Scatto interval., Filmato intervallato, Filmato veloce, Digital SR, Spiaggia/Neve, Bambini, Animale domestico, Sport, Notturme, Ritratto in notturna, Fuochi d'artificio, Cibo, Report	
Filtri digitali	B&N/Seppia, Camera giocattolo, Retro, Colore (rosso, rosa, viola, blu, verde, giallo), Estrazione colore (rosso, verde, blu), Enfasi colore (Blu cielo, Verde fresco, Rosa delicato, Foglie autunnali), Alto contrasto, Effetto stelle (Croce, Cuore, Stella), Soft, Fish-eye, Luminosità, Miniatura	
Filmato	Durata della registrazione continua	Da circa 1 secondo a 25 minuti (purché vi sia spazio sufficiente nella memoria interna o nella scheda di memoria SD)
Tempo di posa	1/4000 sec. - 1/4 sec. (otturatore meccanico e elettronico), massimo 4 sec. (modalità Notturme)	
Flash incorporato	Modi	Auto, Flash disattivato, Flash attivato, Auto+Occhi rossi, Flash si+Occhi rossi, Luce macro
	Campo di utilizzo del flash (Esclusa Luce macro)	Grandangolare: circa 0,2 - 5,5 m (circa 0,66 - 18 ft.) (Sensibilità: AUTO) Teleobiettivo: circa 0,2 - 3,5 m (circa 0,66 - 11 ft.) (Sensibilità: AUTO)
Modalità scatto	Fotogramma singolo, Autoscatto (10 sec., 2 sec.), Scatti continui, Scatti continui veloci, Telecomando (0 sec., 3 sec.), Auto Bracketing	
Autoscatto	Controllo elettronico, tempo di ritardo: Circa 10 sec., 2 sec.	
Funzione orologio	Ora mondiale	75 città (28 fusi orari)
	Visual. orologio	Visual. orologio premendo il pulsante OK con la fotocamera spenta (circa 10 sec.)
	Allarme	Allarme con visualizzazione simultanea di Visual. orologio all'ora specificata
Alimentazione	Batteria ricaricabile a ioni di litio D-LI92	
Durata della batteria	Capacità di memorizzazione delle immagini Circa 300 fotografie	* La capacità di registrazione indica il numero approssimato di scatti rilevato nel corso di prove secondo gli standard CIPA (alla temperatura di 23°C con display acceso e flash impiegato nel 50% degli scatti). Le prestazioni effettive possono variare in base alle condizioni operative.
	Autonomia in riproduzione Circa 260 min.	* Secondo prove eseguite dal fabbricante.
	Ora di registrazione del filmato Circa 90 min.	* Secondo prove eseguite dal fabbricante.
Interfacce	Terminale di uscita USB 2.0 (Micro-B)/HDMI (Tipo D)	
Tenuta all'acqua e alla polvere	Tenuta stagna JIS in classe 8 e tenuta alla polvere JIS in classe 6 (IP68). Possibilità di riprese subacquee continuate per 2 ore alla profondità di 14 m.	
Resistenza agli impatti	La fotocamera soddisfa il nostro test di caduta (1,6 m di altezza su una superficie in legno compensato spesso 5 cm) conforme al metodo di prova agli urti 516.5 dello standard MIL 810F. * L'impermeabilità non è garantita se la fotocamera è soggetta ad impatto da caduta o urto. * Non si garantisce che la fotocamera sia esente da malfunzionamenti o danni in qualunque condizione.	

Dimensioni	Circa 122,5 (L) x 61,5 (A) x 29,5 (P) mm (ad esclusione dei comandi e delle sporgenze)
Peso	Circa 173 g (escluse batteria e scheda di memoria SD) Circa 194 g (incluse batteria e scheda di memoria SD)
Accessori	Batteria ricaricabile a ioni di litio, Adattatore di alimentazione USB, Cavo USB, Cinghietta, Supporto macro, Guida Introduttiva, Informazioni sulla costruzione a tenuta stagna, a prova di polvere e antiurto

Adattatore di alimentazione USB AC-U2

Alimentazione	Da 100 a 240 VAC (50/60 Hz), 0,2 A
Uscita	5,0 V DC, 1000 mA, 5,0 W
Efficienza attiva media	76,8 %
Consumo energetico senza carico	70 mW
Temperatura	da 10 a 40°C (da 50 a 104°F)
Dimensioni	Circa 42,5 mm (L) x 22 mm (A) x 66,5 mm (P) (circa 1.7 in. (W) x 0.9 in. (H) x 2.6 in. (D)) (spina esclusa)
Peso	Circa 40 g (circa 1,4 oz) (spina esclusa)

Batteria ricaricabile D-LI92

Voltaggio nominale	3,7 V
Capacità nominale	925 mAh, 3,5 Wh
Temperatura operativa	da 0 a 45°C (da 32 a 113°F)
Temperatura di immagazzinamento	da -20 a 50°C (da -4 a 122°F)
Dimensioni	Circa 39,8 mm (L) x 34,2 mm (A) x 6,8 mm (P) (circa 1.57 in. (W) x 1.35 in. (H) x 0.27 in. (D))
Peso	Circa 20 g (circa 0.7 oz)

Condizioni di garanzia

Tutte le nostre fotocamere sono garantite, dal fabbricante o dai suoi distributori autorizzati, da difetti di fabbricazione o di materiali per il periodo di dodici mesi dalla data del vostro acquisto. Entro i termini della garanzia, le eventuali parti difettose vengono sostituite o riparate senza spese, a condizione che l'apparecchio non presenti segni di urti, danni provocati da sabbia, liquidi, fuoriuscite di acido dalle batterie, oppure sia stato manomesso, alterato o comunque usato con negligenza. Il fabbricante o i suoi distributori autorizzati non saranno responsabili per qualsiasi riparazione o modifica eccetto per quelle fatte con il loro consenso scritto, e non rispondono per danni da ritardi o altri danni indiretti e conseguenti di qualsiasi natura, siano essi causati da materiale o fabbricazione difettosi o altro; è anche espressamente chiaro che la responsabilità del fabbricante o dei suoi distributori in dipendenza di tutte le garanzie sia espresse che sottintese si limita strettamente alla sostituzione o riparazione delle parti come più sopra descritto. Non saranno effettuati rimborsi per riparazioni eseguite da laboratori di assistenza non autorizzati.

Procedura durante i 12 mesi di garanzia

Qualunque fotocamera che si dimostrasse difettosa durante il periodo di garanzia di 12 mesi devono essere restituiti al rivenditore presso il quale è stata acquistata oppure al fabbricante. Qualora non vi siano rappresentanti del fabbricante nel proprio Paese, inviare la fotocamera al fabbricante mediante pacco postale prepagato. In tal caso la restituzione della fotocamera riparata richiederà molto tempo, a causa delle complicate procedure doganali. Se la fotocamera è coperta da garanzia, per riparazioni e ricambi non verrà addebitato alcun costo. Qualora la fotocamera non sia coperta da garanzia, i rappresentanti addebiteranno i normali costi di riparazione. Le spese di spedizione sono a carico del proprietario. Qualora la fotocamera fosse stata acquistata al di fuori del Paese di residenza durante il periodo di garanzia, le normali spese di riparazione e assistenza potranno essere addebitate dal rappresentante che si trova in quel Paese. Ciò nondimeno, la fotocamera restituita al fabbricante verrà riparata gratuitamente ai sensi di questa procedura e dei termini di garanzia. In ogni caso, le spese di spedizione e gli oneri doganali sono a carico dell'utente. Per provare la data d'acquisto quando richiesto, conservate lo scontrino fiscale o la fattura di vendita della fotocamera per almeno un anno. Prima di spedire la fotocamera, tranne nel caso venga inviata direttamente al fabbricante, assicuratevi che si tratti di un rappresentante ufficiale del fabbricante o di un centro di assistenza autorizzato. Richiedete sempre un preventivo delle spese di riparazione e date istruzioni al centro di assistenza di procedere all'intervento solamente dopo la vostra approvazione di tale preventivo.

- **Queste condizioni di garanzia non hanno effetto sui diritti dell'acquirente fissati dalla legge.**
- **In alcuni Paesi, le garanzie locali disponibili presso i nostri distributori possono sostituire la presente garanzia. Per questo motivo, si raccomanda di ricontrollare il certificato di garanzia fornito all'atto dell'acquisto del prodotto o di rivolgersi al nostro distributore nel vostro Paese per ricevere ulteriori informazioni e una copia della garanzia.**

Avviso agli utenti dove si applica la marcatura CE

Questo prodotto è conforme ai requisiti e alle disposizioni essenziali della Direttiva sulla compatibilità elettromagnetica (EMC) 2014/30/EU.

Importatore (marcatura CE): RICOH IMAGING EUROPE S.A.S.

Parc Tertiaire SILIC 7-9, avenue Robert Schuman - B.P. 70102, 94513 Rungis Cedex, FRANCIA

Produttore : RICOH IMAGING COMPANY, LTD.

1-3-6, Nakamagome, Ohta-ku, Tokyo 143-8555, JAPAN



Il marchio CE attesta la conformità del prodotto alle direttive dell'Unione Europea.

Avviso agli utenti dove si applica la marcatura UKCA

Questo prodotto è conforme ai requisiti e alle disposizioni essenziali per Electromagnetic Compatibility Regulations 2016.

Produttore : RICOH IMAGING COMPANY, LTD.

1-3-6, Nakamagome, Ohta-ku, Tokyo 143-8555, JAPAN



Il marchio UKCA attesta la conformità del prodotto alla Normativa del Regno Unito.

For customers in USA

STATEMENT OF FCC COMPLIANCE

This device complies with Part 15 of the FCC Rules. Operation is subject to the following two conditions: (1) This device may not cause harmful interference, and (2) this device must accept any interference received, including interference that may cause undesired operation.

Changes or modifications not approved by the party responsible for compliance could void the user's authority to operate the equipment.

This equipment has been tested and found to comply with the limits for a Class B digital device, pursuant to part 15 of the FCC Rules.

These limits are designed to provide reasonable protection against harmful interference in a residential installation. This equipment generates, uses and can radiate radio frequency energy and, if not installed and used in accordance with the instructions, may cause harmful interference to radio communications.

However, there is no guarantee that interference will not occur in a particular installation.

If this equipment does cause harmful interference to radio or television reception, which can be determined by turning the equipment off and on, the user is encouraged to try to correct the interference by one or more of the following measures:

- Reorient or relocate the receiving antenna.
- Increase the separation between the equipment and receiver.
- Connect the equipment into an outlet on a circuit different from that to which the receiver is connected.

*Consult the dealer or an experienced radio/TV technician for help.

For customers in Canada

Innovation, Science and Economic Development Canada (ISED) Regulatory Compliance Notice.

This Class B digital apparatus complies with Canadian ICES-003 (B).

Pour les utilisateurs au Canada

Avis de conformité à la réglementation d'Innovation, Sciences et Développement économique Canada (ISDE).

Cet appareil numérique de la classe B est conforme à la norme NMB-003 (B) du Canada.

FOR CALIFORNIA, U.S.A. ONLY

Perchlorate Material-special handling may apply. The lithium battery used in this camera contains perchlorate material, which may require special handling. See www.dtsc.ca.gov/hazardouswaste/perchlorate

Declaration of Conformity
According to 47CFR, Parts 2 and 15 for
Personal computer e periferiche di Classe B

We: RICOH IMAGING AMERICAS
CORPORATION

Located at: 2 Gatehall Drive Suite 204, Parsippany,
New Jersey 07054, U.S.A.
Phone: 800-877-0155

Declare under sole responsibility that the product identified herein complies with 47CFR Parts 2 and 15 of the FCC rules as a Class B digital device. Each product marketed is identical to the representative unit tested and found to be compliant with the standards. Records maintained continue to reflect the equipment being produced can be expected to be within the variation accepted, due to quantity production and testing on the statistical basis as required by 47CFR §2.909. Operation is subject to the following two conditions: (1) This device may not cause harmful interference, and (2) This device must accept any interference received, including interference that may cause undesired operation. The above named party is responsible for ensuring that the equipment complies with the standards of 47CFR §15.101 to §15.109.

Product Name: Digital Camera

Model Number: R06020

Contact person: Customer Service Manager

Date and Place: February, 2022, Parsippany

Informazioni per gli utenti sulla raccolta e lo smaltimento degli apparecchi usati e delle batterie esaurite



1. Nell'Unione Europea

I seguenti simboli sui prodotti, sugli imballaggi e/o sui documenti di accompagnamento indicano che gli apparecchi elettrici ed elettronici usati e le batterie non devono essere smaltiti insieme ai comuni rifiuti domestici.

Le apparecchiature elettriche/elettroniche usate e le batterie vanno smaltite separatamente e in accordo con la legislazione vigente, che richiede un adeguato trattamento, recupero e riciclaggio di questi prodotti.

Attraverso il corretto smaltimento di questi prodotti contribuirete ad assicurare il necessario trattamento, recupero e riciclaggio dei rifiuti, prevenendo potenziali effetti negativi sull'ambiente e sulla salute umana, che potrebbero altrimenti verificarsi nel caso di gestione inappropriata.

Se sotto al simbolo mostrato in alto è riportato un simbolo chimico, in conformità alla Direttiva sulle batterie, si ha l'indicazione che un metallo pesante (Hg = Mercurio, Cd = Cadmio, Pb = Piombo) è presente nella batteria ad una concentrazione superiore alla soglia specificata nella Direttiva Batterie.

Per maggiori informazioni sulla raccolta e il riciclaggio dei prodotti usati, rivolgetevi alle autorità locali, al servizio di smaltimento rifiuti o al punto vendita nel quale avete effettuato l'acquisto dei prodotti.

2. In paesi esterni all'Unione Europea

Questi simboli sono validi solo nell'Unione Europea. Se desiderate smaltire questi prodotti usati, contattate le autorità locali o un rivenditore per informarvi sul corretto metodo di conferimento.

Per la Svizzera: Le apparecchiature elettriche/elettroniche usate possono essere rese senza addebito al rivenditore, anche senza acquistare un nuovo prodotto. Altri centri di raccolta sono elencati nelle home page di www.swico.ch o www.sens.ch.

Informazioni sul Manuale Istruzioni

È disponibile un Manuale Istruzioni (PDF) con informazioni su come usare questa fotocamera. Potete scaricarlo dal nostro sito web.



Scaricamento del Manuale Istruzioni:

<https://www.ricoh-imaging.com/manuals/>

Registrazione dell'utente

Per offrirvi un servizio migliore, vi invitiamo a completare la registrazione dell'utente, reperibile nel nostro sito web. Vi ringraziamo per la collaborazione.

<https://www.ricoh-imaging.com/registration/>

Memo

Memo

RICOH IMAGING COMPANY, LTD.

1-3-6, Nakamagome, Ohta-ku, Tokyo 143-8555, JAPAN
(<https://www.ricoh-imaging.co.jp>)

RICOH IMAGING EUROPE S.A.S. Parc Tertiaire SILIC 7-9, avenue Robert Schuman -
B.P. 70102, 94513 Rungis Cedex, FRANCIA
(<https://www.ricoh-imaging.eu>)

RICOH IMAGING AMERICAS CORPORATION 2 Gatehall Drive Suite 204, Parsippany, New Jersey
07054, U.S.A.
(<https://www.us.ricoh-imaging.com>)

RICOH IMAGING CANADA INC. 5560 Explorer Drive Suite 100, Mississauga, Ontario,
L4W 5M3, CANADA
(<https://www.ricoh-imaging.ca>)

RICOH IMAGING CHINA CO., LTD. Room A 23F Lansheng Building, 2-8 Huaihaizhong
Road, Huangpu District, Shanghai, 200021, CHINA
(<http://www.ricoh-imaging.com.cn>)

<https://www.ricoh-imaging.co.jp/english/>

Queste informazioni di contatto possono cambiare
senza preavviso.

Verificate le informazioni più recenti nei nostri siti web.

- Caratteristiche, aspetto e dimensioni del prodotto sono soggetti a modifiche senza obbligo di preavviso.