

PENTAX

Lustrzanka cyfrowa

PENTAX *K-3 III*

Instrukcja obsługi

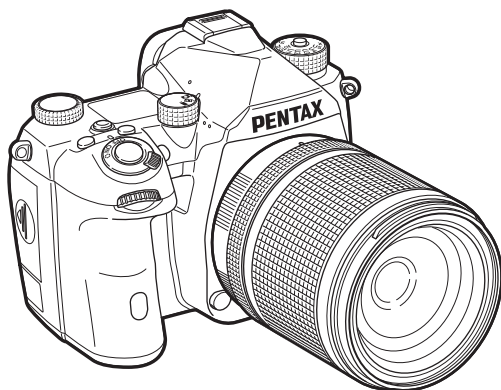

Model nr R03010

Wprowadzenie 1

Przygotowanie 2

Robienie zdjęć 3

Odtwarzanie 4

Udostępnianie 5

Ustawienia 6

Załącznik 7

Niniejsza instrukcja obsługi obejmuje informacje na temat korzystania z funkcji fotografowania i odtwarzania tego aparatu oraz związanych z tym środków ostrożności. Aby jak najlepiej wykorzystać funkcje dostępne w tym aparacie, należy dokładnie przeczytać niniejszą instrukcję obsługi. Następnie należy zachować ją do wglądu w przyszłości. Przed użyciem aparatu zaleca się zaktualizowanie oprogramowania układowego aparatu do najnowszej wersji. Szczegółowe informacje na temat najnowszej wersji oprogramowania układowego można znaleźć w witrynie pobierania oprogramowania układowego.

<https://www.ricoh-imaging.com/>

RICOH IMAGING COMPANY, LTD.

Bezpieczne używanie aparatu

Dołożyliśmy wszelkich starań, aby zapewnić bezpieczeństwo aparatu. W czasie używania go należy zwracać szczególną uwagę na informacje oznaczone następującymi symbolami.



Uwaga

Ten znak wskazuje, że zignorowanie zaleceń może prowadzić do poważnych obrażeń.



Ostrzeżenie

Ten symbol wskazuje, że zignorowanie zaleceń może spowodować mniejsze lub średnie szkody dla osób lub utratę sprzętu.

Na temat aparatu



Uwaga

- Nie rozbieraj aparatu i nie modyfikuj. W obudowie znajdują się elementy pracujące z wysokimi napięciami grożące porażeniem prądem.
- Jeżeli obudowa aparatu zostanie otwarta z powodu upadku lub innej przyczyny, nigdy nie dotykaj elementów wewnętrznych. Grozi to porażeniem prądem.
- Nie kieruj aparatu na słońce lub inne źródła intensywne światła ani nie pozostawiaj aparatu narażonego na bezpośrednie działanie promieni słonecznych ze zdjętą osłoną obiektywu. Grozi to uszkodzeniem aparatu lub pożarem.
- Nie patrz przez obiektyw skierowany na słońce lub inne źródła intensywne światła. Grozi to utratą lub uszkodzeniem wzroku.
- Jeżeli z aparatu wydziela się dym lub dziwny zapach, przerwij natychmiast używanie aparatu, wyjmij baterię lub odłącz zasilacz i skontaktuj się z najbliższym centrum serwisowym. Kontynuowanie użytkowania może grozić pożarem lub porażeniem prądem.



Ostrzeżenie

- Niektóre elementy aparatu nagrzewają się w czasie użytkowania. Występuje ryzyko oparzeń, jeżeli elementy te będą przytrzymywane przez dłuższy czas.
- Jeśli monitor zostanie uszkodzony, należy uważać na szklane fragmenty. Płynne kryształy nie powinny zetknąć się ze skórą ani dostać do oczu lub ust.
- Ze względu na indywidualne czynniki lub warunki fizyczne ten aparat może powodować swędzenie, wysypkę lub pęcherze. W przypadku wystąpienia jakiegokolwiek nieprawidłowości należy przerwać korzystanie z aparatu i natychmiast skontaktować się z lekarzem.

Informacje o opcjonalnej ładowarce baterii i zasilaczu

Uwaga

- Zawsze używaj ładowarki baterii i zasilacza przeznaczonych dla tego aparatu, z podaną mocą i napięciem. Używanie innej ładowarki baterii lub zasilacza bądź używanie ładowarki baterii lub oryginalnego zasilacza z nieprawidłowym napięciem może spowodować pożar, porażenie prądem lub uszkodzenie aparatu. Prawidłowe napięcie prądu zmiennego wynosi 100 – 240 V.
- Nie należy rozbiierać lub modyfikować produktu. Grozi to pożarem lub porażeniem prądem.
- Jeżeli z produktu zacznie wydobywać się dym lub dziwny zapach albo wystąpią inne nietypowe zdarzenia, należy natychmiast przerwać jego użycie i skonsultować się z centrum serwisowym. Kontynuowanie użytkowania może grozić pożarem lub porażeniem prądem.
- Jeżeli do środka produktu dostanie się woda, należy skonsultować się z najbliższym centrum serwisowym. Kontynuowanie użytkowania może grozić pożarem lub porażeniem prądem.
- Jeżeli w czasie używania ładowarki lub zasilacza będzie widoczna błyskawica lub będzie słyszalny piorun, należy odłączyć przewód zasilający i przerwać użycie urządzenia. Próba dalszego użycia produktu grozi jego uszkodzeniem, pożarem lub porażeniem prądem.
- Należy przetrzeć przewód zasilający, jeżeli pokryje się kurzem. Nagromadzenie się kurzu grozi pożarem.

Ostrzeżenie

- Nie należy umieszczać lub upuszczać ciężkich przedmiotów na przewód zasilający ani używać siły do jego wygięcia. Może to spowodować uszkodzenie przewodu. Jeśli przewód zasilający zostanie uszkodzony, należy skontaktować się z najbliższym centrum serwisowym.
- Nie należy dotykać ani zwierzać obszaru styków wtyczki zasilania, kiedy przewód jest podłączony.
- Nie należy obsługiwać wtyczki zasilania wilgotnymi rękami. Grozi to porażeniem prądem.
- Nie należy upuszczać produktu ani poddawać go gwałtownym wstrząsom. Może to spowodować uszkodzenie urządzenia.

Informacje o ładowalnej baterii litowo-jonowej

Uwaga

- Jeżeli elektrolit z baterii przedostanie się do oczu, nie trzyj ich. Przepłucz oczy czystą wodą i natychmiast skontaktuj się z lekarzem.

Ostrzeżenie

- W aparacie należy używać tylko określonych baterii. Użycie innych baterii może spowodować pożar lub wybuch.
- Nie rozbieraj baterii. Próba rozebrania baterii może być przyczyną wybuchu lub wycieku elektrolitu.
- Wyjmij baterię z aparatu, jeżeli nagrzej się lub zacznie dymić. Uważaj, aby się nie oparzyć przy jej wyjmowaniu.
- Przewody, spinki do włosów i inne metalowe objekty należy trzymać z dala od styków + i - baterii.
- Nie należy zwierzać styków baterii ani wrzucać jej do ognia. Może to być przyczyną wybuchu lub pożaru.
- Jeżeli elektrolit z baterii zetknie się ze skórą lub ubraniem, może spowodować podrażnienie skóry. Przepłucz takie miejsca obficie wodą.
- Zalecenia dotyczące baterii D-190:
 - DO ŁADOWANIA BATERII UŻYWAĆ WYŁĄCZNIE APARATU LUB SPECJALNEJ ŁADOWARKI. RYZYKO POŻARU I POPARZEN.
 - NIE SPOPIELAĆ.
 - NIE DEMONTOWAĆ.
 - NIE ZWIERAĆ STYKÓW.
 - NIE NARAŻAĆ NA WYSOKĄ TEMPERATURĘ. (60°C)
 - PATRZ INSTRUKCJA OBSŁUGI.
- Baterie litowo-jonowe mogą być poddane recyklingowi. Możesz pomóc chronić środowisko, oddając zużyte baterie wielokrotnego ładowania do najbliższego punktu zbiórki i recyklingu. Więcej informacji na temat recyklingu baterii wielokrotnego ładowania można uzyskać pod bezpłatnym numerem telefonu 1-800-822-8837 lub w witrynie <http://www.call2recycle.org/>.

Przechowywać aparat i jego akcesoria z dala od małych dzieci

Uwaga

- Aparat i dostarczone akcesoria należy przechowywać z dala od małych dzieci.
 1. Upuszczenie produktu lub nieprawidłowa obsługa może doprowadzić do poważnych obrażeń.
 2. Owiniecie paska wokół szyi może spowodować uduszenie.
 3. Aby zapobiec ryzyku przypadkowego połknięcia, przechowywać niewielkie akcesoria, takie jak bateria lub karty pamięci, z dala od małych dzieci. W przypadku połknięcia akcesoriów skontaktować się natychmiast z lekarzem.

1

Przedstawienie aparatu

K-3 Mark III str.8

Zawiera przegląd aparatu K-3 Mark III.
Przeczytaj ten rozdział, aby poznać aparat K-3 Mark III!

- Sprawdzenie zawartości opakowania str.8
- Nazwy i funkcje części aparatu str.9
- Wskaźniki na ekranie str.12
- Sposób zmiany ustawień funkcji str.18
- Lista menu str.22

2

Przygotowanie str.37

Przedstawia sposób przygotowania aparatu K-3 Mark III do robienia zdjęć, a także podstawowe operacje.

- Mocowanie paska str.37
- Mocowanie obiektywu str.37
- Użycie baterii i ładowarki str.38
- Wkładanie karty pamięci str.41
- Ustawienia początkowe str.42
- Podstawowe funkcje robienia zdjęć str.44
- Przeglądanie zdjęć str.47

3

Robienie zdjęć..... str.48

Po sprawdzeniu poprawnego działania aparatu wypróbuj go i zrób mnóstwo zdjęć!

- Konfigurowanie ustawień robienia zdjęć str.48
- Robienie zdjęć str.49
- Nagrywanie filmów str.54
- Ustawianie ekspozycji str.57
- Ustawianie metody ustawiania ostrości str.59
- Wybór trybu rejestracji str.66
- Ustawianie balansu bieli str.74
- Użycie lampy błyskowej str.77
- Kontrolowanie odcienia wykończenia zdjęć str.78
- Korekcja zdjęć str.80

4

Funkcje odtwarzania str.85

Opisuje różne operacje służące do odtwarzania i edytowania zdjęć.

- Użycie funkcji odtwarzania str.85**
- Zmianianie metody odtwarzania str.85**
- Organizacja plików str.88**
- Edytowanie i przetwarzanie zdjęć str.91**

5

Udostępnianie zdjęć..... str.97

Przedstawia sposób podłączenia aparatu K-3 Mark III do komputera lub urządzenia komunikacyjnego w celu obsługi aparatu i użycia znajdujących się na nim zdjęć.

- Użycie aparatu z komputerem str.97**
- Użycie aparatu z urządzeniem komunikacyjnym str.99**

6

Zmiana ustawień..... str.100

Przedstawia sposób zmiany innych ustawień.

- Ustawienia aparatu str.100**
- Zarządzanie ustawieniami plików str.111**

7

Załącznik..... str.115

Przedstawia inne zasoby umożliwiające pełne wykorzystanie możliwości aparatu K-3 Mark III.

- Ograniczenia kombinacji funkcji specjalnych str.115**
- Funkcje aparatu dostępne z różnymi obiektywami str.116**
- Funkcje podczas użycia zewnętrznej lampy błyskowej str.119**
- Korzystanie z modułu GPS str.121**
- Rozwiązywanie problemów str.123**
- Dane techniczne str.126**
- Indeks str.131**
- Zalecenia dotyczące posługiwania się aparatem str.135**
- GWARANCJA str.138**

Ilustracje i zdjęcia ekranu wyświetlacza monitora w niniejszej instrukcji mogą się różnić od rzeczywistych.

Sposób korzystania z niniejszej instrukcji obsługi	2
---	----------

Przedstawienie aparatu K-3 Mark III	8
--	----------

Sprawdzanie zawartości opakowania	8
--	----------

Nazwy i funkcje części aparatu	9
---	----------

Elementy sterujące	10
--------------------------	----

Wskaźniki na ekranie	12
-----------------------------------	-----------

Monitor	12
---------------	----

Wyświetlacz LCD i celownik	16
----------------------------------	----

Poziom elektroniczny	18
----------------------------	----

Sposób zmiany ustawień funkcji	18
---	-----------

Użycie przycisków bezpośrednich	18
---------------------------------------	----

Korzystanie z Inteligentnej funkcji	19
---	----

Korzystanie z Panelu sterowania	20
---------------------------------------	----

Korzystanie z menu	20
--------------------------	----

Lista menu	22
-------------------------	-----------

☑ Menu ustawień zdjęć	22
-----------------------------	----

■ Menu ustawień filmu	25
-----------------------------	----

▣ Menu ustawienia odtwarzania	27
-------------------------------------	----

Ⓒ Menu dostosowania	28
---------------------------	----

🔧 Menu konfiguracji	34
---------------------------	----

Przygotowanie	37
----------------------------	-----------

Mocowanie paska	37
------------------------------	-----------

Mocowanie obiektywu	37
----------------------------------	-----------

Użycie baterii i ładowarki	38
---	-----------

Wkładanie/wyjmowanie baterii	38
------------------------------------	----

Ładowanie baterii	39
-------------------------	----

Użycie zasilacza	41
------------------------	----

Wkładanie karty pamięci	41
--------------------------------------	-----------

Ustawienia początkowe	42
------------------------------------	-----------

Włączanie aparatu	42
-------------------------	----

Ustawianie wyświetlania języka, daty i godziny	
--	--

oraz koloru	43
-------------------	----

Formatowanie karty pamięci	43
----------------------------------	----

Podstawowe funkcje robienia zdjęć	44
--	-----------

Robienie zdjęć przy użyciu celownika	44
--	----

Robienie zdjęć podczas Podglądu na żywo	46
---	----

Przeglądanie zdjęć	47
---------------------------------	-----------

Robienie zdjęć	48
-----------------------------	-----------

Konfigurowanie ustawień robienia zdjęć	48
---	-----------

Ustawienia zapisywania na kartach pamięci	48
---	----

Ustawienia robienia zdjęć	48
---------------------------------	----

Ustaw. rejestr. filmów	49
------------------------------	----

Robienie zdjęć	49
-----------------------------	-----------

Tryby ekspozycji	50
------------------------	----

Kompensacja EV	54
----------------------	----

Nagrywanie filmów	54
--------------------------------	-----------

Odtwarzanie filmów	56
--------------------------	----

Ustawianie ekspozycji	57
------------------------------------	-----------

Czułość ISO	57
-------------------	----

Pomiar ekspozycji	59
-------------------------	----

Ustawianie metody ustawiania ostrości	59
--	-----------

Ustawianie automatyki ostrości podczas robienia	
---	--

zdjęć przy użyciu celownika	60
-----------------------------------	----

Ustawianie automatyki ostrości podczas robienia	
---	--

zdjęć przy użyciu Podglądu na żywo	62
--	----

Precyzyjne dostrójenie automatycznego	
---------------------------------------	--

ustawiania ostrości	64
---------------------------	----

Sprawdzanie głębi ostrości (podgląd)	65
--	----

Wybór trybu rejestracji	66
--------------------------------------	-----------

Zdjęcia seryjne	67
-----------------------	----

Bracketing	67
------------------	----

Bracketing głębi pola	68
-----------------------------	----

Bracketing ruchu	69
------------------------	----

Zdjęcia z blok. lustra	69
------------------------------	----

Wielokrotna ekspozycja	70	Edytowanie i przetwarzanie zdjęć	91
Zdj. z przedz. czasu	71	Przetwarzanie zdjęć przy użyciu filtrów cyfrowych	91
Nakład. z przedz. czasu	72	Przetwarzanie zdjęć RAW	92
Samowyzwalacz	73	Zmiana wielkości zdjęcia	93
Zdalne sterowanie	73	Korekcja zdjęć JPEG	94
Ustawianie balansu bieli	74	Edycja filmów	96
Ręczna regulacja balansu bieli	76	Udostępnianie zdjęć	97
Regulacja balansu bieli przy użyciu Temperatury barwowej.....	76	Użycie aparatu z komputerem	97
Użycie lampy błyskowej	77	Ustawianie trybu połączenia	97
Podłączanie lampy błyskowej	77	Kopiowanie zdjęcia z karty pamięci	97
Ustawianie Trybu błysku	77	Instalowanie dostarczonego oprogramowania	98
Kontrolowanie odcienia wykończenia zdjęć	78	Obsługa aparatu przy użyciu komputera	98
Zdjęcie niestandardowe	78	Użycie aparatu z urządzeniem komunikacyjnym	99
Filtr cyfrowy	79	Zmiana ustawień	100
Korekcja zdjęć	80	Ustawienia aparatu	100
Dostosowanie jasności	80	Zapisywanie często używanych ustawień	100
Dostosowanie właściwości obiektywu	81	Dostosowanie elementów sterujących	102
Dostosowywanie poziomu jakości obrazu i tekstury	82	Ustawianie wyświetlania monitora, podświetlenia kontrolki i efektów dźwiękowych	107
Redukcja rozmycia zdjęć	83	Wybieranie ustawień do zapisania w aparacie	111
Korekta przechyłu zdjęcia	84	Zarządzanie ustawieniami plików	111
Precyzyjne dostosowanie kompozycji	84	Określanie ustawień folderu/pliku	111
Funkcje odtwarzania	85	Ustawianie praw autorskich	114
Użycie funkcji odtwarzania	85	Załącznik	115
Ustawianie działania w trybie odtwarzania	85	Ograniczenia kombinacji funkcji specjalnych	115
Zmianie metody odtwarzania	85	Funkcje aparatu dostępne z różnymi obiektywami	116
Wyświetlanie wielu zdjęć	85	Użycie pierścienia przysłony	118
Wyświetlanie zdjęć według folderu lub daty zrobienia	87	Ustawianie ogniskowej	119
Łączenie aparatu z urządzeniem AV	87	Funkcje podczas użycia zewnętrznej lampy błyskowej	119
Organizacja plików	88		
Kasowanie zdjęć	88		
Zabezpieczanie zdjęć	89		
Obraćanie zdjęć	89		
Kopiowanie zdjęć	90		
Przesyłanie zdjęć	90		
Zapisywanie danych RAW	91		

Korzystanie z modułu GPS	121
Fotografowanie ciał niebieskich (ŚLEDZENIE GWIAZD)	121
Rozwiązywanie problemów	123
Czyszczenie czujnika	124
Komunikaty o błędach	125
Dane techniczne	126
Aparat	126
Środowisko pracy dla połączenia USB i dostarczone oprogramowanie	130
Indeks	131
Zalecenia dotyczące posługiwania się aparatem	135
GWARANCJA	138

Prawa autorskie

Zdjęcia wykonane tym aparatem do celów innych niż osobiste nie mogą być wykorzystywane bez zgody, co regulowane jest przepisami Ustawy o prawie autorskim. Prosimy zwracać uwagę na odnośne przepisy, ponieważ w niektórych przypadkach wprowadzone są ograniczenia również w kwestii zdjęć wykonywanych w celach osobistych podczas demonstracji lub występów bądź zdjęć wystawianych przedmiotów. Zdjęcia wykonane z zamiarem uzyskania praw autorskich również nie mogą być wykorzystywane niezgodnie z zakresem określonym w Ustawie o prawie autorskim.

Do użytkowników aparatu

- Nie należy używać ani przechowywać tego urządzenia w pobliżu sprzętu generującego silne promieniowanie elektromagnetyczne lub pola magnetyczne. Silne ładunki statyczne lub pola magnetyczne generowane przez takie urządzenia jak nadajnik radiowy mogą zakłócać działanie monitora, uszkodzić zapisane dane, wpływać na wewnętrzne układy aparatu lub powodować nieprawidłowe działanie aparatu.
- Monitor ciekłokrystaliczny został wyprodukowany z zastosowaniem najnowszej, wysoko precyzyjnej technologii. Poziom sprawnych pikseli wynosi 99,99% lub więcej, należy pamiętać o tym, że 0,01% pikseli może nie świecić lub może świecić mimo że nie powinny. Zjawisko to nie ma żadnego wpływu na wykonywane zdjęcia.
- Funkcja redukcji drgań Shake Reduction (SR) tego aparatu wykorzystuje oryginalną technologię firmy PENTAX. Czujnik obrazu jest przesuwany z wysoką szybkością do odpowiedniej pozycji z wykorzystaniem siły magnetycznej, co powoduje zredukowanie rozmycia obrazu spowodowanego ruchem aparatu. Po potrząśnięciu aparatem, na przykład w wyniku zmiany jego orientacji, emitowany jest dźwięk grzechotania, ale nie oznacza to usterki.
- W tej instrukcji ogólne określenie „komputer” lub „komputery” oznacza komputer z systemem Windows® lub komputer Mac.
- W tej instrukcji określenie „bateria” lub „baterie” oznacza dowolny typ baterii używanych z tym aparatem i jego akcesoriami.

Informacje o rejestracji użytkownika

W trosce o zapewnienie lepszej obsługi prosimy o wypełnienie karty rejestracyjnej produktu, którą można znaleźć w naszej witrynie internetowej. Dziękujemy za współpracę.

<https://www.ricoh-imaging.com/registration/>

Przedstawienie aparatu K-3 Mark III

1

Przygotowanie

2

Robienie zdjęć

3

Funkcje odtwarzania

4

Udostępnianie zdjęć

5

Zmiana ustawień

6

Załącznik

7

Sprawdzanie zawartości opakowania

1

Wprowadzenie



Pokrywa stopki Fk
(zamontowana na aparacie)



Oslona oka Fu
(zamontowana na aparacie)



Oslona celownika ME



Pokrywa gniazda synchronizacji 2P
(zamontowana na aparacie)



Oslona mocowania obiektywu K II
(zamontowana na aparacie)



Trójkątny pierścień i pokrywa
ochronna
(zamontowana na aparacie)



Pokrywa gniazda pojemnika
na baterie
(zamontowana na aparacie)

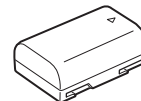

Ładowalna bateria litowo-jonowa
D-LI90

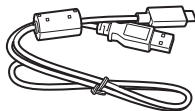

Kabel USB
I-USB166

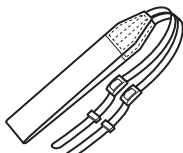

Pasek
O-ST162



Instrukcja obsługi (ten podręcznik)



Łączność bezprzewodowa – poradnik

Dodatkowe obiektywy

Wraz z aparatem można używać obiektywów D FA, DA, DA L, FA i FA J lub obiektywów z pozycją **A** (Auto) na pierścieniu przysłony. Aby uzyskać informacje na temat użycia innych obiektywów lub akcesoriów, patrz str.116.

Nazwy i funkcje części aparatu

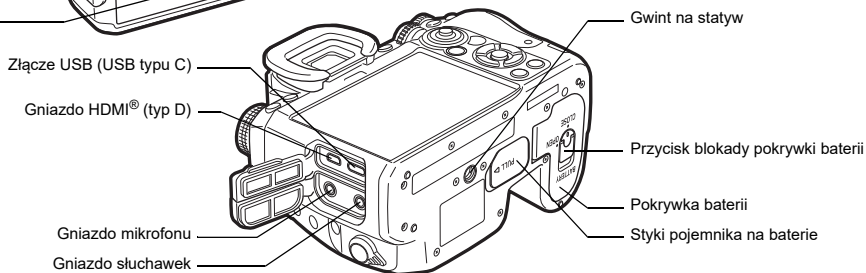
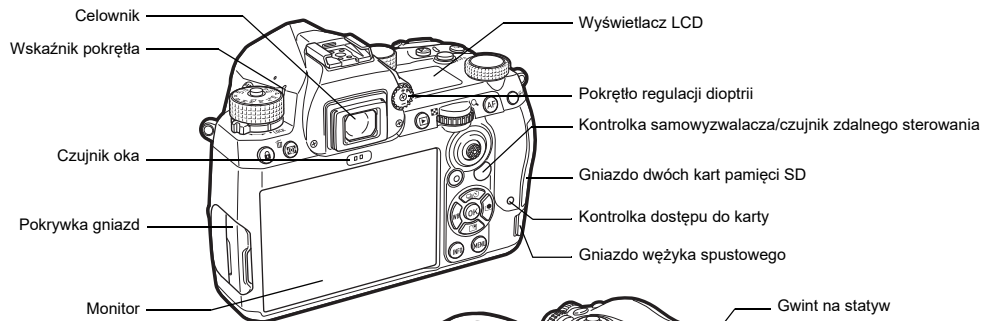
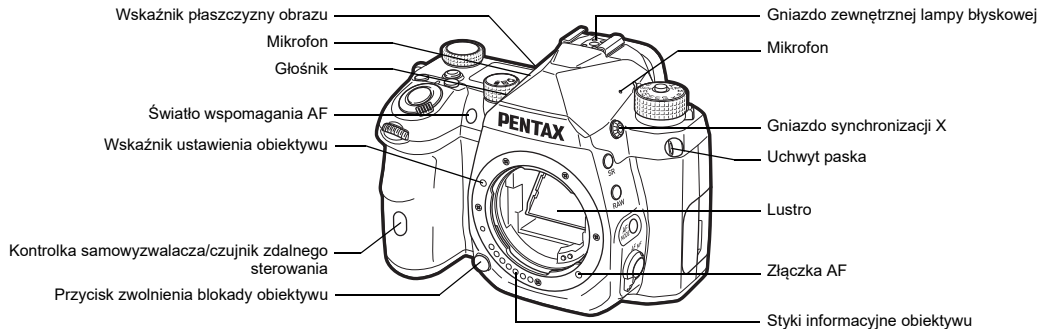

Elementy sterujące

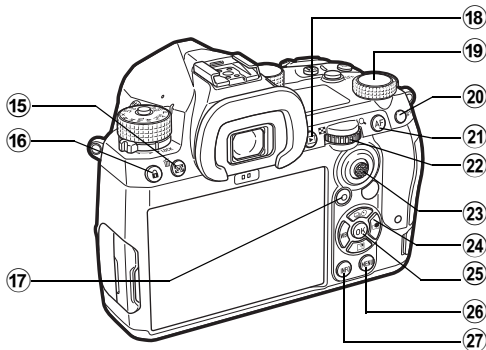
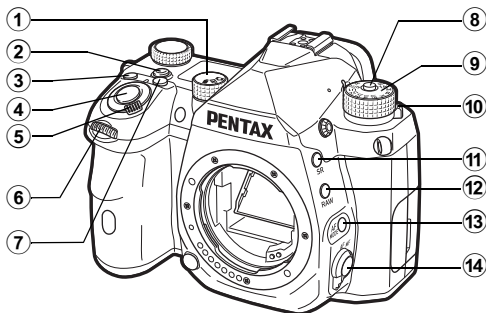

- ① **Pokrętło wyboru zdjęcia/podglądu na żywo/filmu** (📷/LV/🎬)
Przełącza między robieniem zdjęć przy użyciu celownika w trybie 📷 (zdjęć), robieniem zdjęć z użyciem funkcji Podgląd na żywo w trybie 📷 a robieniem zdjęć w trybie 🎬 (filmu). (str.44)

- ② **Przycisk Inteligentna funkcja (S.Fn)**
Naciśnij, by wybrać funkcję ustawioną za pomocą opcji Inteligentna funkcja i zmienić ustawienia dla wybranej funkcji. (str.19)
- ③ **Przycisk ISO (ISO)**
Naciśnij, aby zmienić czułość ISO. (str.57)
- ④ **Spust migawki (SHUTTER)**
Naciśnij, aby zrobić zdjęcie. (str.45)
W trybie odtwarzania naciśnij do połowy, aby przejść do trybu robienia zdjęć.
- ⑤ **Przełącznik główny**
Włącza i wyłącza zasilanie lub uruchamia funkcję podglądu. (str.42, str.65)
- ⑥ **Przednie e-pokrętło** (🔍)
Zmienia wartości ustawień aparatu, takie jak ekspozycja. (str.51)
Typ menu można zmienić podczas wyświetlania ekranu menu. (str.20)
Użyj tego pokrętła w trybie odtwarzania, aby wybrać inne zdjęcie.
- ⑦ **Przycisk Kompensacja EV (EV)**
Naciśnij, aby zmienić wartość kompensacji ekspozycji. (str.54)
- ⑧ **Przycisk blokady pokrętła trybów**
Naciśnij, aby umożliwić obrócenie pokrętła trybów. (str.44)
- ⑨ **Pokrętło trybów**
Zmienia tryb robienia zdjęć. (str.49)
- ⑩ **Dźwignia zwalniania blokady pokrętła trybów**
Użyj tej dźwigni, aby zwolnić blokadę pokrętła trybów i używać tej pokrętła bez naciskania przycisku blokady pokrętła trybów. (str.45)
- ⑪ **Przycisk Shake Reduction (SR)**
Zmienia funkcję Shake Reduction. (str.83)
- ⑫ **Przycisk RAW (RAW)**
Tymczasowo zmienia format plików. (str.103)
- ⑬ **Przycisk Tryb AF (AF MODE)**
Naciśnij, by zmienić tryb automatyki ostrości lub aktywne pole AF. (str.60)
- ⑭ **Przełącznik zaciskowy trybu ustawiania ostrości**
Zmienia metodę ustawiania ostrości. (str.59)

- 15 Przycisk Pomiar ekspozycji/Usuń** (☰/🗑️)
Naciśnij, aby zmienić tryb pomiaru. (str.59)
Naciśnij w trybie odtwarzania, aby kasować zdjęcia. (str.47)
- 16 Przycisk blokady ster.** (🔒)
Tymczasowo wyłącza działanie przycisków, aby zapobiec niepotrzebnemu użyciu. (str.46)
- 17 Zielony przycisk** (🟢)
Resetuje ustawianą wartość.
Przełącza się w tryb Automat. czułości ISO podczas ustawiania czułości ISO.
Naciśnięcie tego przycisku w trybie odtwarzania powoduje przełączenie między kartami pamięci włożonymi do gniazd SD1 i SD2. (str.47)
- 18 Przycisk odtwarzania** (▶️)
Przełącza do trybu odtwarzania. (str.47) Naciśnij przycisk ponownie, aby przełączyć w tryb robienia zdjęć.
- 19 Pokrętko Inteligentna funkcja** (🌀)
Zmienia ustawienia funkcji wybranej przy użyciu pokrętki Inteligentna funkcja. (str.19)
- 20 Przycisk blokady AE** (AEL)
Blokuje wartość ekspozycji przed zrobieniem zdjęcia.
W trybie odtwarzania naciśnij ten przycisk, aby wyświetlić ekran wyboru funkcji odtwarzania. (str.85)
- 21 Przycisk AF** (AF)
Umożliwia ustawianie ostrości zamiast naciśnięcia przycisku SHUTTER do połowy. (str.59)
- 22 Tylny e-pokrętko** (🌀)
Zmienia wartości ustawień aparatu, takie jak ekspozycja. (str.51)
Zmienia pozycje menu można zmienić podczas wyświetlania ekranu menu. (str.20)
Ustawienia aparatu można zmienić podczas wyświetlania panelu sterowania. (str.20)
W trybie odtwarzania użyj tego pokrętki do powiększenia zdjęcia lub wyświetlenia wielu zdjęć jednocześnie. (str.47, str.85)

- 23 Dźwignia wyboru punktu automatyki ostrości** (⊕)
Zmienia punkt automatyki ostrości. (str.60) Punkt automatyki ostrości można przesuwać w górę, w dół, w lewo, w prawo i po przekątnej.
Gdy zdjęcie zostanie powiększone podczas fotografowania za pomocą funkcji Podgląd na żywo lub w trybie odtwarzania, użyj tej dźwigni do przesunięcia obszaru wyświetlania. Wciśnij dźwignię do wewnątrz, aby przywrócić obszar wyświetlania na środek zdjęcia. (str.46, str.47)
- 24 Przycisk sterowania** (▲▼◀▶)
Wyświetla ekran stawień dla opcji [Tryb rejestracji], [Ustaw. widoku zewn.], [Balans bieli] lub [Zdjęcie niestandardowe]. (str.18)
Kiedy wyświetlany jest panel sterowania lub menu, użyj przycisku sterowania do przesuwania kursora i zmiany pozycji do ustawienia.
- 25 Przycisk OK** (OK)
Kiedy wyświetlane jest menu lub panel sterowania, naciśnij ten przycisk, aby potwierdzić wybraną pozycję.
- 26 Przycisk Menu** (MENU)
Wyświetla menu. Naciśnij ten przycisk podczas wyświetlania menu, aby wrócić do poprzedniego ekranu. (str.20)
- 27 Przycisk INFO** (INFO)
Zmienia typ ekranu na monitorze. (str.13, str.14)

Informacje o przycisku sterowania

W tej instrukcji każdy przycisk przycisku sterowania jest wskazywany w sposób pokazany na ilustracji po prawej stronie.

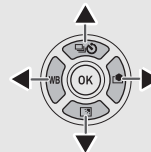

Dostosowanie elementów sterujących

W przypadku niektórych przycisków można zmienić funkcję przycisku na inną. (str.102)

W niniejszej instrukcji opisano działanie aparatu w oparciu o domyślne przypisanie funkcji.

Wskaźniki na ekranie

Monitor

Tryb robienia zdjęć

Za pomocą tego aparatu można fotografować, patrząc przez celownik lub sprawdzając obraz na monitorze.

Kiedy używany jest celownik, można robić zdjęcia, sprawdzając ekran stanu wyświetlany na monitorze lub patrząc przez celownik (str.44) Jeśli celownik nie jest używany, można robić zdjęcia, sprawdzając Podgląd na żywo wyświetlany na monitorze. (str.46)

Aparat znajduje się w „trybie gotowości”, gdy jest gotowy do wykonywania zdjęć, np. gdy wyświetlany jest ekran stanu lub obraz Podgląd na żywo.

Tryb gotowości

Zostają wyświetlone ustawienia fotografowania.

Ekran stanu

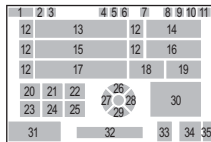

Podgląd na żywo

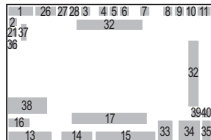

- 1 Tryb robienia zdjęć (str.49)
- 2 Blokada aut. eksp. (AE)
- 3 Jasność (str.83)/Odcień skóry (str.83)/Filtr cyfrowy (str.79)/Zdjęcia HDR (str.81)/Rozdz. z przes. pikseli (str.82)
- 4 Stan pozycjonowania GPS (str.121)
- 5 Łączność z użyciem Bluetooth®
- 6 Komunikacja bezprzewodowej sieci LAN
- 7 Tryb błysku (str.77)
- 8 Symulator filtru antyaliasingu (str.82)
- 9 Pomiar ekspozycji (str.59)
- 10 Shake Reduction (str.83)/Autom. kor. horyzontu (str.84)
- 11 Poziom baterii
- 12 Podpowieź dla e-pokrętle
- 13 Czas migawki
- 14 Wartość przysłony
- 15 Czulość ISO (str.57)
- 16 Podpowiezi dla przycisku Inteligentna funkcja (str.19)
- 17 Linijka ekspozycji
- 18 Metoda ustaw. ostr. (str.59)
- 19 Blokada stanu AF (str.61)
- 20 Podpowiezi dla przycisku **SR**
- 21 Podpowiezi dla przycisku **A**
- 22 Podpowiezi dla przycisku **▶**
- 23 Podpowiezi dla przycisku **RAW**
- 24 Podpowiezi dla przycisku **☒**
- 25 Podpowiezi dla przycisku **DEL**
- 26 Tryb rejestracji (str.66)
- 27 Balans bieli (str.74)
- 28 Zdjęcie niestandardowe (str.78)
- 29 Ustaw. widoku zewn.
- 30 Pole ostrości (punkt automatyki ostrości) (str.60)
- 31 Data i godzina / Podpowiezi
- 32 Poziom elektroniczny (str.18)
- 33 Format plików (str.48)
- 34 Pojemność zdjęć
- 35 Numer gniazda karty
- 36 Wyświetlanie ostrzeżenia (str.110)
- 37 Ostrzeżenie o temperaturze
- 38 Histogram
- 39 Rozdzielczość JPEG (str.48)
- 40 Przycięcie (str.48)

Notatki

- W opcji [Wyświetlanie monitora] menu **C4** można zmienić ustawienia wyświetlania dla ekranu stanu i podglądu na żywo. (str.108)
- Ustawiony kolor wyświetlania można zmienić w „Ustawienia początkowe” (str.42) w opcji [Ustawienia koloru] w pozycji [Wyświetlanie monitora] w menu **C4**. (str.108)

Dostosowanie jasności monitora

Jeśli zawartość monitora jest niewidoczna podczas robienia zdjęć na zewnątrz lub w innych sytuacjach, dostosuj jasność monitora w pozycji [Ustaw. widoku zewn.] menu **2**. Domyślnie opcja [Ustaw. widoku zewn.] jest przypisana do **2**. (str.102)

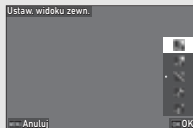

Podczas robienia zdjęć przez dłuższy czas w ciemnym miejscu można zapobiec rozszerzaniu źrenicy u fotografowanych osób, używając opcji [Widok nocny monitora] w menu **2**.

Ponadto można ustawić opcje [Jasność], [Nasycenie], [Regulacja: nieb.-bur] i [Regulacja: ziel-purp] w pozycji [Dostosowanie monitora] menu **2**. Opcja [Jasność] może być także ustawiana automatycznie. (Domyślnie opcja [Jasność] jest ustawiana automatycznie.) (str.109)

Kiedy aparat jest trzymany pionowo

Gdy aparat zostanie obrócony w położenie pionowe, ekran stanu będzie wyświetlany pionowo.

Aby nie wyświetlać ekranu stanu pionowo, zmień ustawienie obrotu monitora w pozycji [Ekran stanu] opcji [Wyświetlanie monitora] w menu **C4**. (str.108)

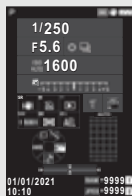

Panel sterowania

Naciśnij przycisk **INFO** w trybie gotowości, aby wyświetlić „panel sterowania” i zmienić ustawienia. Następujące funkcje są wyświetlane w przypadku ustawienia domyślnego.

Tryb **0**

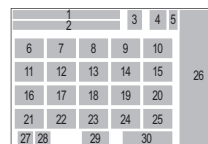

Tryb **1**

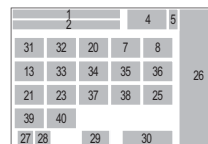

- | | |
|--|---|
| 1 Nazwa funkcji | 12 Odcień skóry (str.83) |
| 2 Ustawienie | 13 Filtr cyfrowy (str.79) |
| 3 Format plików (str.48) | 14 Zdjęcia HDR (str.81) |
| 4 Liczba zdjęć do zrobienia/czas nagrywania filmu | 15 Rozdz. z przes. pikseli (str.82) |
| 5 Numer gniazda karty | 16 Korekta dystorsji (str.81) |
| 6 Górny limit aut. ISO (str.57) | 17 Korekta ośw. peryf. (str.81) |
| 7 Komp. prześwietlenia (str.80) | 18 ŚLEDZENIE GWIAZD (str.121) |
| 8 Kompensacja cienia (str.80) | 19 Symulator filtru antyaliasingu (str.82) |
| 9 Redziar przy dł czas (str.52) | 20 Światło wspomaganie AF (str.60) |
| 10 Red.ziar przy wysISO (str.58) | 21 Opcje kart pamięci (str.48) |
| 11 Jasność (str.83) | 22 Format plików (str.48) |

- 23 Rozdzielczość JPEG (str.48)/Rozdzielczość filmu (str.49)
- 24 Linia programu (str.52)
- 25 Ustaw. bezprzew. LAN
- 26 Lista opcji ustawień
- 27 Poziom naładowania baterii
- 28 Poziom naładowania w pojemniku na baterie (gdy podłączony jest pojemnik D-BG8)
- 29 Podpowiedzi umożliwiające dostosowanie panelu sterowania (str.106)
- 30 Parametr
- 31 Aktywne pole AF (str.63)
- 32 Kontrola ostrości (str.64)
- 33 Shake Reduction (str.83)
- 34 Poziom nagr. dźwięku (str.49)
- 35 Redukcja szumu wiatru (str.49)
- 36 Głośność słuchawek (str.49)
- 37 Szybkość klatek (str.49)
- 38 Styl siatki
- 39 Podgląd na żywo Dot. AF fotograf. (str.51)
- 40 Film Dotykowy AF filmu (str.55)

Notatki

- Patrz „Korzystanie z Panelu sterowania” (str.20), aby uzyskać informacje na temat sposobu użycia panelu sterowania.
- Funkcje wyświetlane na panelu sterowania można zmieniać w opcji [Panel sterowania] menu **C5**. (str.106)

Zmiana ekranu informacji o fotografowaniu

Ekran informacji o fotografowaniu zmienia się po każdym naciśnięciu przycisku **INFO** w trybie gotowości.

Podczas robienia zdjęć przy użyciu celownika	Ekran stanu → Panel sterowania → Ekran wyłączony → Ekran stanu
Podczas robienia zdjęć przy użyciu podglądu na żywo	Ekran std inf → Panel sterowania → Ekran informacji uproszczonych → Ekran bez informacji → Ekran std inf

Notatki

- Informacje wyświetlane w trybie Podgląd na żywo można dostosować w pozycji [Podgląd na żywo] opcji [Wyświetlanie monitora] w menu **C4**. (str.108)

Tryb odtwarzania

Zrobione zdjęcie i informacje o ekspozycji zostają wyświetlone na ekranie pojedynczego zdjęcia trybu odtwarzania.



Naciśnij przycisk **INFO**, aby zmienić typ informacji wyświetlanych na ekranie pojedynczego zdjęcia.

Ekran std inf	Wyświetlane jest zapisane zdjęcie, Format plików, Rozdzielczość JPEG, parametry ekspozycji i podpowiedzi użycia.
Ekran szczegółowych informacji	Wyświetlany jest szczegółowy opis, kiedy i w jaki sposób zostało zrobione zdjęcie. (str.15)
Ekran bez informacji	Wyświetlane jest tylko zrobione zdjęcie.

Notatki

- Ekran informacji o odtwarzaniu można skonfigurować w pozycji [Ekran inform. odtwarz.] w opcji [Wyświetlanie monitora] menu **C4**. (str.108)
- Po wyłączeniu i ponownym włączeniu aparatu oraz przejściu do trybu odtwarzania na ekranie pojedynczego zdjęcia wyświetlany jest obraz z informacjami wyświetlanymi jako ostatnie. Jeśli opcja [Ekran inform. odtwarz.] jest ustawiana na (Wyt.) w pozycji [Pamięć] menu **C5**, opcja Ekran std inf zawsze pojawia się pierwsza po włączeniu aparatu. Ponadto gdy opcja [Zdjęcie do odtwarzania] jest ustawiana na (Wł.) w pozycji [Pamięć], ostatni odtwarzany obraz jest wyświetlany jako pierwszy. (str.111)

Ekran szczegółowych informacji

Zdjęcia

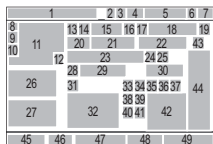
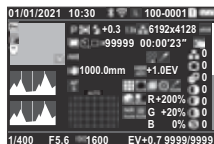

Filmy

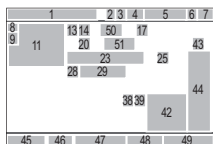

Strona 2

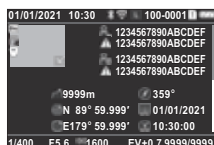

- 1 Data i czas zrobienia zdjęcia
- 2 Łączność z urządzeniem Bluetooth®
- 3 Komunikacja bezprzewodowej sieci LAN
- 4 Format plików, Rozdzielczość JPEG (str.48)/Rozdzielczość filmu (str.49)
- 5 Numer folderu, numer pliku (str.111)
- 6 Numer używanego gniazda karty
- 7 Poziom baterii
- 8 Zabezpiecz (str.89)
- 9 Status przesyłania obrazu (str.90)
- 10 Zapisz info o lokalizacji
- 11 Zrobione zdjęcie
- 12 Edycja obrazu
- 13 Tryb robienia zdjęć (str.49)
- 14 Pomiar ekspozycji (str.59)
- 15 Tryb błysku (str.77)
- 16 Przycięcie (str.48)
- 17 Jakość JPEG (str.48)/Szybkość klatek (str.49)
- 18 Rozdzielczość JPEG (str.48)
- 19 Przestrzeń barw (str.48)

- 20 Tryb rejestracji (str.66)
- 21 Liczba zdjęć dla Zdj. z przedz. czasu/Nakład. z przedz. czasu (str.71)
- 22 Całkowity czas fot. Nakład. z przedz. czasu (str.72)
- 23 Balans bieli (str.74)
- 24 Symulator filtru antyaliasingu (str.82)
- 25 Filtr cyfrowy (str.79)
- 26 Histogram jasności
- 27 Histogram RGB
- 28 Shake Reduction (str.83)/Autom. kor. horyzontu (str.84)
- 29 Ogniskowa Obiektyw
- 30 Zdjęcia HDR (str.81)/Rozdz. z przes. pikseli (str.82)/Jasność (str.83)/Odcień skóry (str.83)
- 31 Metoda ustaw. ostr. (str.59)
- 32 Pole ostrości (punkt automatyki ostrości) (str.60)
- 33 Korekta dystorsji (str.81)
- 34 Korekta oświetlenia peryferyjnego (str.81)
- 35 Korekta aberracji chromatycznej (str.81)
- 36 Korekta dyfrakcji (str.81)
- 37 Korekta prążka koloru (str.92)
- 38 Komp. prześwietlenia (str.80)
- 39 Kompensacja cienia (str.80)
- 40 Redziar przy dł czas (str.52)
- 41 Redziar przy wysISO (str.58)
- 42 Wartość RGB dla Efektu filtru
- 43 Zdjęcie niestandardowe (str.78)
- 44 Parametry Zdjęcie niestandardowe
- 45 Czas migawki
- 46 Wartość przysłony
- 47 Czulość ISO (str.57)
- 48 Kompensacja EV (str.54)
- 49 Liczba zdjęć
- 50 Poziom nagr. dźwięku (str.49)
- 51 Długość nagrań filmu
- 52 Fotograf (str.114)
- 53 Właściciel praw (str.114)
- 54 Ostrzeżenie o uszkodzonym zdjęciu
- 55 Wysokość
- 56 Kierunek Obiektyw
- 57 Szerokość/długość geograficzna
- 58 Time UTC

Użycie panelu dotykowego

Za pomocą panelu dotykowego można wybierać funkcje, ustawiać punkt automatyki ostrości do fotografowania i wykonywać inne operacje. (str.51)

Jeśli nie korzystasz z funkcji panelu dotykowego, ustaw pozycję [Obsługa dotyk. monitora] na [Wył.] w menu C3.

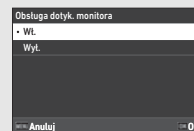

Wyświetlacz LCD i celownik

Informacje o robieniu zdjęć, takie jak wartość ekspozycji, są wyświetlane na wyświetlaczu LCD i na celowniku.

Wyświetlacz LCD

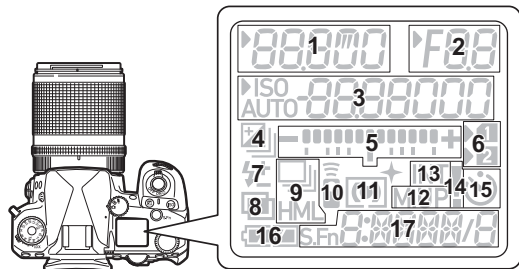

Wyświetlanie celownika

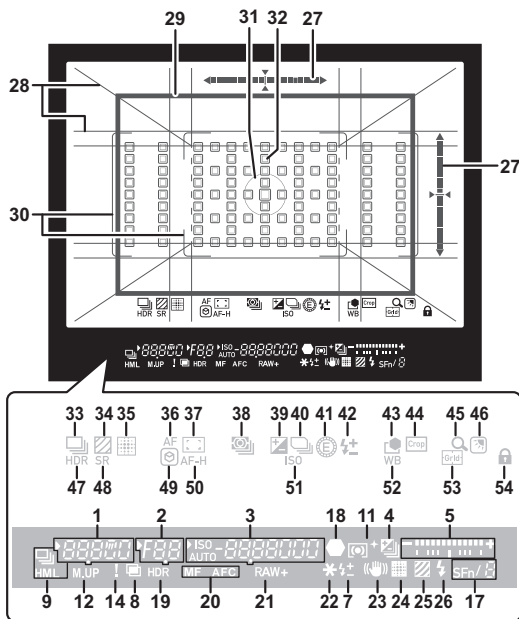

- | | | | |
|----|----|----|----|
| 1 | 2 | 3 | 4 |
| 5 | 6 | 7 | 8 |
| 9 | 10 | 11 | 12 |
| 13 | 14 | 15 | 16 |
| 17 | 18 | 19 | 20 |
| 21 | 22 | 23 | 24 |
| 25 | 26 | 27 | 28 |
| 29 | 30 | 31 | 32 |
| 33 | 34 | 35 | 36 |
| 37 | 38 | 39 | 40 |
| 41 | 42 | 43 | 44 |
| 45 | 46 | 47 | 48 |
| 49 | 50 | 51 | 52 |
| 53 | 54 | | |
- 1 Czas migawki/pozostały czas przetwarzania funkcji Redziar przy dł czasie (str.52)/Tryb AF (str.60)/Liczba ujęć dla funkcji Bracketing (str.67)
- 2 Wartość przysłony
- 3 Czułość ISO (str.57)/Wartość kompensacji ekspozycji/Pojemność zdjęć/Aktywne pole AF (str.60)
- 4 Kompensacja EV (str.54)/Bracketing (str.67)
- 5 Linijka ekspozycji
- 6 Numer gniazda karty
- 7 Komp. eksp. błysku (str.77)
- 8 Wielokrotna ekspozycja (str.70)
- 9 Zdjęcia seryjne (str.67)
- 10 Zdalne sterowanie (str.73)

- | | | | |
|----|---|----|---|
| 11 | Pomiar ekspozycji (str.59) | 32 | Punkt automatyki ostrości (str.60) |
| 12 | Podniesienie lustra | 33 | Rejestracja (str.66) |
| 13 | Zdj. z przedz. czasu (str.71) | 34 | Symulator filtru antyaliasingu (str.82) |
| 14 | Wyświetlanie ostrzeżenia (str.110) | 35 | Rozdz. z przes. pikseli (str.82) |
| 15 | Samowyzwalacz (str.73) | 36 | Tryb AF (str.60) |
| 16 | Poziom baterii | 37 | Aktywne pole AF (str.60) |
| 17 | Inteligentna funkcja (str.19) | 38 | Pomiar ekspozycji (str.59) |
| 18 | Wskaźnik ostrości | 39 | Kompensacja EV (str.54) |
| 19 | Zdjęcia HDR (str.81) | 40 | Linia programu (str.52) |
| 20 | Metoda ustaw. ostr. (str.59) | 41 | E-Dial |
| 21 | Format plików (str.48) | 42 | Kompensacja ekspozycji błysku |
| 22 | Blokada aut. eksp. (AE) | 43 | Zdjęcie niestandardowe (str.78) |
| 23 | Shake Reduction (str.83) | 44 | Przycięcie (str.48) |
| 24 | Rozdz. z przes. pikseli (str.82) | 45 | Powiększ podgląd |
| 25 | Symulator filtru antyaliasingu (str.82) | 46 | Ustaw. widoku zewn. (str.13) |
| 26 | Wskaźnik lampy błyskowej (str.77) | 47 | Zdjęcia HDR (str.81) |
| 27 | Poziom elektroniczny | 48 | Shake Reduction (str.83) |
| 28 | Wyświetlanie siatki (str.107) | 49 | Kontrola ostrości (str.64) |
| 29 | Ramka Przycinanie (str.48) | 50 | Blokada stanu AF (str.61) |
| 30 | Ramka AF (str.45) | 51 | Czułość ISO (str.57) |
| 31 | Ramka pomiaru punkt. (str.59) | 52 | Balans bieli (str.74) |
| | | 53 | Siatka |
| | | 54 | Blokada elem. ster. (str.46) |

Notatki

- Wartość Podsw.świetlacza LCD i ekran celownika można zmieniać odpowiednio w opcji [Wyświetlacz LCD] w menu **C4** i [Wyświetlanie celownika] menu **C4**. (str.108, str.107)
- Pozycje 1–26 na ekranie celownika to informacje o zewnętrznym polu widzenia. Informacje o zewnętrznym polu widzenia są wyświetlane w celowniku, gdy przycisk **SHUTTER** zostanie wciśnięty do połowy lub w czasie działania licznika (ustawienie domyślne: 10 sekund). Aby nie wyświetlać informacji o zewnętrznym polu widzenia, zmień ustawienie [Wyśw. inf. poza FOV] w pozycji [Wyświetlanie celownika] w menu **C4**. Możesz zmienić czas pomiaru w opcji [Czas działania pomiaru] w menu **C5**. (str.33)
- Funkcje obecnie wyłączone dla opcji Inteligentna funkcja i ich ustawienia są wyświetlane jako pozycje: 17 i 33–53. Po wciśnięciu przycisku **S/Fn** pojawiają się ikony zarejestrowanych funkcji, a ikona obecnie wybranej funkcji miga. (str.19)
- Ostrość obrazu w celowniku można dostosować przy użyciu pokręta regulacji dioptrii.

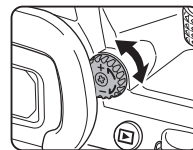

Czujnik oka

Czujnik oka wykrywa, czy użytkownik patrzy przez celownik w trybie gotowości podczas robienia zdjęć przy użyciu celownika. Gdy czujnik wykryje oko użytkownika, podświetlenie monitora wyłączy się i rozpocznie się pomiar. To ustawienie można zmienić w opcji [Czujnik oka] menu **C4**. (str.107) Czujnik oka może działać w przypadku zbliżenia do niego obiektu lub narażenia go na bezpośrednie działanie promieni słonecznych. Jest on również używany do automatycznej regulacji jasności monitora. (str.109)

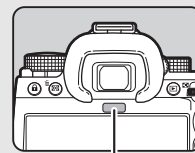

Czujnik oka

Poziom elektroniczny

Poziom elektroniczny jest wyświetlany na ekranie stanu i w trybie Podgląd na żywo oraz w celowniku w celu sprawdzenia, czy aparat jest przechylony. Skala pozioma pokazuje pionowy kąt nachylenia aparatu, a skala pionowa – pionowy kąt nachylenia aparatu, w jednostkach co 0,5°.

Wyświetlanie celownika – przykład

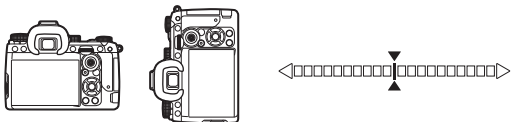

Gdy aparat jest wyprostowany (nachylenie: 0°)



Gdy aparat jest przechylony w lewo o więcej niż 5°



Gdy aparat jest trzymany pionowo i przechylony w dół w prawo o 3°

Notatki

- W przypadku poziomego elektronicznego wyświetlanego w wizjerze można ukryć pionowy kąt aparatu, zmieniając ustawienie [Typ poz. elektronicz] w opcji [Wyświetlanie celownika] menu **C4**. (str.107)

Sposób zmiany ustawień funkcji

Większość funkcji ustawia się za pomocą menu. Często używane funkcje można również ustawiać za pomocą przycisków, korzystając z funkcji Inteligentna funkcja lub dokonując wyboru na panelu sterowania. Funkcje ustawiane przy użyciu przycisku, funkcji Inteligentna funkcja i panelu sterowania można dostosować.

Użycie przycisków bezpośrednich

Naciśnij przyciski **▲▼◀▶** w trybie gotowości. Domyślnie można ustawić następujące funkcje.

▲	Tryb rejestracji	str.66
▼	Ustaw. widoku zewn.	str.13
◀	Balans bieli	str.74
▶	Zdjęcie niestandardowe	str.78

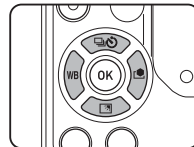



Notatki

- Funkcje przycisków **▲▼◀▶** i innych, jak **RAW**, można zmieniać przy użyciu przycisku [Przycisk Fx] w menu **C2**. (str.102)

Korzystanie z Inteligentnej funkcji

Ustawienia 5 zarejestrowanych funkcji można szybko zmienić, patrząc przez celownik lub wyświetlając Podgląd na żywo. Domyślnie można ustawić następujące funkcje.

Funkcja	Opis ustawienia	Strona
AF użytkownika	Przełącza pomiędzy określonymi wcześniej ustawieniami [Tryb AF], [Aktywne pole AF] i [Blokada stanu AF].	str.60
E-Dial	Zmienia wartość ekspozycji.	str.50
Rejestracja	Przełącza pomiędzy określonymi wcześniej trybami rejestracji [Rejestracja] w trybie [Tryb rejestracji].	str.66
Przycięcie	Przełącza pomiędzy ustawieniami [Przycięcie] w menu  .	str.48
Siatka	Przełączanie pomiędzy wzorami wyświetlania określonymi wcześniej na [Ekran celownika] ekranu [Wyświetlanie celownika] podczas robienia zdjęć przy użyciu celownika. Zmienia typ siatki wyświetlanej na ekranie Podgląd na żywo podczas robienia zdjęć przy użyciu podglądu na żywo.	str.107 str.108

- Naciśnij przycisk , a następnie przekręć pokrętkę .**
Zmienia wybór funkcji.

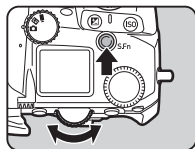

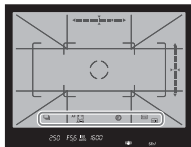

Ikony ustawianych funkcji pojawiają się w celowniku i na wyświetlaczu LCD.
Ikona wybranej funkcji miga.

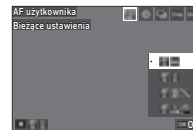

Podpowiedź jest wyświetlana na ekranie stanu i Podgląd na żywo.



Dostępne operacje

-  Rozpoczyna/kończy zmianę ustawień.
-  Resetuje ustawienie funkcji do ustawienia domyślnego.

- Przekręć pokrętkę .**
Ustawienie dla wybranej funkcji się zmienia.

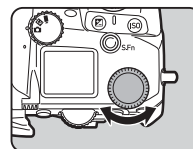

Notatki

- Funkcje ustawione przy użyciu Inteligentna funkcja można zmieniać w opcji [Inteligentna funkcja] menu **C2**. (str.106)
- Ustawienie ostatnio wybranej funkcji można zmienić przy użyciu  w trybie gotowości.

Korzystanie z Panelu sterowania

Można ustawić funkcje wykonywania zdjęć.

1 Naciśnij przycisk **INFO** w trybie gotowości.

Panel sterowania zostaje wyświetlony.

2 Użyj przycisków **▲▼◀▶**, aby wybrać funkcję.



3 Obróć pokrętko **☺**, aby zmienić ustawienie.



Dostępne operacje



Zmienia parametr dla wybranej funkcji (gdy można dokonać szczegółowych ustawień).



Wyświetla ekran menu dla wybranej funkcji.



Dostosowuje panel sterowania.

4 Naciśnij przycisk **MENU**.

Pojawi się ponownie ekran w trybie gotowości.

Notatki

- Funkcje dostępne do wyboru różnią się w zależności od bieżących ustawień aparatu.
- Funkcje wyświetlane na panelu sterowania można zmienić, wybierając ikonę **☑** na ekranie w kroku 2 lub zmieniając ustawienie [Panel sterowania] w menu **C5**. (str.106)

Korzystanie z menu

Większość funkcji można ustawiać przy użyciu menu.

1 Naciśnij przycisk **MENU**.

Zostaje wyświetlone menu.

2 Obróć pokrętko **☺**, aby zmieć typ menu.

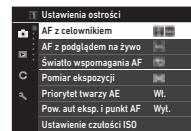

	Menu ustawień zdjęć (str.22)
	W trybie Film menu ustawień (str.25)
	Menu Ustawienia odtwarzania (str.27)
C	Menu Dostosowywania (str.28)
	Menu Konfiguracji (str.34)

Typ menu można również zmienić, naciskając dwukrotnie strzałkę **◀**, wybierając typ przy użyciu strzałki **▲▼** i naciskając dwukrotnie strzałkę **▶**.

3 Użyj przycisków **▲▼**, aby wybrać funkcję.

Każdy typ menu zawiera od 1 do 8 menu.

Użyj pokrętła **☺**, aby przełączać się między menu.

4 Odszukaj funkcję, którą chcesz ustawić i naciśnij przycisk **▶**.

Wyświetlone zostają ustawienia dla wybranej funkcji.



5 Za pomocą przycisku ▲▼ wybierz ustawienie i naciśnij opcję OK.

Ekran z kroku 4 zostaje
wyświetlony ponownie.

Naciśnij przycisk **MENU**, aby
wrócić do poprzedniego ekranu bez zmieniania ustawienia.

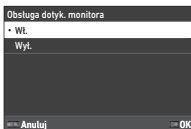

6 Naciśnij przycisk **MENU** kilka razy, aby wrócić do poprzednich ekranów.

Notatki

- Menu wyświetlane w kroku 2 różni się w zależności od ustawienia pokrętki **LV** / **LV** / **LV**.
- Po naciśnięciu przycisku **MENU** jako pierwszy zostanie wyświetlony ostatnio używany ekran menu. Aby wyświetlić menu najbardziej odpowiednie dla ustawień aparatu w danym momencie, ustaw opcję [Zap pozycję kursora] na [Wyt.] w menu **2**.
- Zmienione ustawienia pozostają zachowane nawet po wyłączeniu aparatu. W przypadku niektórych funkcji można określić, czy zmienione ustawienia mają być zachowane w opcji [Pamięć] menu **C5**. (str.111)
- Dla każdego typu menu można przywrócić ustawienia domyślne w opcji [Reset] menu **8**.

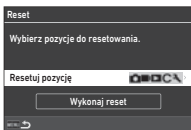

📷 Menu ustawień zdjęć

Pozycja	Funkcja	Ustawienie domyślne	Strona	
📷 1 Ustawienia ostrości				
AF z celownikiem	Tryb AF	Wybiera metodę automatycznego ustawiania ostrości podczas robienia zdjęć przy użyciu celownika.	Pojedynczy AF	str.60
	Aktywne pole AF	Ustawia punkt automatyki ostrości podczas robienia zdjęć przy użyciu celownika.	Automatyczne pole	str.60
	Ograniczenie pola AF	Ogranicza zakres wybieranych punktów automatyki ostrości.	Wył.	str.61
	Ustawienie AF.S	Ustawia priorytet działań aparatu, kiedy tryb automatyki ostrości jest ustawiony na [Pojedynczy AF] i przycisk SHUTTER zostaje naciśnięty do końca.	Priorytet ostrości	str.61
	Działanie 1. ujęcia w AF.C	Ustawia priorytet działania aparatu dla pierwszego ujęcia, kiedy tryb automatyki ostrości jest ustawiony na [Ciągły AF] i przycisk SHUTTER zostaje naciśnięty do końca.	Auto	str.61
	Działanie w ciągłym AF.C	Ustawia priorytet działania aparatu dla trybu zdjęć seryjnych, kiedy tryb automatyki ostrości jest ustawiony na [Ciągły AF].	Auto	str.61
	Blokada stanu AF	Zachowuje ostrość przez określony czas, kiedy obiekt przesunie się poza wybrane pole ostrości podczas ustawiania ostrości przy robieniu zdjęć przy użyciu [Ciągły AF].	Niska	str.61
	Działanie przy błędzie AF	Ustawia działanie aparatu w przypadku, gdy automatyczne ustawianie ostrości zawiedzie.	Ruch obiektu	str.61
	Śledz. punkt. AF w AF.C	Ustawia metodę śledzenia punktów automatyki ostrości, gdy tryb automatycznego ustawiania ostrości jest ustawiony na [Continuous AF].	Typ 1	str.62
	Rozpoznawanie obiektu	Nadaje priorytet rozpoznaniem obiektowi podczas automatycznego ustawiania ostrości.	Wł.	str.62
	Przechwył. ostrości	Jeśli zamocowany jest obiekt w ręcznym ustawianiem ostrości, włącza robienie zdjęć w trybie Przechwył. ostrości. Spust migawki zostaje zwolniony automatycznie, kiedy obiekt stanie się ostry.	Wył.	str.62
AF z podglądem na żywo	Aktywne pole AF	Ustawia pole aktywne AF (punkt automatyki ostrości) dla robienia zdjęć przy użyciu Podglądu na żywo.	Automatyczne pole	str.63
	Kontrola ostrości	Wyróżnia krawędzie obiektu, na którym ustawiono ostrość, ułatwiając sprawdzanie ostrości.	Wył.	str.64
	Opcje kontrastu AF	Ustawia priorytet działania aparatu po naciśnięciu przycisku SHUTTER do końca.	Priorytet ostrości	str.64
	Wykrywanie twarzy	Wykrywa twarze i wykonuje automatyczne ustawianie ostrości dla wykrytych twarzy.	Wł.	str.64

Pozycja		Funkcja	Ustawienie domyślne	Strona
Światło wspomaganie AF		Włącza dodatkowe światło automatyki ostrości podczas automatycznego ustawiania ostrości w ciemnych miejscach.	Wł.	str.60
2 Ustawienie ekspozycji				
Pomiar ekspozycji		Wybiera część czujnika, która posługuje do pomiaru jasności i ustawienia ekspozycji.	Wielosegmentowy	str.59
Priorytet twarzy AE		Reguluje wartość ekspozycji, nadając priorytet wykrytym twarzą, gdy opcha [Pomiar ekspozycji] jest ustawiona na [Wielosegmentowy].	Wł.	str.59
Pow. aut eksp. i punkt AF		Dostosowuje ekspozycję zależnie od jasności pozycji punktu automatyki ostrości.	Wył.	str.59
Ustawienie czułości ISO	Górny limit aut. ISO	Ustawia górny limit czułości ISO na Automat. czułość ISO.	6400	str.57
	Dolny limit aut. ISO	Ustawia dolny limit czułości ISO na Automat. czułość ISO.	100	
	Opcje min. pr. migawki	Określa, czy minimalna prędkość migawki ma być ustawiana automatycznie czy ręcznie.	Auto	
	Autom. ISO z pręđ. min.	Ustawia sposób zwiększania czułości.	Standardowy	
	Min. prędkość migawki	Ustawia czas migawki, przy którym czułość jest zwiększana, gdy opcja [Opcje min. pr. migawki] jest ustawiana na [Kontrola pręđ. migawki].	1/125	
Tryb błysku		Ustawia tryb błysku.	Błysk włączony lub Błysk automatyczny	str.77
Linia programu		Umożliwia wybór ustawienia Linia programu.	Standardowy	str.52
Automat. kompens. eksp.		Automatycznie kompensuje ekspozycję, kiedy nie można uzyskać prawidłowej ekspozycji przy użyciu bieżących ustawień.	Wył.	str.51
3 Ustawienia balansu bieli				
Balans bieli		Ustawia balans bieli w zależności od źródła światła.	Aut. balans bieli	str.74
Dokładne dos bal. bieli		Automatycznie dostraja balans bieli po określeniu źródła światła w ustawieniu balansu bieli.	Wył.	str.75
Aut.bal.bieli przy św.szt.		Ustawia poziom korekty światła sztucznego, kiedy balans bieli jest ustawiony na Aut. balans bieli.	Silna	
4 Wykonywanie ujęcia				
Tryb rejestracji	Rejestracja	Umożliwia wybór trybu rejestracji.	Zdjęcia pojedyncze	str.66
	Timer/pilot zd. ster.	Określa, czy mają być używane funkcje samowyzwalacza i pilota zdalnego sterowania.	Wył.	str.73
Symul. filtru antyalias.		Stosuje efekt filtru przepustowego przy użyciu mechanizmu Shake Reduction.	Wył.	str.82
Zdjęcia HDR	Zdjęcia HDR	Określa ustawienia zdjęć o wysokim zakresie dynamicznym.	Wył.	str.81
	Wartość bracketingu		±2,0 EV	
	Automat. wyrównanie		Wł.	

Pozycja		Funkcja	Ustawienie domyślne	Strona
Rozdz. z przes. pikseli		Łączy wiele zdjęć i tworzy obraz w wysokiej rozdzielczości.	Wył.	str.82
ŚLEDZENIE GWIAZD	ŚLEDZENIE GWIAZD	Określa ustawienia śledzenia i przechwytywania ciał niebieskich.	Wył.	str.121
	Precyzyjna kalibracja	Wykonuje kalibrację.	—	
5 Ustawienia robienia zdjęć				
Opcje kart pamięci	Opcje kart pamięci	Ustawia metodę rejestracji, kiedy włożone są 2 karty pamięci.	Użycie sekwencyjne	str.48
	Kolejność kart pamięci	Wybiera jedną z kart pamięci włożonych do gniazd SD1 i SD2 do używania, gdy opcja [Opcje kart pamięci] jest ustawiona na [Użycie sekwencyjne].	SD1	
Format plików		Ustawia format pliku dla zdjęć.	JPEG	str.48
Przycięcie		Ustawia kąt widzenia podczas robienia zdjęć.	Wył.	
Rozdzielczość JPEG		Ustawia rozmiar zdjęć w formacie JPEG.	<input type="checkbox"/>	
Jakość JPEG		Ustawia jakość zdjęć w formacie JPEG.	Najwyższa	
Format plików RAW		Ustawia Format plików RAW.	PEF	
Przeźrzeń barw		Pozwala wybrać używaną przestrzeń barw.	sRGB	
6 Ust. przetw. obrazu				
Zdjęcie niestandardowe		Ustawia odcień wykończenia zdjęć, włącznie z kolorem i kontrastem.	Jasne	str.78
Filtr cyfrowy		Stosuje efekt filtru cyfrowego podczas robienia zdjęć.	Wył.	str.79
Klarowność		Zmienia klarowność zdjęć przy użyciu funkcji przetwarzania obrazu.	±0	str.83
Odcień skóry		Poprawia odcień skóry na zdjęciach przy użyciu funkcji przetwarzania obrazu.	Wył.	str.83
Korekta obiektywu	Korekta dystorsji	Redukuje zniekształcenia podczas powiększenia, które wynikają z właściwości obiektywu.	Wył.	str.81
	Korekta ośw. peryf.	Redukuje ilość pojawiającego się światła peryferyjnego, które wynika z właściwości obiektywu.	Wył.	
	Komp. aber. chrom.	Redukuje aberracje chromatyczne, które wynikają z właściwości obiektywu.	Wł.	
	Korekta dyfrakcji	Koryguje rozmycie powodowane przed dyfrakcją w przypadku użycia małej przysłony.	Wł.	
Korekcja zakresu dyn	Komp. prześwietlenia	Rozszerza zakres dynamiczny i zapobiega występowaniu prześwietlonych obszarów.	Auto	str.80
	Kompensacja cienia	Rozszerza zakres dynamiczny i zapobiega występowaniu niedoświetlonych obszarów.	Auto	

Pozycja		Funkcja	Ustawienie domyślne	Strona
Redukcja ziarna	Redziar przy dł czas	Ustawia funkcję redukcji ziarna podczas fotografowania z długim czasem migawki.	Auto	str.52
	Red.ziarn przy wysISO	Ustawia funkcję redukcji ziarna podczas fotografowania z wysoką czułością ISO.	Auto	str.58
	Opcje niestandardowe	Wybierz poziom redukcji ziarna dla każdego ustawienia czułości ISO dla funkcji [Red.ziarn przy wysISO].	Średnia	
7 Wspom. wyk. zdjęć				
Shake Reduction		Powoduje włączenie funkcji Shake Reduction.	Auto	str.83
Auto SR wyl.		Automatycznie ustawia funkcję Shake Reduction na [Wyl.] podczas korzystania z funkcji [Samowyzwalacz] lub [Zdalne sterowanie].	Włącz Auto SR wyl.	str.83
Autom. kor. horyzontu		Koryguje pochylenie w poziomie podczas robienia zdjęć.	Wyl.	str.84
Dostosowanie kompozycji		Umożliwia dostosowanie kompozycji zdjęcia przy użyciu mechanizmu Shake Reduction.	Wyl.	str.84

Menu ustawień filmu

Pozycja		Funkcja	Ustawienie domyślne	Strona
1 Ustawienia ostrości				
AF z podglądem na żywo	Aktywne pole AF	Aktywne pole AF (punkt automatyki ostrości)	Automatyczne pole	str.63
	Tryb filmu AF	Ustawia działanie automatyki ostrości w trybie .	Ciągły AF	str.55
	Kontrola ostrości	Wyróżnia krawędzie obiektu, na którym ustawiono ostrość, ułatwiając sprawdzanie ostrości.	Wyl.	str.64
Światło wspomaganie AF		Włącza dodatkowe światło automatyki ostrości podczas automatycznego ustawiania ostrości w ciemnych miejscach.	Wł.	str.60
2 Ustawienie ekspozycji				
Pomiar ekspozycji		Wybiera część czujnika, która posłuży do pomiaru jasności i ustawienia ekspozycji.	Wielosegmentowy	str.59
Pow. aut eksp. i punkt AF		Ustawia powiązanie wartości ekspozycji i punktu automatyki ostrości w polu ostrości.	Wyl.	str.59
3 Ustawienia balansu bieli				
Balans bieli		Ustawia balans bieli w zależności od źródła światła.	Aut. balans bieli	str.74
Dokładne dos bal. bieli		Automatycznie dostraja balans bieli w przypadku określenia źródła światła.	Wyl.	str.75
Aut.bal.bieli przy św.szt.		Ustawia odcień koloru światła sztucznego, kiedy balans bieli jest ustawiony [Aut. balans bieli].	Silna	

Pozycja	Funkcja	Ustawienie domyślne	Strona	
■(4 Wykonywanie ujęcia				
Zdalne sterowanie	Określa, czy ma być używana funkcja samowyzwalacza.	Wył.	str.73	
■(5 Ustaw. rejestr. filmów				
Opcje kart pamięci	Wybiera jedną z kart pamięci włożonych do gniazda SD1 i SD2 w celu nagrywania filmów.	SD1	str.48	
Rozdzielczość	Ustawia rozdzielczość filmu.	[4K]	str.49	
Szybkość klatek	Ustawia szybkość klatek filmu.	30p		
Poziom nagr. dźwięku	Ustawia poziom głośności dźwięku podczas nagrywania.	Auto		
Redukcja szumu wiatru	Redukuje szum wiatru.	Wł.		
Głośność słuchawek	Ustawia głośność dźwięku po podłączeniu słuchawek.	20		
■(6 Ust. przetw. obrazu				
Zdjęcie niestandardowe	Ustawia odcień wykończenia zdjęć, łącznie z kolorem i kontrastem.	Jasne	str.78	
Filtr cyfrowy	Stosuje efekt filtra cyfrowego podczas nagrywania filmów.	Wył.	str.79	
Korekcja zakresu dyn	Komp. prześwietlenia	Rozszerza zakres dynamiczny i zapobiega występowaniu prześwietlonych obszarów.	Auto	str.80
	Kompensacja cienia	Rozszerza zakres dynamiczny i zapobiega występowaniu niedoświetlonych obszarów.	Auto	
■(7 Wspom. wyk. filmów				
Shake Reduction	Powoduje włączenie funkcji Shake Reduction.	Wł.	str.83	
Auto SR wył.	Automatycznie ustawia funkcję Shake Reduction na [Wył.], gdy używana jest funkcja [Zdalne sterowanie].	Włącz Auto SR wył.	str.83	

▶ Menu ustawienia odtwarzania

Pozycja	Funkcja	Ustawienie domyślne	Strona
▶ 1 Ustawienia odtwarzania			
Wybierz kartę do odtw.	Wybiera jedną z kart pamięci włożonych do gniazd SD1 i SD2 w celu odtwarzania zdjęć.	SD1	str.85
Automat. obrót zdjęć	Obraca zdjęcia zrobione aparatem w pozycji pionowej lub zdjęcia, dla których zmieniono informacje o obrocie.	Wł.	
Opcje kol. odtwarz.	Ustawienie kolejności wyświetlania zdjęć podczas odtwarzania.	Nr pliku	
Głośność odtw. dżw.	Ustawia głośność dźwięku podczas odtwarzania filmu.	20	
Dotyk. zdjęć efekt prz.	Określa, czy ma być używany efekt ekranowy, gdy poprzednie lub następne zdjęcie jest wyświetlane za pomocą obsługi dotykowej.	Wł.	
▶ 2 Zarządzanie plikami			
Usuń	Usuwa zdjęcia.	—	str.88
Zabezpiecz	Zabezpiecza zdjęcie przed przypadkowym skasowaniem.	—	str.89
Obrót zdjęć	Zmienia informacje o obrocie zdjęcia.	—	str.89
Kopiowanie zdjęć	Kopiuje zdjęcia między kartami w gniazdach SD1 i SD2.	—	str.90
Przesyłanie pliku	Ustawia rezerwę transferu dla zdjęć, które mają być przesyłane do urządzenia komunikacyjnego.	—	str.90
Zapisz dane RAW	Zapisuje RAW dane wykonanego zdjęcia JPEG.	—	str.91
▶ 3 Edycja obrazu RAW/JPEG			
Filtr cyfrowy	Przetwarza zdjęcia przy użyciu filtrów cyfrowych.	—	str.91
Przycinanie	Przycina tylko żądany obszar zdjęcia.	—	str.94
▶ 4 Edycja obrazu RAW			
Obróbka RAW	Wykonuje obróbkę zdjęć RAW i zapisuje je jako nowe pliki JPEG.	—	str.92
▶ 5 Edycja obrazu JPEG			
Zmiana wielkości	Zmienia rozdzielczość zdjęcia.	—	str.93
Dostosow. poziomów	Reguluje jasność i kontrast jasnych i średnich tonów oraz obszarów cieni na zdjęciach.	—	str.94
Dost. balansu bieli	Reguluje balans bieli.	—	str.95
Korekcja mory kolorów	Redukuje morę kolorów na zdjęciach.	—	str.95



Pozycja	Funkcja	Ustawienie domyślne	Strona
6 Edycja filmu			
Ekstrakcja filmu	Zapisuje zakres określony punktami początkowym i końcowym jako nowy plik.	—	str.96
Podziel film	Dzieli film na dwa pliki w określonym punkcie podziału i zapisuje jako nowe pliki.	—	
7 Zapisz ust. ze zdjęcia			
Zapis jako ręczny WB	Zapisuje ustawienia balansu bieli zarejestrowanego zdjęcia jako Ręczny balans bieli.	—	str.76
Zapisz krosowanie	Zapisuje jako ulubione ustawienia użyte dla zdjęcia zrobionego w trybie [Krosowanie] opcji [Zdjęcie niestandardowe] jako zdjęcie niestandardowe.	—	str.79



C Menu dostosowania

Pozycja	Funkcja	Ustawienie domyślne	Strona
C1 Tryb użytkownika			
Zapisz ust. trybu użyt.	Zapisuje często używane ustawienia robienia zdjęć w maksymalnie dziesięciu polach ustawień.	—	str.100
Zmień nazwę trybu użyt.	Zmienia nazwę pola ustawień.	—	
Przywołaj ust. tr. už.	Przypisuje zapisane ustawienia pozycji od U1 do U5 pokrętła trybów.	—	
Resetuj ust. trybu už.	Resetuje ustawienia zapisane w polu ustawień.	—	
Ekspozycja w tr. už.	Przełącza tymczasowo między trybami ekspozycji, kiedy pokrętło trybów jest ustawione w pozycji od U1 do U5 .	P	str.101
Przyw. ust. użytk.	Ustawia czas do przywrócenia ustawień zapisanych w trybie użytkownika.	Typ 1	str.101

pozycja	Funkcja	Ustawienie domyślne	Strona	
C2 Dostosuj sterowanie				
Przycisk Fx	Przycisk Shake Reduction	Umożliwia dostosowanie funkcji przycisków.	Shake Reduction	str. 102
	Przycisk RAW		Format pliku 1 naciśn.	
	Przycisk blokady ster.		Blokada elem. ster.	
	Przycisk pomiaru AE		Pomiar ekspozycji	
	Przycisk odtwarzania		Tryb odtwarzania	
	Przycisk blokady AE		Blokada aut. eksp. (AE)	
	Przycisk w górę		Tryb rejestracji	
	Przycisk w dół		Ustaw. widoku zewn.	
	Przycisk w lewo		Balans bieli	
	Przycisk w prawo		Zdjęcie niestandardowe	
	Format pliku 1 naciśn.	Określa format pliku, na który ma zostać zmieniony za pomocą funkcji Format pliku 1 naciśn.	RAW+JPEG, Wł.	str. 103
	Shake Reduction	Ustawia działanie schematu przełączania Shake Reduction po wciśnięciu przycisku.	OFF→AUTO →PAN	str. 103
	Blokada elem. ster.	Ustawia typ przycisków, które mają blokować działanie po naciśnięciu przycisku.	Blokada zmiany eksp.	
Ustaw. blokady AE/AF	Zdjęcie	Ustawia działanie automatycznego ustawiania ostrości, gdy przycisk SHUTTER zostanie wciśnięty do połowy lub przycisk AF zostanie wciśnięty w trybie	Włącz aut.ostr., Włącz aut.ostr. Wył.	str. 104
	Film	Ustawia działanie automatycznego ustawiania ostrości, gdy przycisk SHUTTER zostanie wciśnięty do połowy w trybie	Włącz aut.ostr.	str. 55
Pokrętko podglądu	Metoda podglądu	Ustawia działanie wykonywane przez aparat po ustawieniu głównego przełącznika w pozycji	Podgląd optyczny	str. 65
	Ust. podglądu cyfrowego	Ustawia funkcje, jakie mają być używane podczas korzystania z opcji Podgląd cyfrowy.	Wszystkie Wł.	

Pozycja		Funkcja	Ustawienie domyślne	Strona	
Programowanie E-Dial	Zdjęcie	P	Tv HYPER, Av HYPER, ➡ P , ISO	str.104	
		Sv	Wyt., ISO, —, 		
		Tv	Tv , Wyt., —, ISO		
		Av	Ustawia działanie pokręteł /// dla każdego trybu ekspozycji.		Wyt., Av , —, ISO
		TAv	Tv , Av , —,		
		M	Tv , Av , P LINE, ISO		
		B	Wyt., Av , ekspozycja czasowa, ISO		
		X	Wyt., Av , —, ISO		
	Film	P	Ustawia działanie pokręteł /// dla każdego trybu ekspozycji.		Wyt., Wyt., —,
		Tv			Tv , Wyt., —,
		Av			Wyt., Av , —,
		TAv			Tv , Av , —,
		M			Tv , Av , P LINE, ISO
	Kierunek obrotu		Odwraca efekt uzyskany po obróceniu pokręćła lub .		Obróć w prawo
Opcje HYPER P/Sv		Ustawia działanie aparatu po przejściu w tryb Hyper w trybie P lub Sv .	Standardowy	str.105	
Inteligentna funkcja	Funkcja 1	Rejestruje funkcje, jakie mają być używane podczas korzystania z opcji Inteligentna funkcja.	AF użytkownika	str.106	
	Funkcja 2		E-Dial		
	Funkcja 3		Rejestracja		
	Funkcja 4		Przycięcie		
	Funkcja 5		Siatka		
Autom. ISO jednym nac.		Resetuje do wartości Automat. czułość ISO przy użyciu ISO bez wyświetlania ekranu ustawień, gdy czułość ISO można zmienić przy użyciu pokręteł , i .	Wył.	str.57	



Pozycja		Funkcja	Ustawienie domyślne	Strona
Reset eksp. jednym nac.		Resetuje wartość kompensacji przy użyciu przycisku  , gdy ekspozycję można skompensować przy użyciu pokręteł  .	Wył.	str.54
C3 Obsługa dotyk. monitora				
Obsługa dotyk. monitora		Określa czy podczas obsługi aparatu ma być używana funkcja panelu dotykowego.	Wł.	str.15
Dot. AF fotograf. LV		Określa działanie aparatu, gdy podczas robienia zdjęcia z użyciem Podgląd na żywo ma być wykonana opcja Dotykowy AF.	Punktowy AF	str.51
Dotykowy AF filmu		Określa działanie aparatu, gdy podczas nagrywania filmu ma być wykonana opcja Dotykowy AF.	Punktowy AF	str.55
C4 Dostosowanie ekranu				
Czujnik oka	Wyśw. monitora poł.	Włącza podświetlenie monitora, gdy czujnik oka wykryje oko użytkownika.	Wł.	str.107
	AE z czujnikiem oka	Rozpoczyna pomiar, gdy czujnik oka wykryje oko użytkownika.	Wył.	
	Czułość wykrywania	Ustawia czułość wykrywania obiektu czujnikiem oka.	Średnia	
Wyświetlanie celownika	Ekran celownika	Ustawia wyświetlanie w celowniku.	F1	str.107
	Typ poz. elektronicz	Wyświetla poziom elektroniczny w celowniku.	Poziom+przechył	
	Podświetlenie celownika	Określa, czy celownik zostaje podświetlony podczas ustawiania ostrości obiektu lub zmiany pola ustawiania ostrości.	Auto	
	Wyśw. inf. poza FOV	Wyświetla informacje w dolnej części poza polem widzenia celownika.	Wł.	
Wyświetlacz LCD	Jasność podświetlenia	Ustawia jasność wyświetlacza LCD.	Silna	str.108
	Podsw.wyświetlacza LCD	Ustawia metodę podświetlenia wyświetlacza LCD.	Auto	

Pozycja		Funkcja	Ustawienie domyślne	Strona
Wyświetlanie monitora	Ustawienia koloru	Ustawia kolor i styl wyświetlania dla ekranu stanu, panelu sterowania i kursora menu.	Kolor: 01, Styl: 1	str.108
	Ekran stanu	Ustawia wyświetlanie ekranu stanu.	Wł., Wł., Poziom+prze- chył, Typ 1	
	Podgląd na żywo	Ustawia informacje wyświetlane po przełączeniu stylu wyświetlania przy użyciu przycisku INFO podczas robienia zdjęć z użyciem Podglądu na żywo.	L1, Poziom+prze- chył, Typ 1, 50 Hz	
	Ekran inform. odtwarz.	Ustawia informacje do wyświetlenia, gdy ekran jest przełączany z użyciem przycisku INFO w trybie odtwarzania.	Wszystkie Wył.	
	Siatka	Ustawia typ i kolor linii siatki.	Siatka 4x4, Czarny	
Natychnmiastowy podgląd	Wyświetl czas	Ustawia czas wyświetlania Natychnmiastowy podgląd.	1s	str.109
	Powiększ podgląd	Wyświetla powiększone zdjęcie przy użyciu pokrętła  w trybie Natychnmiastowy podgląd.	Wł.	
	Zapisz RAW (przyc. RAW)	Zapisuje dane RAW przy użyciu przycisku RAW w trybie Natychnmiastowy podgląd.	Wł.	
	Usuń zdj. (prz. usuw)	Usuwa wyświetlane zdjęcie przy użyciu przycisku  w trybie Natychnmiastowy podgląd.	Wł.	
	Zarż zdj. (przyc. AE-L)	Wyświetla ekran zarządzania plikami przy użyciu przycisku AE-L w trybie Natychnmiastowy podgląd.	Wł.	
	Histogram	Wyświetla histogram w trybie Natychnmiastowy podgląd.	Wył.	
Alert jasnego obszaru	Powoduje, że prześwietlone obszary migają na czerwono w trybie Natychnmiastowy podgląd.	Wył.		
Powiększ podgląd	Szybki zoom	Ustawia powiększenie wyświetlacza i wyzwalanie funkcji szybkiego powiększania w trybie Natychnmiastowy podgląd.	100%	str.109
	Powiększenie ostrości	Ustawia wyśrodkowanie wyświetlacza na punkcie, na który ustawiono ostrość.	Wł.	
Wyświetlanie ostrzeżenia	Ostrz. o bł. zwolnienia	Wyświetla ikonę ostrzeżenia, gdy nie można zwolnić migawki.	Wł.	str.110
	Ostrz. o czasie zwoln.	Wyświetla ikonę ostrzeżenia, gdy nie można natychnmiast zwolnić migawki z powodu korzystania z funkcji [Samowyzwalacz] lub [Zdalne sterowanie].	Wł.	
	Ostrz. o przetw zdjęcia	Wyświetla ikonę ostrzeżenia, gdy przetwarzanie obrazu trwa długo po wykonaniu zdjęcia.	Wł.	
C5 Dostosowanie funkcji				
Panel sterowania		Dostosowuje funkcje wyświetlane w panelu sterowania.	—	str.106

Pozycja		Funkcja	Ustawienie domyślne	Strona
Pamięć	Czułość ISO	Określa ustawienia, które zostają zachowane po wyłączeniu aparatu.	Wł.	str.111
	Kompensacja EV		Wł.	
	Tryb błysku		Wł.	
	Komp. eksp. błysku		Wł.	
	Balans bieli		Wł.	
	Rejestracja		Wł.	
	Timer/pilot zd. ster.		Wł.	
	Zdjęcia HDR		Wył.	
	Rozdz. z przes. pikseli		Wył.	
	Przycięcie		Wł.	
	Zdjęcie niestandardowe		Wł.	
	Filtr cyfrowy		Wył.	
	Jasność		Wył.	
	Odcień skóry		Wył.	
	Dostosowanie kompozycji		Wł.	
	Ekran inform. o ekspoz.		Wł.	
	Ekran inform. odtwarz.		Wł.	
	Zdjęcie do odtwarzania		Wył.	
Blokada elem. ster.	Wł.			
Ustaw. widoku zewn.	Wył.			
Widok nocny monitora	Wył.			
Krok EV		Ustawia kroki regulacji ekspozycji.	Krok 1/3 EV	str.51
Krok ust. czułości ISO		Ustawia kroki regulacji czułości ISO.	Krok 1 EV	str.57
Czas działania pomiaru		Ustawia czas kontynuacji pomiaru po jego rozpoczęciu.	10s	str.17
Opcje trybu czasu (B)		Ustawia czynność wykonywaną przez aparat po naciśnięciu przycisku SHUTTER w trybie B .	Bulb	str.53
Prędkość synch. trybu X		Ustawia czas synchronizacji z błyskiem.	1/200	str.120
C6 Dostosowanie funkcji				
AF przy zdalnym ster.		Określa, czy ma być używana automatyka ostrości podczas fotografowania z użyciem pilota zdalnego sterowania.	Wył.	str.74
Krok temp. barwowej		Ustawia kroki regulacji dla [Temperatura barwowa] balansu bieli.	Kelwin	str.76

Pozycja	Funkcja	Ustawienie domyślne	Strona
Ogniskowa MF obiektywu	Ustawia wartość ogniskową dla obiektywu, w przypadku którego nie można uzyskać informacji o ogniskowej.	35 mm	str.119
Wpr. ognisk. przy ur.	Określa, czy należy wprowadzać wartość ogniskowej, gdy aparat zostanie włączony z obiektywem, w przypadku którego nie można uzyskać informacji o ogniskowej.	Wł.	str.119
Zapis inf. o obrocie	Ustawia kąt rejestrowany jako informacje o obrocie w wykonanych zdjęciach.	Auto	str.89
Użycie pierśc. przys.	Zwalnia migawkę, nawet wtedy pierścień przysłony obiektywu jest ustawiony w innej pozycji niż A (Auto).	Wył.	str.118
Rej. inf. o przysłonie	Zapisuje ręcznie wprowadzoną wartość przysłony w wykonanych zdjęciach, gdy nie można uzyskać wartości przysłony obiektywu.	Wył.	str.118
C7 Dostosowanie funkcji			
Precyzyjna regulacja AF	Precyzyjnie dostraja obiektyw do systemu automatyki ostrości aparatu.	Wył.	str.64

Menu konfiguracji

Pozycja	Funkcja	Ustawienie domyślne	Strona
 1 Ustawienie plików			
Formatuj	Formatuje kartę pamięci.	—	str.43
Utwórz nowy folder	Tworzy nowy folder na karcie pamięci.	—	str.111
Nazwa folderu	Ustawia nazwę folderu, w którym zapisywane są zdjęcia.	Data	str.112
Nazwa pliku	Ustawia nazwę pliku przypisaną do zdjęcia.	IMGP	str.113
Numerowanie sekw.	Kontynuuje sekwencyjne numerowanie nazw plików w przypadku utworzenia nowego folderu.	Folder i plik	str.113
Zeruj numerowanie	Resetuje ustawienie numeru pliku i powraca do numeru 0001 za każdym razem, gdy zostanie utworzony nowy folder.	—	str.113
Prawa autorskie	Ustawia informacje o autorze i prawach autorskich w danych Exif.	Wył.	str.114
 2 Ustawienie monitora			
Zap pozycję kursora	Zapisuje ostatnie menu, które jest wyświetlane na monitorze i wyświetla je ponownie po kolejnym naciśnięciu przycisku MENU .	Wł.	str.21
Podpowiedzi	Wyświetla stan zmiany ustawienia po naciśnięciu przycisku Fx.	Wł.	str.103
Dostosowanie monitora	Dostosowuje jasność, nasycenie i odcień koloru monitora.	Jasność: Aut. jasn. Reg., Inne: 0	str.109

Pozycja		Funkcja	Ustawienie domyślne	Strona
Ustaw. widoku zewn.		Dostosowuje jasność monitora podczas robienia zdjęć na zewnątrz.	Wył.	str.13
Widok nocny monitora		Zmienia kolor monitora na czerwony w celu robienia zdjęć w ciemnym miejscu.	Wył.	str.122
Sym. ekspozycji LV		Reguluje jasność ekranu zgodnie z ustawieniem ekspozycji podczas fotografowania z użyciem Podglądu na żywo.	Wł.	str.51
3 Ust. kontrolerek/dźwięku				
Kontrolki	Samowyzwalacz	Określa, czy kontrolka samowyzwalacza zaczyna świecić podczas robienia zdjęć z samowyzwalaczem.	Wł.	str.110
	Zdalne sterowanie	Określa, czy kontrolka samowyzwalacza zaczyna świecić podczas robienia zdjęć przy użyciu pilota zdalnego sterowania.	Wł.	
	Moduł GPS	Określa, czy kontrolki modułu GPS mają świecić po podłączeniu modułu do aparatu.	Wł.	
Głośność ef. dźwięk.			Ustawia głośność dźwięków.	3
Ustawienie ef. dźw.	Dźwięk migawki elektr.	Podczas robienia zdjęć z użyciem migawki elektronicznej emitowany jest dźwięk migawki.	Wł.	str.110
	Ustawiona ostrość	Emituje dźwięk po ustawieniu ostrości obiektu.	Wł.	
	Blokada aut. eksp. (AE)	Emituje dźwięk po ustawieniu wartości ekspozycji.	Wł.	
	Odliczaj w dół	Emituje dźwięk podczas odliczania czasu do wykonania zdjęcia z użyciem samowyzwalacza lub pilota zdalnego sterowania (spust migawki po 3 sekundach).	Wł.	
	Podniesienie lustra	Emituje dźwięk podczas robienia zdjęć z blokadą lustra.	Wł.	
	Działanie przycisku Fx	Emituje dźwięk po wciśnięciu przycisku Fx.	Wł.	
4 Ustawienia komunikacji				
Ustawienia USB		Ustawia tryb połączenia USB po połączeniu z komputerem.	MTP	str.97
Ustawienia Bluetooth	Tryb działania	Określa, czy ma być wykorzystywana funkcja łączności z użyciem Bluetooth®.	Wył.	Oddzielny poradnik ¹
	Parowanie	Wykonuje parowanie między aparatem a urządzeniem komunikacyjnym.	—	
	Informacje o komunikacji	Wyświetla [Nazwa urządzenia] aparatu.	—	
Ustaw. bezprzew. LAN	Tryb działania	Określa, czy ma być wykorzystywana funkcja łączności z użyciem bezprzewodowej sieci LAN.	Wył.	
	Informacje o komunikacji	Wyświetla [SSID], [Hasło] i [Adres MAC] aparatu.	—	

Pozycja		Funkcja	Ustawienie domyślne	Strona
Połącz ze smartfonem	Zapisz info o lokalizacji	Rejestruje informacje o lokalizacji urządzenia komunikacyjnego na zapisanych zdjęciach.	Wył.	Oddzielny poradnik ^{*1}
	Aut. przesył. obrazu	Po wykonaniu zdjęcia automatycznie przesyła zapisane zdjęcia do urządzenia komunikacyjnego.	Wył.	
	Aut. zmiana wielkości	Zmniejsza liczbę pikseli zapisywanych zdjęć przed przesłaniem ich.	Wył.	
	Przes. obrazu po wył.	Kontynuuje przesyłanie zdjęcia, nawet gdy aparat zostanie wyłączony podczas przysyłania zdjęcia.	Wył.	
Ustawienia GPS		Wykonuje kalibrację informacji o kompasie elektronicznym, kiedy do aparatu przymocowane jest opcjonalne urządzenie GPS.	—	str.121
🔗 5 Ustawienia zasilania				
Automat. wyłącz.		Ustawia czas do automatycznego wyłączenia aparatu, jeśli żadna operacja nie zostanie wykonana przez określony czas.	1min	str.42
Tryb oszczędz. energii		Reguluje czas wyświetlania ekranu stanu, aby zmniejszyć zużycie baterii.	Silna	str.40
Ust. uchwytu baterii		Ustawia działanie wykonywane przez aparat, kiedy do aparatu przymocowany jest opcjonalny pojemnik na baterie.	Auto	str.39
Zasilanie USB do zewn.		Zasila urządzenie zewnętrzne przez kabel USB.	—	str.40
🔗 6 Konserwacja				
Inf. o opr.sprzęt./opcje		Wyświetla wersję oprogramowania sprzętowego aparatu. Bieżącą wersję oprogramowania sprzętowego można sprawdzić przed uruchomieniem aktualizacji.	—	—
Znaczniki certyfikacji		Wyświetla znaczniki certyfikacji zgodności ze standardami technicznymi połączeń bezprzewodowych.	—	Oddzielny poradnik
Odwzorowanie pikseli		Oznacza i wprowadza poprawki dla uszkodzonych pikseli czujnika.	—	str.123
Usuwanie kurzu		Czyści czujnik, stosując wibracje wysokiej częstotliwości (ultradźwiękowe).	Wł., Wł.	str.123
Czyszczenie czujnika		Blokuje lustro w górnej pozycji, aby oczyścić czujnik dmuchawą.	—	str.124
🔗 7 Ustawienia języka/daty				
Language/言語		Zmienia język interfejsu.	English	str.43
Ustawienie daty		Ustawia aktualną datę i czas oraz format wyświetlania.	01/01/2021	str.43
🔗 8 Reset				
Reset		Resetuje ustawienia przycisków bezpośrednich, Inteligentnej funkcji, pozycji menu i elementów panelu sterowania.	—	str.21

*1 Szczegółowe informacje można znaleźć w witrynie internetowej firmy RICOH IMAGING.

Mocowanie paska

- 1 Przelóż końcówkę paska przez trójkątny pierścień.

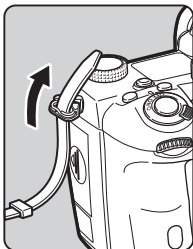

- 2 Przymocuj koniec paska w sprzączce.

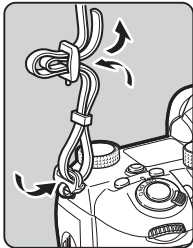

Kiedy używany jest pojemnik na baterie

Kiedy używany jest opcjonalny pojemnik na baterie D-BG8, jeden koniec paska można przymocować do pojemnika na baterie.

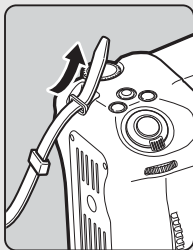

Mocowanie obiektywu

- 1 Upewnij się, że aparat jest wyłączony.

- 2 Usuń pokrywę gniazda bagnetowego z korpusu (1) i pokrywę bagnetu obiektywu (2).

Przekręć pokrywę gniazda bagnetowego w kierunku przeciwnym do ruchu wskazówek zegara, naciskając przycisk zwolnienia blokady obiektywu (3).

Po zdjęciu osłony odłóż obiektyw stroną z gniazdem bagnetowym skierowaną do góry.

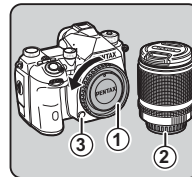

- 3 Dopasuj wskaźnik ustawienia obiektywu (czerwone kropki 4) na aparacie i obiektywie, a następnie przekręcaj obiektyw zgodnie z ruchem wskazówek aż do kliknięcia.

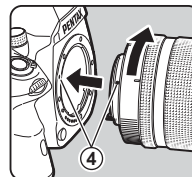

Zdejmowanie obiektywu

Założ pokrywę obiektywu, a następnie przekręć obiektyw w kierunku przeciwnym do ruchu wskazówek zegara, przyciskając przycisk zwolnienia blokady obiektywu.

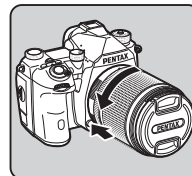

⚠ Ostrzeżenie

- Podczas zakładania lub zdejmowania obiektywu należy wybrać miejsce relatywnie wolne od kurzu i brudu.
- Kiedy obiektyw nie jest zamocowany, na aparacie powinna być zamocowana pokrywa gniazda bagnetowego.
- Po zdjęciu obiektywu z aparatu należy założyć pokrywę gniazda bagnetowego i osłonę obiektywu.
- Nie należy wkładać palców do gniazda bagnetowego aparatu ani dotykać lustra.
- Korpus aparatu i mocowanie obiektywu są wyposażone w styki informacyjne obiektywu. Kurz, brud lub korozja mogą spowodować uszkodzenie układu elektrycznego. W celu przeprowadzenia profesjonalnego czyszczenia skontaktuj się z najbliższym serwisem.
- Jeśli zamocowano wysuwany obiektyw, który nie został wysunięty, nie można robić zdjęć ani używać pewnych funkcji. Jeśli obiektyw zostanie wsunięty podczas robienia zdjęć, aparat przerwie pracę. Patrz „Sposób użycia wysuwalnego Obiektyw” (str.46), aby uzyskać szczegóły.
- Nie ponosimy odpowiedzialności za wypadki, szkody i nieprawidłowe działanie wynikające z używania obiektywów innych producentów.

📌 Notatki

- Patrz „Funkcje aparatu dostępne z różnymi obiektywami” (str.116), aby uzyskać szczegółowe informacje na temat funkcji poszczególnych obiektywów.

Użycie baterii i ładowarki

Używaj baterii D-LI90 przeznaczonej wyłącznie dla tego aparatu.

Wkładanie/wyjmowanie baterii

⚠ Ostrzeżenie

- Wkładaj baterię poprawnie. Nieprawidłowe włożenie baterii może uniemożliwić jej wyjęcie.
- Przed włożeniem przetrzyj elektrody baterii miękką, suchą ściereczką.
- Nie wyjmuj baterii, kiedy zasilanie jest włączone.
- Należy zachować ostrożność, ponieważ aparat lub bateria mogą osiągnąć wysoką temperaturę w przypadku ciągłego użycia przez dłuższy czas.
- Kiedy nie zamierzasz używać aparatu przez długi czas, wyjmij baterię. Bateria może wyciekać i spowodować uszkodzenie aparatu, jeśli pozostanie włożona i nie będzie używana przez dłuższy czas. Jeśli wyjęta bateria nie będzie używana przez sześć miesięcy lub dłużej, naładuj ją przez około 30 minut przed przechowaniem. Baterię należy naładować ponownie co sześć do dwunastu miesięcy.
- Baterię przechowuj w miejscu, w którym temperatura będzie równa lub niższa od temperatury pokojowej. Unikaj miejsc o wysokiej temperaturze.
- Jeśli bateria zostanie wyjęta z aparatu na dłuższy czas, data i godzina mogą zostać zresetowane. W takim przypadku ustaw ponownie bieżącą datę i godzinę.

1 Otwórz pokrywkę baterii.

Podnieś przycisk blokady pokrywki baterii, przekręć go w kierunku pozycji OPEN, a następnie otwórz pokrywkę.

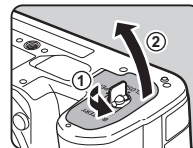

2 Skieruj baterię symbolem ▲ skierowanym na zewnątrz aparatu, a następnie włóż ją tak, aby zablokować.

Aby wyjąć baterię, naciśnij dźwignię blokady baterii w kierunku ③.

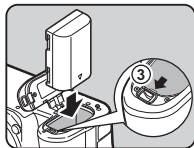

3 Zamknij pokrywkę baterii.

Przekręć przycisk blokady pokrywki baterii do pozycji CLOSE, aby ją zablokować i zamknij pokrywkę.

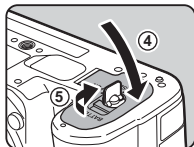

Notatki

- Poziom naładowania baterii może nie być wyświetlany poprawnie, jeśli aparat jest używany w niskiej temperaturze lub podczas robienia zdjęć seryjnych przez długi czas.
- Wydajność baterii zmniejsza się tymczasowo w niskich temperaturach. Jeżeli baterie są używane w zimnym klimacie, przygotuj dodatkowy zestaw baterii i przechowuj je w ciepłe, na przykład w kieszeni. Wydajność baterii powraca do normy po przywróceniu temperatury pokojowej.
- Kiedy podczas podróży za granicę lub jeśli zamierzasz zrobić dużo zdjęć, pamiętaj o zabraniu dodatkowych baterii.
- Kiedy używany jest opcjonalny pojemnik na baterie D-BG8, można dokonać następujących ustawiń w pozycji [Ust. uchytyu baterii] menu ↘5.

Ładowanie baterii

- 1 Podłącz kabel USB do zasilacza USB.
- 2 Podłącz zasilacz USB do gniazdka ściennego.

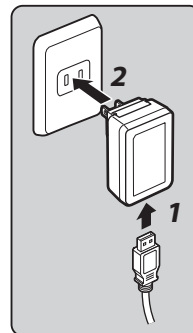

- 3 Upewnij się, że główny przełącznik na aparacie jest wyłączony, a następnie otwórz pokrywkę gniazda.

- 4 Podłącz kabel USB do złącza USB.

Kontrolka samowyzwalacza z tyłu aparatu włącza się podczas ładowania (miga raz w odstępie 5 sekund) i wyłącza się po całkowitym naładowaniu baterii.

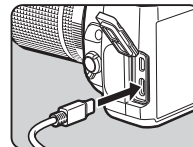

Ostrzeżenie

- Jeśli aparat zostanie włączony podczas ładowania, ładowanie zostanie przerwane.
- Jeśli kontrolka samowyzwalacza nadal szybko miga, upewnij się, że główny wyłącznik jest ustawiony w pozycji [WYŁ.], odłącz kabel USB i baterię od aparatu, a następnie zacznij od początku. Jeśli nie spowoduje to poprawy sytuacji, skontaktuj się z najbliższym centrum serwisowym.
- Jeśli bateria rozładowuje się coraz szybciej nawet po naładowaniu (został osiągnięty koniec okresu użytkowania baterii). Wymień baterię na nową.

Notatki

- W przypadku ładowarki AC-U2 maksymalny czas ładowania wynosi około 4,5 godziny (w zależności od temperatury i pozostałego poziomu naładowania baterii). Baterię należy ładować w miejscu, w którym temperatura znajduje się w zakresie od 10°C do 40°C.
- Baterię można również ładować, podłączając aparat do komputera za pomocą kabla USB i wyłączając aparat. (str. 97)
- Baterię można również naładować za pomocą opcjonalnej ładowarki D-BC177.
- Jeśli używany jest opcjonalny pojemnik na baterie D-BG8, można ładować baterię w pojemniku. Najpierw ładowana jest bateria zdefiniowana w pozycji [Ust. uchwytu baterii] w menu  5. Kontrolka samowyzwalacza miga w sposób ciągły 2 razy podczas ładowania baterii w aparacie i trzy razy w sposób ciągły podczas ładowania baterii w pojemniku.
- Baterię można również ładować, podłączając do aparatu dostępną w handlu przenośną ładowarkę za pomocą kabla USB.

Zasilanie innego urządzenia

Za pomocą kabla USB można zasilać inne urządzenie z baterii aparatu. Wybierz opcję [Wykonaj] w pozycji [Zasilanie USB do zewn.] menu  5 i włącz aparat. Tej funkcji nie można używać, gdy bateria nie jest wystarczająco naładowana.

Tryb oszczędz. energii

Zużycie baterii można zmniejszyć poprzez ustawienie czasu wyświetlania ekranu stanu. Dokonaj ustawień w opcji [Tryb oszczędz. energii] menu  5.

Niska	Wyłącza monitor po upływie czasu ustawionego w opcji [Czas działania pomiaru] menu C5 .
Silna	Wykonuje pomiar przez 2 sekundy po wykonaniu natychmiastowego podglądu podczas fotografowania i wyłącza monitor. (Ustawienie domyślne)
Wył.	Monitor pozostaje włączony nawet po upływie czasu pomiaru

Użycie zasilacza

Zalecamy korzystanie z opcjonalnego zestawu zasilacza K-AC166 w przypadku korzystania z aparatu przez dłuższy czas.

1 Podłącz zasilacz do przewodu zasilającego, a następnie podłącz przewód do gniazda elektrycznego.

2 Upewnij się, że aparat jest wyłączony, a następnie otwórz pokrywkę gniazda.

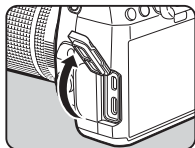

3 Podłącz kabel USB typu C zasilacza do portu USB aparatu.

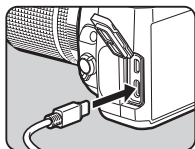

Ostrzeżenie

- Upewnij się, że aparat jest wyłączony przed podłączeniem lub odłączeniem zasilacza.
- Upewnij się, że połączenia pomiędzy złączami są zabezpieczone. Przerwa w zasilaniu podczas dostępu do karty pamięci może spowodować uszkodzenie danych i karty pamięci.
- Przed użyciem zestawu zasilacza należy zapoznać się z jego instrukcją obsługi.

Wkładanie karty pamięci

Z tym aparatem mogą być używane następujące karty pamięci.

- Karta pamięci SD
- Karta pamięci SDHC
- Karta pamięci SDXC

W niniejszej instrukcji te karty są nazywane kartami pamięci.

1 Upewnij się, że aparat jest wyłączony.

2 Przesuń pokrywkę karty pamięci w kierunku ①, a następnie obróć ją i otwórz w sposób pokazany przez ②.

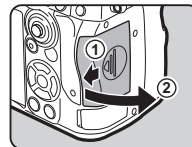

3 Wsuń całkowicie kartę pamięci do gniazda karty etykietą skierowaną w stronę boku monitora.

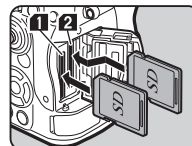

Przyciśnij jeden raz kartę pamięci, aby ją zwolnić i wyjąć.

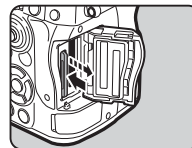

2

Przygotowanie

4 Obróć pokrywkę karty pamięci w sposób pokazany przez ③, a następnie przesuń ją w kierunku ④.

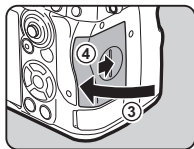

⚠ Ostrzeżenie

- Podczas wkładania karty pamięci do gniazda karty pamięci należy wkładać ją prosto. Wkładanie karty pamięci pod kątem lub przy użyciu nadmiernej siły może spowodować uszkodzenie karty lub gniazda karty pamięci.
- Nie wyjmuj karty pamięci, kiedy kontrolka dostępu do karty świeci się.
- Jeśli pokrywka karty pamięci zostanie otwarta, kiedy włączone jest zasilanie, aparat wyłączy się. Nie otwieraj pokrywki podczas korzystania z aparatu.
- Nową lub używaną w innym urządzeniu kartę pamięci należy sformatować (zainicjować) w tym aparacie. (str.43)
- Podczas nagrywania filmów należy używać kart pamięci o wysokiej szybkości. Jeśli szybkość zapisu jest niższa niż szybkość nagrywania, zapis może zostać zatrzymany podczas nagrywania.

📌 Notatki

- Aby uzyskać szczegółowe informacje dotyczące sposobu zapisywania danych po włożeniu dwóch kart pamięci, patrz „Ustawienia zapisywania na kartach pamięci“ (str.48).
- Można używać kart pamięci zgodnych ze standardem UHS-I/ UHS-II. Jeśli jednak do gniazda SD2 zostanie włożona karta pamięci UHS-II, działa ona z szybkością odpowiadającą UHS-I.

Ustawienia początkowe

Włącz aparat i określ ustawienia początkowe.

Włączanie aparatu

1 Ustaw przełącznik główny w pozycji [ON].

Po pierwszym włączeniu zakupionego aparatu pojawia się ekran [Language/言語].

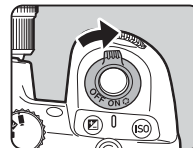

📌 Notatki

- Aparat wyłączy się automatycznie, kiedy w ciągu określonego czasu nie zostanie wykonana żadna operacja. (Ustawienie domyślne: 1 min). Ustawienie to można zmienić w pozycji Automat. wyłącz. w menu 5. Aparat włącza się po użyciu trybu Automat. wyłącz., gdy naciśnięte zostaną przyciski **SHUTTER** lub .

Ustawianie wyświetlania języka, daty i godziny oraz koloru

1 Użyj przycisku ▲▼, aby wybrać żądany język na ekranie [Language/言語] i naciśnij przycisk **OK**.

Wybrany język zostanie ustawiony i pojawi się ekran [Ustawienie daty].

2 Ustaw format wyświetlania oraz datę i godzinę.

Za pomocą przycisku ◀▶ wybierz pozycję i zmień wartość za pomocą przycisku ▲▼.

Naciśnij przycisk **MENU**, aby anulować ustawienie.

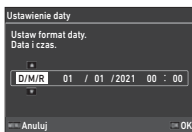

3 Naciśnij przycisk **OK**.

Data i godzina zostaną ustawione i pojawi się ekran [Ustawienia koloru].

4 Dokonaj ustawień dla [Kolor] i [Styl].

Za pomocą przycisku ◀▶ wybierz pozycję i zmień wartość za pomocą przycisku ▲▼.



Kolor	Ustawia kolor wyświetlania dla ekranu stanu, panelu sterowania i kursora menu.
Styl	Ustawia styl dla ekranu stanu i panelu sterowania.

5 Naciśnij przycisk **OK**.

Aparat przełącza się do trybu robienia zdjęć i jest gotowy do zrobienia zdjęcia.

Notatki

- Ustawienia wyświetlania języka oraz daty i godziny można zmienić w menu ↘7, a kolor wyświetlacza – w opcji [Ustawienia koloru] pozycji [Wyświetlanie monitora] w menu **C4**. (str.36, str.108)

Formatowanie karty pamięci



1 Naciśnij przycisk **MENU**.

Zostaje wyświetlone menu.

2 Obróć pokrętkę ↻, aby wybrać ↘.

3 Wybierz pozycję [Formatuj] i naciśnij przycisk ▶.

Ekran [Formatuj] zostaje wyświetlony.

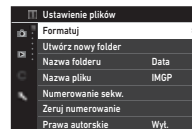

4 Użyj przycisku ▲▼, aby wybrać gniazdo karty pamięci, do którego włożono kartę do sformatowania, a następnie naciśnij przycisk ▶.

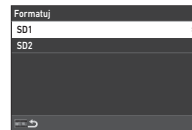

5 Naciśnij strzałkę ▲, aby wybrać pozycję [Wykonaj], a następnie naciśnij przycisk **OK**.

Rozpocznie się formatowanie.

Po zakończeniu formatowania zostaje ponownie wyświetlony ekran z krokiem 4.

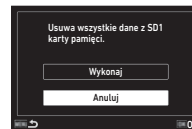

6 Naciśnij dwukrotnie przycisk **MENU**.

Pojawi się ponownie ekran robienia zdjęć.

Ostrzeżenie

- Nie wolno wyjmować karty pamięci podczas formatowania. Może to spowodować uszkodzenie karty.
- Formatowanie usuwa wszystkie dane, zarówno zabezpieczone, jak i niezabezpieczone.

Notatki

- Po sformatowaniu karty pamięci do karty przypisywana jest etykieta woluminu „K-3 III”.

Podstawowe funkcje robienia zdjęć

Zrób zdjęcia w trybie **AUTO** (Automatyczna analiza sceny), w którym aparat analizuje warunki ekspozycji i automatycznie określa optymalne ustawienia robienia zdjęć.

Robienie zdjęć przy użyciu celownika

- 1** Zdejmij czołową pokrywkę obiektywu poprzez naciśnięcie górnej i dolnej części w sposób pokazany na ilustracji.

Jeśli zamocowano wysuwany obiektyw, wysuń go przed włączeniem aparatu.

👉 Sposób użycia wysuwanego obiektywu (str.46)

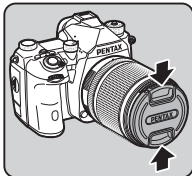

- 2** Włącz aparat.

- 3** Ustaw pokrętło / / w pozycji .

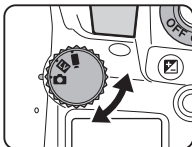

- 4** Ustaw metodę ustawiania ostrości w pozycji **AF**.

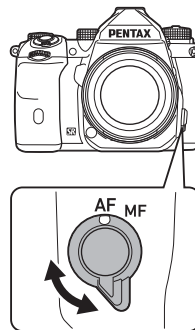

- 5** Ustaw pokrętło trybów w pozycji **AUTO** podczas naciśnięcia przycisku blokady pokręta trybów.

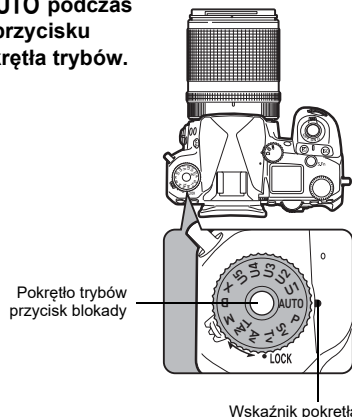

Możesz zwolnić blokadę pokrętką trybów przy użyciu dźwigni zwalniania blokady pokrętką trybów, aby w prosty sposób obsługiwać pokrętkę bez konieczności naciskania przycisku blokady pokrętki trybów.

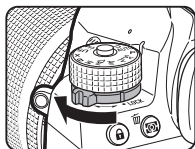

Wybrany tryb robienia zdjęć zostaje wyświetlony na monitorze.



6 Patrz w celownik, aby zobaczyć obiekt.

Jeśli używany jest obiektyw zoom, przekręć pierścień zoom w lewo lub w prawo, aby zmienić kąt widzenia.

7 Umieść obiekt w ramce automatyki ostrości i naciśnij przycisk **SHUTTER** do połowy.

Wykonane zostaje automatyczne ustawianie ostrości.

Kiedy obiekt staje się ostry, pojawia się wskaźnik ostrości (👁️) i słychać dźwięk.

🔗 Ustawienia efektów dźwiękowych (str.110)

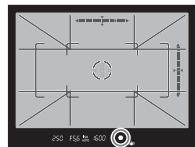

8 Naciśnij przycisk **SHUTTER** do końca.

Zrobione zdjęcie zostaje wyświetlone na monitorze (Natychnmiastowy podgląd).

Operacje dostępne podczas Natychmiastowego podglądu

	Kasuje zdjęcie.
	Powiększa zdjęcie.
w prawo /	Użyj , aby zmienić wyświetlany obszar.
	Zapisuje dane RAW (tylko w przypadku, gdy zostało zrobione zdjęcie JPEG, a dane pozostają w buforze).
	Wyświetla ekran zarządzania plikami, umożliwiający usuwanie zdjęć, ochronę zdjęć, przesyłanie plików i zapisywanie danych RAW data.

Notatki

- Za pomocą **AF** można ustawić ostrość obiektu. (str.59)
- Podgląd obrazu można wyświetlić na monitorze, aby sprawdzić głębokość ostrości przed zrobieniem zdjęcia. (str.65)
- Ustawień działania i wyświetlania dla trybu Natychmiastowy podgląd można dokonać w opcji [Natychnmiastowy podgląd] menu **C4**. (str.109)
- Aby dokonać blokady wartości ekspozycji (Blokada aut. eksp. (AE)) przez naciśnięcie przycisku **SHUTTER** do połowy, dokonaj ustawień w pozycji [Zdjęcie] w opcji [Ustaw. blokady AE/AF] menu **C2**.

Przycisk migawki/AF	Włącz aut.ostr., Włącz aut.ostr. Bez funkcji, Włącz aut.ostr. Włącz aut.ostr., Anuluj AF
Fotogr. z blokadą AE	Migawka nac. do połowy Po ustawieniu ostrości Wył.

⚠️ Ostrzeżenie

- Niektóre funkcje są niedostępne w trybie **AUTO**.

Robienie zdjęć podczas Podglądu na żywo

- 1** Ustaw pokrętkę / **LV** / na **LV** w kroku 3 „Robienie zdjęć przy użyciu celownika” (str.44).

Zrobione z użyciem funkcji Podgląd na żywo zdjęcie zostanie wyświetlone na monitorze.

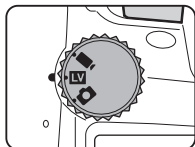

- 2** Wyświetl zdjęcie Podgląd na żywo.

Dostępne operacje

- | | |
|--|---|
| | Powiększa zdjęcie i powraca do wyświetlania obrazu 1x. |
| | Zmienia powiększenie (aż do 16x). |
| | Zmień obszar do wyświetlenia. Naciśnij dźwignię, aby przesunąć obszar wyświetlany z powrotem na środek zdjęcia. |

- 3** Umieść obiekt w ramce automatyki ostrości na monitorze i naciśnij przycisk **SHUTTER** do połowy.

Ramka ostrości zmienia kolor na zielony i słychać dźwięk, kiedy obiekt staje się ostry.

Kolejne kroki są identyczne jak podczas robienia zdjęć przy użyciu celownika.



Ramka AF

Wyłączanie elementów sterujących

Działanie przycisków i pokręteł można tymczasowo wyłączyć, aby zapobiec przypadkowemu użyciu podczas robienia zdjęć.

Obrócenie podczas naciskania przycisku powoduje wyłączenie działania przycisków i pokręteł. Ponowne obrócenie włącza ich działanie.

Symbol jest wyświetlany na ekranie oraz w celowniku i Podglądzie na żywo, gdy działanie przycisków i pokręteł jest wyłączone.

Grupę przycisków i pokręteł do wyłączenia można wybrać w pozycji [Blokada elem. ster.] w opcji [Przycisk Fx] w menu **C2**. (str.103)

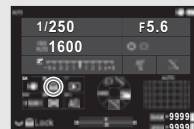

Sposób użycia wysuwalnego Obiektyw

Jeśli aparat zostanie włączony, gdy zamocowano wysuwany obiektyw, taki jak HD PENTAX-DA L 18-50 mm F4-5.6 DC WR RE, i nie został on wysunięty, na monitorze pojawi

się komunikat o błędzie. Obróć pierścień ostrości w kierunku , naciskając jednocześnie przycisk na pierścieniu , aby wysunąć obiektyw. Podczas wsuwania obiektywu obróć pierścień ostrości w kierunku przeciwnym do , naciskając jednocześnie przycisk na pierścieniu, a następnie wyrównaj białą kropkę z pozycją .

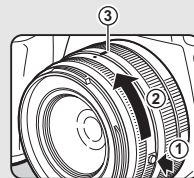

Przeglądanie zdjęć

Zrobione zdjęcie można sprawdzić na monitorze.

1 Naciśnij .

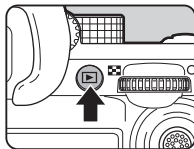









Aparat przechodzi do trybu odtwarzania i wyświetlane jest ostatnie zrobione zdjęcie (ekran pojedynczego zdjęcia).





2 Sprawdź zrobione zdjęcie.

Dostępne operacje

 /  / Migot.	Wyświetla poprzednie lub następne zdjęcie.
	Kasuje zdjęcie.
 w prawo / szczygnięcie / podwójne dotknięcie	Powiększa zdjęcie (do 16x). Użyj  , aby zmienić wyświetlany obszar. Naciśnij dźwignię, aby przesunąć obszar wyświetlany z powrotem na środek zdjęcia.
	Powiększa zdjęcie ze współczynnikiem powiększenia ustawionym w opcji [Szybki zoom] w pozycji [Powiększ podgląd] w menu C4 . (str.109) W widoku powiększenia: powrót do wyświetlania całego zdjęcia.

 w lewo / szczygnięcie	Przełącza na ekran miniatur (str.85).
	Przełącza między kartą SD1 a kartą SD2.
RAW	Zapisuje dane RAW (tylko w przypadku, gdy zostało zrobione zdjęcie JPEG, a dane pozostają w buforze).
INFO	Zmienia typ wyświetlanych informacji (str.14).
AE-L / Dotknij i przytrzymaj	Wyświetla ekran ustawień funkcji odtwarzania (str.85).

Notatki

- Po obróceniu pokręta  w prawo w celu powiększenia obrazu powiększenie zostanie wyświetlone w prawej dolnej części ekranu. Symbol „100%” pojawi się, jeśli zdjęcie zostanie wyświetlone w rzeczywistym rozmiarze w pikselach (ekran pojedynczego zdjęcia). Można ustawiać powiększenie początkowe przy powiększaniu zdjęć w pozycji [Szybki zoom] w opcji [Powiększ podgląd] w menu **C4**. (str.109)
- Kiedy na monitorze wyświetlany jest symbol **RAW**, właśnie zrobione zdjęcie JPEG można także zapisać w formacie RAW (Zapisz dane RAW).
- Informacje, jakie mają być wyświetlane na ekranie pojedynczego zdjęcia można zmienić w opcji [Ekran inform. odtwarz.] w pozycji [Wyświetlanie monitora] w menu **C4**. (str.108)
- Gdy zasilanie jest włączone, zapisywany jest ostatnio odtwarzane zdjęcie. Jeśli chcesz zapisać ostatnio odtwarzane zdjęcie nawet po wyłączeniu aparatu, ustaw opcję [Zdjęcie do odtwarzania] na  (Wł.) w pozycji [Pamięć] menu **C5**. (str.111)

Konfigurowanie ustawień robienia zdjęć

Ustawienia zapisywania na kartach pamięci

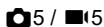

Metodę zapisywania po włożeniu dwóch kart pamięci można ustawić w pozycji [Opcje kart pamięci] w menu 5.

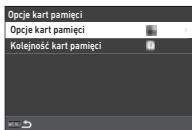

Użycie sekwencyjne	Po zapełnieniu karty pamięci w gnieździe dane są zapisywane na karcie w inny gnieździe. Używane gniazdo można przełączać za pomocą [Kolejność kart pamięci].
Zapisuj na obu	Zapisuje te same dane na kartach pamięci w gniazdach SD1 i SD2.
Oddzielnie RAW/JPEG	Zapisuje dane RAW na karcie pamięci w gnieździe SD1 i dane JPEG na karcie w gnieździe SD2.

W trybie wybierz [SD1] lub [SD2] jako gniazdo używane do zapisu filmów.

Ustawienia robienia zdjęć



Format pliku dla zdjęć można ustawić w menu 5.

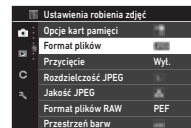

Format plików	JPEG, RAW, RAW+JPEG
Przycięcie	1.3x, Wyl.
Rozdzielczość JPEG	[L], [M], [S], [XS]
Jakość JPEG	Najwyższa, Wysoka, Ekonomiczna
Format plików RAW	PEF, DNG
Przeźreń barw	sRGB, AdobeRGB

Ostrzeżenie

- Kiedy opcja [Opcje kart pamięci] jest ustawiona jako [Oddzielnie RAW/JPEG] w menu 5, [Format plików] jest ustawiony jako [RAW+JPEG].
- Kiedy opcja [Przycięcie] jest ustawiona jako [1.3x], nie można wybrać opcji [L] dla [Rozdzielczość JPEG].

Notatki

- Kiedy pozycja [Format plików] jest ustawiona na [RAW+JPEG], zdjęcie JPEG i zdjęcie RAW o tym samym numerze pliku są zapisywane jednocześnie.
- Ustawienie można zmienić, aby robić zdjęcia w innym formacie pliku po naciśnięciu przycisku **RAW** (Format pliku 1 naciśn.). (str. 103)
- [PEF] w pozycji [Format plików RAW] to oryginalny format pliku RAW firmy PENTAX.
- Gdy pozycja [Przycięcie] jest ustawiona na [1.3x], w celowniku pojawia się ramka przycinania. (str. 16) Zrób zdjęcie tak, by obiekt znalazł się w ramce.

Możesz ustawić format pliku dla filmów w pozycji [Ustaw. rejestr. filmów] menu 5.

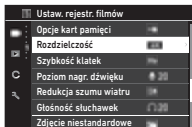

Rozdzielczość	[4K], [FHD]
Szybkość klatek	60p, 30p, 24p
Poziom nagr. dźwięku	Auto, Ręczny (0 do 40)
Redukcja szumu wiatru	Wł., Wył.
Głośność słuchawek	0 do 40

Ostrzeżenie

- Kiedy opcja [Rozdzielczość] jest ustawiona na [4K], nie można wybrać [60p] jako [Szybkość klatek].

Notatki

- Ustawienie [Redukcja szumu wiatru] na [Wł.] powoduje odcięcie dźwięku o niskim tonie. Zaleca się ustawienie [Redukcja szumu wiatru] na [Wył.], gdy nie jest ona wymagana.

Wybierz tryb robienia zdjęć, który odpowiada obiektowi i warunkom ekspozycji.

W tym aparacie dostępne są następujące tryby robienia zdjęć.

Tryb robienia zdjęć	Funkcja	Strona
AUTO (Tryb Automatyczna analiza sceny)	Automatycznie określa optymalne ustawienia robienia zdjęć.	str.44
P. Sv. Tv. Av. TAv. M. B. X (Tryby ekspozycji)	Umożliwia zmianę ustawienia czasu migawki, wartości przysłony i czułości ISO.	str.50
Od U1 do U5 (Tryby użytkownika)	Umożliwia wspólne zapisanie często używanych trybów ekspozycji i ustawienia robienia zdjęć.	str.100

Tryby ekspozycji

✓: dostępna #: ograniczona ✗: niedostępna

Tryb	Zmiana czasu migawki	Zmiana wartości przysłony	Zmiana Czulość ISO	Kompensacja EV
P Autom. eksp. programu	# *1	# *1	✓	✓
Sv Priorytet czułości AE	# *1	# *1	✓ *2	✓
Tv Aut. eksp. z pr.mig.	✓	# *1	✓	✓
Av Aut. eksp. z prior. przys.	# *1	✓	✓	✓
TAv Migawka i Aut. eksp. z prior. przys.	✓	✓	# *1	✓
M Ręczna ekspozycja	✓	✓	✓ *2	✓
B Długi czas ekspozycji	✗ *3	✓	✓ *2	✗
X Synchronizacja błysku X	✗ *4	✓	✓ *2	✓

*1 Wartość do zmiany można ustawić w pozycji [Programowanie E-Dial] menu **C2**. (str.104)

*2 Opcja Automat. czułość ISO nie jest dostępna.

*3 Czas migawki można zmieniać w zakresie od 1 sekundy do 20 minut w przypadku ekspozycji czasowej. (str.53)

*4 Tryb synchronizacji błysku można zmienić w pozycji [Prędkość synch. trybu X] menu **C5**.

1 Ustaw pokrętko trybów na żądany tryb ekspozycji.

☺, ☹, lub ⦿ pojawia się obok wartości na ekranie statusu i Podgląd na żywo następujących sytuacjach.

- Gdy ustawiona jest stała wartość i można ją zmienić za pomocą ☺, ☹ lub ⦿
- Gdy aparat znajduje się w trybie zmiany wartości po wykonaniu operacji, takich jak naciśnięcie przycisku funkcji



- pojawia się obok wartości, którą można zmienić w informacjach o zewnętrznym polu widzenia w celowniku i na panelu LCD.

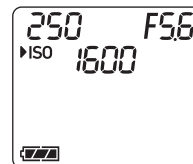
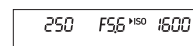



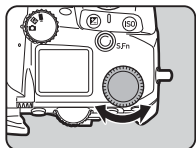
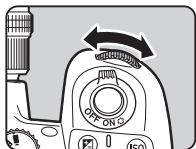
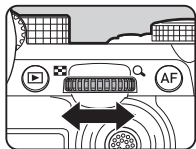



2 Przekręć lub .



Kiedy ustawiono [E-Dial], [Czułość ISO] lub [Kompensacja EV] dla opcji Inteligentna funkcja, przekręć .

Notatki

- Wartość ekspozycji można określić z krokiem 1/3 EV. W pozycji [Krok EV] w menu **C5** można zmienić krok ustawiania ekspozycji na 1/2 EV.
- W trybie **M** lub **X** różnica od prawidłowej ekspozycji jest wyświetlana na linijce ekspozycji podczas dostosowywania ekspozycji.
- Dla każdego trybu ekspozycji można ustawić operację aparatu wykonywaną po przekręceniu pokręteł  lub  albo naciśnięciu przycisku . Dokonaj ustawień w pozycji [Programowanie E-Dial] menu  2. (str. 104)
- Aby automatycznie kompensować ekspozycję przez naciśnięcie przycisku **SHUTTER**, gdy nie można uzyskać prawidłowej ekspozycji, ustaw opcję [Automat. kompens. eksp.] na [Wł.] w menu  2. Po zwolnieniu przycisku **SHUTTER** ekspozycja powraca do wartości początkowej.

- Podczas fotografowania z użyciem trybu Podgląd na żywo **M**, **X** lub **B** (z ustawioną ekspozycją czasową) jasność Podgląd na żywo zmienia się w zależności od ustawienia ekspozycji. Aby nie regulować jasności w zależności od ustawienia ekspozycji, ustaw opcję [Sym. ekspozycji LV] na [Wyt.] w menu  2.

Ostrzeżenie

- Prawidłowa ekspozycja może nie zostać uzyskana dla wybranych wartości czasu migawki i przysłony, jeśli Czułość ISO jest ustawiona na określonej czułości. (Jeśli czułość ISO jest ustawiona na Automat. czułość ISO, można uzyskać prawidłową ekspozycję).
- W trybie **B** nie można ustawić [Tryb rejestracji] na [Zdjęcia seryjne], [Bracketing], [Zdj. z przedz. czasu] lub [Nakład. z przedz. czasu] w menu  4. (Gdy ustawiona jest ekspozycja czasowa, można wybrać [Zdj. z przedz. czasu] i [Nakład. z przedz. czasu]).

Automatyka ostrości z użyciem panelu dotykowego

Podczas fotografowania z użyciem Podgląd na żywo można zmienić punkt AF z użyciem panelu dotykowego.

Aby wykonać automatyczne ustawianie ostrości i wykonać zdjęcie z użyciem panelu dotykowego, dokonaj ustawień w opcji [Dot. AF fotograf. LV] menu **C3**.

Punktowy AF	Ustawia punkt automatyki ostrości dla dotkniętego punktu (ustawienie domyślne).
Punktowy AF+ ostrość	Ustawia punkt automatyki ostrości dla dotkniętego punktu i wykonuje automatyczne ustawienie ostrości.
PunAF+ ostrość+ujęcie	Ustawia punkt automatyki ostrości dla dotkniętego punktu, wykonuje automatyczne ustawienie ostrości i robi zdjęcie.
Wył.	Nie wykorzystuje panelu dotykowego do robienia zdjęć.

Redukcja ziarna podczas fotografowania z długim czasem migawki



Przy fotografowaniu z długim czasem migawki można ustawić redukcję ziarna za pomocą opcji [Redziar przy dł czas] w pozycji [Redukcja ziarna] menu 6.

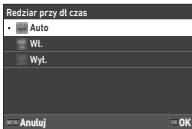

Auto	Aparat stosuje funkcję redukcji ziarna w zależności od czułości ISO, czasu migawki i wewnętrznej temperatury aparatu.
Wł.	Aparat stosuje funkcję redukcji ziarna, kiedy czas migawki przekracza 1 sekundę.
Wyt.	Aparat nie stosuje redukcji ziarna przy żadnym ustawieniu czasu migawki.

Ustawianie metody kontrolowania ekspozycji



W pozycji [Linia programu] menu 2 można określić sposób kontrolowania ekspozycji w trybach **P**, **Sv**, **TAv** i **M**.

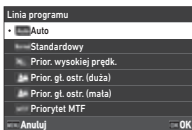

Auto	Określa odpowiednie ustawienia.
Standardowy	Ustawia podstawowy tryb automatycznej ekspozycji programu (tryb uniwersalny).
Prior. wysokiej prędk.	Określa priorytet krótszego czasu migawki.
Prior. gł. ostr. (duża)	Zamyka przysłonę, aby uzyskać dużą głębię ostrości.
Prior. gł. ostr. (mała)	Zamyka przysłonę, aby uzyskać małą głębię ostrości.
Priorytet MTF	Określa najlepsze ustawienie przysłony dla zamocowanego obiektywu D FA, DA, DA L, FA lub FA J.

Hyper – program

Można zmienić czas migawki i wartość przysłony, równocześnie zachowując prawidłową ekspozycję, zmieniając czas migawki lub wartość przysłony w trybie **P**. Funkcja ta nosi nazwę „Hyper – program”. Gdy aparat przełączy się w tryb Hyper, tryb ekspozycji jest tymczasowo wyświetlany jako tryb **Tv** lub **Av**. Czas migawki lub wartość przysłony można zmienić w trybie Hyper – program. Naciśnij przycisk 2, aby powrócić do zwykłego trybu **P**.

Hyper – ręczny

W trybie **M**, w którym czułość ISO, czas migawki i wartość przysłony można swobodnie zmieniać, kontrola automatycznej ekspozycji jest wykonywana wyłącznie po naciśnięciu przycisku 2. Tryb ekspozycji do zmiany po naciśnięciu przycisku 2 można ustawić w opcji [Programowanie E-Dial] menu **C2**. (str.104)

Tryb zaawansowany

Jeśli opcja [Opcje HYPER P/Sv] z [Programowanie E-Dial] jest ustawiona jako [Zaawansowany] w menu **C2**, można użyć „trybu zaawansowanego” w trybie **P** lub **Sv**. (str.105) Aby użyć trybu Hyper w innych trybach ekspozycji, przypisz tryb Hyper do pokręteł w opcji [Programowanie E-Dial] menu **C2** (str.104).

W przypadku zmiany czułości ISO, czasu migawki i wartości przysłony aparat przechodzi do trybu Hyper dla każdego elementu w kolejności, w jakiej zmieniane są wartości. Po zmianie wszystkich wartości czułości ISO, czasu migawki i wartości przysłony aparat przechodzi w tryb Hyper **M**. Naciśnij **Q**, aby powrócić do trybu ekspozycji ustawionego przy użyciu pokręta trybów.

Ekspozycja Tryb	Czułość ISO	Operacja 1	Tryb Hyper	Operacja 2	Tryb Hyper	Operacja 3	Tryb Hyper
P	AUTO	Wartość przysłony	Av	Czas migawki	TAv	Czułość ISO	M
		Czas migawki	Tv	Wartość przysłony	TAv	Czułość ISO	M
	Wartość stała	Wartość przysłony	Av	Czas migawki	M		
		Czas migawki	Tv	Wartość przysłony	M		
Sv	Wartość stała	Wartość przysłony	Av	Czas migawki	M		
		Czas migawki	Tv	Wartość przysłony	M		
Tv	AUTO	Wartość przysłony	TAv	Czułość ISO	M		
	Wartość stała	Wartość przysłony	M				
Av	AUTO	Czas migawki	TAv	Czułość ISO	M		
	Wartość stała	Czas migawki	M				
TAv	AUTO	Czułość ISO	M				

Przykład) W trybie **P** z Automat. czułość ISO

- **P** → (Zmień wartość przysłony) → Tryb Hyper **Av** → (Zmień czas migawki) → Tryb Hyper **TAv** → (Zmień czułość ISO) → Tryb Hyper **M**

Długi czas ekspozycji

- 1 Ustaw pokrętkę trybów w pozycji **B**.
- 2 Użyj , aby ustawić wartość przysłony.



- 3 Aby włączyć ekspozycję czasową, naciśnij przycisk **Q**, a następnie przekręć , aby ustawić czas ekspozycji.

Czas ekspozycji można ustawić w zakresie od 1" do 20'00".

- 4 Naciśnij **SHUTTER**.

Ekspozycja trwa podczas naciśnięcia przycisku **SHUTTER**. Jeśli w kroku 3 włączono ekspozycję czasową, ekspozycja kończy się po upływie ustawionego czasu ekspozycji od naciśnięcia przycisku **SHUTTER** do końca.

Notatki

- Ekspozycję można także rozpocząć i zakończyć przez naciśnięcie przycisku **SHUTTER**. Dokonaj ustawień w opcji [Opcje trybu czasu (B)] menu **C5**.

Bulb	Ekspozycja trwa nadal po naciśnięciu przycisku SHUTTER (ustawienie domyślne).
Time	Ekspozycja rozpoczyna się po naciśnięciu przycisku SHUTTER i kończy po ponownym naciśnięciu przycisku SHUTTER .

- Podczas długiego czasu ekspozycji opcja [Shake Reduction] jest ustawiona na [Wył.] w menu **7**.
- Podczas korzystania z długiego czasu ekspozycji użyj statywu i zamontuj na nim bezpiecznie aparat. Zalecane jest użycie opcjonalnego wężyka spustowego.

⚠ Ostrzeżenie

- W trybie **B** nie można wybrać dla opcji [Tryb rejestracji] ustawienia [Zdjęcia seryjne] ani [Bracketing] w menu **4**.

- Jeśli czas ekspozycji nie jest ustawiony, opcji [Tryb rejestracji] nie można ustawić jako [Zdj. z przedz. czasu] ani [Nakład. z przedz. czasu] w menu **C4**.

Kompensacja EV

Wartość kompensacji można ustawić w zakresie od -5 do +5 EV (od -2 do +2 EV w trybie **M**).

- 1 Naciśnij przycisk **EV**, a następnie przekręć pokrętło **EV**.

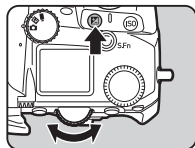

Dostępne operacje

- | | |
|--|--|
| | Rozpoczyna/kończy dostosowanie wartości kompensacji. |
| | Resetuje wartość kompensacji na ustawienie domyślne. |

Notatki

- Można wprowadzić takie ustawienia, by naciśnięcie przycisku **EV** resetowało wartość kompensacji, gdy funkcja kompensacji jest przypisana do **EV**, **EV** lub **EV**. Dokonaj ustawień w opcji [Reset eksp. jednym nac.] menu **C2**.

Nagrywanie filmów

- 1 Ustaw pokrętło **LV/LV** na **M**.

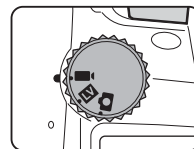

Pojawi się Podgląd na żywo.

Dźwięk



Czas nagrywania

- 2 Użyj pokrętła trybów, aby wybrać tryb ekspozycji. Można wybrać tryb **P**, **Tv**, **Av**, **TAv** lub **M**.
- 3 Użyj **EV** lub **EV** aby ustawić ekspozycję.
- 4 Ustaw ostrość obiektu. Gdy metoda ustawiania ostrości jest ustawiona jako **AF**, naciśnij przycisk **SHUTTER** do połowy.
- 5 Naciśnij przycisk **SHUTTER** do końca. Rozpocznie się nagrywanie Film.
- 6 Naciśnij ponownie przycisk **SHUTTER** do końca. Nagrywanie Film zostanie zatrzymane.

Ostrzeżenie

- Podczas nagrywania filmu z dźwiękiem nagrywane są także dźwięki operacji aparatu.
- Podczas nagrywania filmu z zastosowaną funkcją przetwarzania obrazu, taką jak [Filtr cyfrowy] menu **■16**, niektóre klatki filmu mogą zostać pominięte przy zapisie.
- Jeśli podczas nagrywania filmu podniesie się temperatura wewnątrz aparatu, nagrywanie może zostać przerwane.
- Jeśli zamocowano wysuwany obiektyw, nagrywanie zostaje zatrzymane w przypadku wsunięcia obiektywu podczas nagrywania i wyświetlany jest komunikat o błędzie.

Notatki

- Kiedy pokrętko trybów jest ustawione w pozycji innej niż tryby opisane w kroku 2, aparat działa w trybie **P**.
- Podczas rejestracji filmu w trybie [Tryb filmu AF] opcji [AF z podglądem na żywo] można ustawić automatyczne ustawianie ostrości w menu **■1**.
- Po podłączeniu do aparatu kompatybilnego obiektywu można ustawić opcję [Tryb AF] jako [Ciągły AF] w [AF z podglądem na żywo] menu **■1**. Gdy ustawiono [Ciągły AF], automatyczne ustawianie ostrości jest zawsze wykonywane, nawet podczas rejestracji filmu.
- Aby wyłączyć automatyczne ustawianie ostrości przy wciśniętym do połowy przycisku **SHUTTER** w trybie **■4**, ustaw [Film] jako [Wyt.] w [Ustaw. blokady AE/AF] w menu **C2**.
- Możliwe jest nagrywanie filmów o wielkości do 4 GB lub długości do 25 minut. Po zapelnieniu karty pamięci nagrywanie zatrzymuje się.

Nagrywanie filmu z użyciem panelu dotykowego

Podczas rejestracji filmu można uruchomić i zatrzymać nagrywanie oraz zmienić następujące ustawienia za pomocą panelu dotykowego.

- Czulość ISO, czas migawki, przysłonę i wartość kompensacji ekspozycji
- Punkt automatyki ostrości
- Wyświetlacz ekranowy wł./wyt.

Aby skorzystać z funkcji automatycznego ustawiania ostrości, dokonaj ustawień w opcji [Dotykowy AF filmu] menu **C3**.

Punktowy AF	Ustawia punkt automatyki ostrości dla dotkniętego punktu (ustawienie domyślne).
Punktowy AF+ciągły AF	Ustawia punkt automatyki ostrości dla dotkniętego punktu i nadal wykonuje automatyczne ustawienie ostrości, gdy do aparatu podłączony jest kompatybilny obiektyw.
Punk.AF+poj AF przy ur.	Ustawia punkt automatyki ostrości dla dotkniętego punktu i wykonuje automatyczne ustawienie ostrości raz.
Wyt.	Nie wykorzystuje panelu dotykowego do nagrywania filmów.

Corzystanie z mikrofonu lub słuchawek

Istnieje możliwość zredukowania dźwięków operacji aparatu podczas nagrywania przez podłączenie dostępnego w sprzedaży mikrofonu stereofonicznego do gniazda mikrofonu w aparacie.

Poniżej przedstawiono zalecane specyfikacje dla mikrofonów zewnętrznych. (Z tym aparatem nie można używać mikrofonu monofonicznego).

Wtyczka	Wtyczka mini stereo (śr. 3,5 mm)
Format	Stereofoniczny kondensator elektretowy
Zasilanie	Zasilanie przez wtyczkę (napięcie robocze 2,0 V lub niższe)
Impedancja	2,2 kΩ

Można nagrywać i odtwarzać filmy z odsłuchem dźwięku, podłączając dostępne w sprzedaży słuchawki do gniazda słuchawek.

Gniazdo mikrofonu

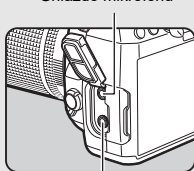

Gniazdo słuchawek

⚠ Ostrzeżenie

- Do gniazda mikrofonu/wężyka spustowego aparatu nie należy podłączać mikrofonu ani zestawu słuchawkowego, które nie spełniają zalecanych wymagań. Nie należy także używać mikrofonu z kablem o długości 3 m lub większej. Może to spowodować nieprawidłowe działanie aparatu.
- Jeśli mikrofon zewnętrzny jest używany do nagrywania filmu, gdy włączona jest funkcja bezprzewodowego LAN, mogą zostać nagrane zakłócenia radiowe w zależności od kompatybilności z mikrofonem.

Odtwarzanie filmów

1 Wyświetl film do odtworzenia na ekranie pojedynczego zdjęcia w trybie odtwarzania.



Dostępne operacje

▲ / Dotknięcie	Odtwarza/wstrzymuje odtwarzanie filmu.
◀ ▶	Przewija odtwarzanie do tyłu/do przodu. Przewija o jedną klatkę do tyłu/do przodu (podczas wstrzymania).
▼ / Podwójne dotknięcie	Zatrzymuje odtwarzanie.
	Ustawia poziom głośności (41 poziomów).
AEL	Zapisuje wyświetlaną klatkę jako plik JPEG (podczas wstrzymania).
INFO	Przełącza między pozycją [Ekran std inf] a [Ekran bez informacji].

📌 Notatki

- Głośność dźwięku na początku odtwarzania filmu można ustawić w pozycji [Głośność odtw. dźw.] menu ▶ 1. (str.85)
- Plik filmu można podzielić na wiele segmentów lub usunąć wybrane klatki w menu ▶ 6. (str.96)



Ustawianie ekspozycji

Czułość ISO

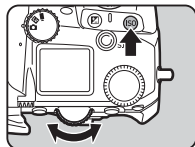



- 1** Naciśnij przycisk **ISO**, a następnie przekręć pokrętko .



Dostępne operacje

	Rozpoczyna/kończy zmianę Czułość ISO.
	Resetuje Czułość ISO do Automat. czułość ISO.

Notatki

- W trybie  czułość ISO można ustawić w zakresie od ISO 100 do ISO 25600.
- Czułość ISO jest ustawiana z krokiem 1 EV. Aby dostosować czułość ISO zgodnie z krokiem ustawiania ekspozycji, dokonaj ustawienia w pozycji [Krok ust. czułości ISO] w menu **C5**.
- Można wprowadzić takie ustawienia, ny naciśnięcie przycisku **ISO** resetowało czułość ISO do Automat. czułość ISO bez wyświetlania ekranu ustawień, gdy funkcja ustawiania czułości ISO jest przypisana do przycisku ,  lub . Dokonaj ustawień w opcji [Autom. ISO jednym nac.] menu **C2**.

Ustawianie zakresu ISO Auto



Można ustawić zakres, w którym czułość ISO jest regulowana automatycznie, jeśli czułość ISO jest ustawiona na Automat. czułość ISO. Dokona ustawienia w pozycji [Ustawienie czułości ISO] w menu .

Ustawienie czułości ISO	
Górny limit aut. ISO	3200
Dolny limit aut. ISO	100
Opcje min. pr. migawki	—
Autom. ISO z przed. min.	—
Min. prędkość migawki	1/125

Górny limit aut. ISO	Ustawia górny limit Czułość ISO na Automat. czułość ISO.
Dolny limit aut. ISO	Ustawia dolny limit Czułość ISO na Automat. czułość ISO.
Opcje min. pr. migawki	Określa, czy należy automatycznie określać dolny limit na podstawie informacji o ogniskowej obiektywu czy ustawiać limit ręcznie.
Autom. ISO z przed. min.	Określa sposób zwiększania czułości ISO, gdy wartość [Opcje min. pr. migawki] jest ustawiona na [Auto].
Min. prędkość migawki	Ustawia czas migawki w jednostkach 1 EV, gdy opcja [Opcje min. pr. migawki] jest ustawiona na [Kontrola prędk. migawki].

Redukcja ziarna podczas fotografowania z wysoką Czulość ISO

Możesz używać funkcji redukcji ziarna podczas fotografowania z wysoką Czulość ISO.

1 Wybierz pozycję [Redukcja ziarna] w menu  i naciśnij przycisk **▶**.
Ekran [Redukcja ziarna] zostaje wyświetlony.

2 Wybierz pozycję [Red.ziar przy wysISO] i naciśnij przycisk **▶**.

3 Wybierz poziom redukcji ziarna i naciśnij przycisk **OK**.

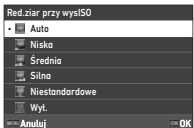

Auto	Stosuje redukcję ziarna na optymalnie obliczonych poziomach w całym zakresie czułości ISO.
Niska, Średnia, Silna	Stosuje redukcję ziarna na stałym wybranym poziomie w całym zakresie czułości ISO.
Niestandardowe	Stosuje redukcję ziarna na poziomach zdefiniowanych przez użytkownika. dla każdego ustawienia czułości ISO.
Wyl.	Nie stosuje redukcji ziarna przy żadnym ustawieniu czułości ISO.

Przejdź do kroku 7, jeśli wybrano opcję inną niż [Niestandardowe].

4 Wybierz pozycję [Opcje niestandardowe] i naciśnij przycisk **▶**.

5 Wybierz poziom redukcji ziarna dla każdego ustawienia Czulość ISO.



Dostępne operacje

- ▲▼** Wybiera opcję Czulość ISO.
- ◀▶** Wybiera poziom redukcji ziarna.
- 🗑️** Resetuje poziom redukcji ziarna do ustawienia domyślnego.

6 Naciśnij przycisk **OK**.
Ekran z kroku 3 zostaje wyświetlony ponownie.

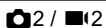

7 Naciśnij dwukrotnie przycisk **MENU**.

Pomiar ekspozycji







Możesz wybrać część czujnika, która posłuży do pomiaru jasności i ustawienia ekspozycji.

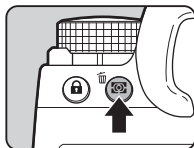

1 Naciśnij przycisk , a następnie przekręć pokrętkę .

Możesz także wybrać pozycję Pomiar ekspozycji w menu  2 lub  2.



 Wielosegmentowy	Mierzy jasność w wielu różnych strefach czujnika. W przypadku oświetlenia z tyłu ten tryb automatycznie dostosowuje ekspozycję.
 Centralnie-ważony	Mierzy jasność z naciskiem na środek czujnika. Czułość zwiększa się pośrodku i nie jest wykonywana automatyczna regulacja nawet w przypadku oświetlenia z tyłu.
 Punktowy	Mierzy jasność tylko w ograniczonym obszarze na środku czujnika.
 Oświetl.-ważony	Mierzy ekspozycję w wielu obszarach kadru z naciskiem na jasne obszary.

Notatki

- Aby dostosować ekspozycję dla wykrytych twarzy, gdy wybrano opcję [Wielosegmentowy], ustaw opcję [Priorytet twarzy AE] jako [Wł.] w menu  2.
- Aby wyregulować ekspozycję zgodnie z punktem automatyki ostrości, kiedy opcja [Wielosegmentowy] lub [Punktowy] jest wybrana, ustaw opcję [Pow. aut eksp. i punkt AF] na [Wł.] w menu  2.

Ustawianie metody ustawiania ostrości

Ustaw metodę trybu ustawiania ostrości w pozycji **AF** lub **MF**.

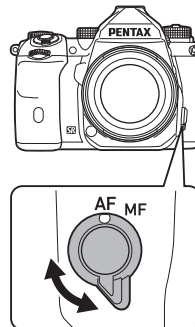

Metoda ustawiania ostrości w celu robienia zdjęć przy użyciu celownika różni się od metody używanej podczas fotografowania z Podglądu na żywo.

Robienie zdjęć przy użyciu celownika	Automatyka ostrości z porównaniem fazy: Można wybrać [Pojedynczy AF] lub [Ciągły AF]. Możliwe jest szybsze działanie automatyki ostrości niż w przypadku automatyki ostrości z wykrywaniem kontrastu.
Robienie zdjęć przy użyciu podglądu na żywo	Automatyka ostrości z wykrywaniem kontrastu

Ustawianie ostrości obiektu przy użyciu przycisku **AF**

Można użyć przycisku **AF** do automatycznego ustawienia ostrości.

Działanie **SHUTTER/AF** można ustawić w opcji [Ustaw. blokady AE/AF] menu **C** 2. (str.104)

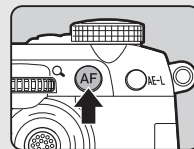

Ustawianie automatyki ostrości podczas robienia zdjęć przy użyciu celownika



Aby ustawić działanie automatyki ostrości podczas robienia zdjęć przy użyciu celownika, można dokonać następujących ustawień w opcji [AF z celownikiem] menu 1.

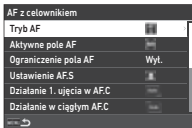

Notatki

- Ustawienia [Tryb AF] i [Aktywne pole AF] można zmieniać, naciskając , a następnie obracając pokrętko lub (str.60)

Tryb AF

- 1 Naciśnij przycisk , a następnie przekręć pokrętko .

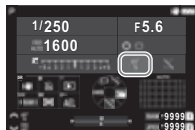
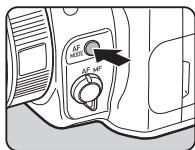

Pojedynczy AF	Kiedy przycisk SHUTTER jest naciśnięty do połowy, a obiekt stanie się ostry, ostrość zostanie zablokowana w tej pozycji. Dodatkowo światło automatyki ostrości włącza się zgodnie z potrzebami.
Ciągły AF	Obiekt pozostaje ostry dzięki ciągłej regulacji, kiedy przycisk SHUTTER jest naciskany do połowy. Migawkę można zwolnić, nawet jeśli obiekt nie jest ostry.



Aktywne pole AF (Punktowy AF)

Możesz wybrać punkt automatyki ostrości. Punkt automatyki ostrości można wybierać w zakresie od 41 do 101 punktów.

- 1 Naciśnij przycisk , a następnie przekręć pokrętko .



Automatyczne pole	Automatycznie wybiera optymalne punkty ustawiani ostrości spośród wszystkich punktów automatyki ostrości.
Wybór strefy	Automatycznie wybiera optymalne punkty ustawiania ostrości spośród wybranych 21 punktów automatyki ostrości.
Wybierz	Ustawia punkty automatyki ostrości na wybrane przez użytkownika 5 punktów.
Rozszerz. pole AF (M)	Ustawia punkty automatyki ostrości na wybrane przez użytkownika pięć punktów. Kiedy obiekt przesunie się poza wybrane punkty automatyki ostrości, używanych jest 16 punktów peryferyjnych jako punkty zapasowe. To ustawienie jest dostępne wyłącznie w przypadku opcji [Ciągły AF].
Rozszerz. pole AF (S)	Ustawia punkty automatyki ostrości na wybrane przez użytkownika pięć punktów. Kiedy obiekt przesunie się poza wybrane punkty automatyki ostrości, używanych jest 60 punktów peryferyjnych jako punkty zapasowe. To ustawienie jest dostępne wyłącznie w przypadku opcji [Ciągły AF].

 Rozszerz. pole AF (D)	Ustawia punkty automatyki ostrości na wybrane przez użytkownika pięć punktów. Kiedy obiekt przesunie się poza wybrane punkty automatyki ostrości, używanych jest 96 punktów peryferyjnych jako punkty zapasowe. To ustawienie jest dostępne wyłącznie w przypadku opcji [Ciągły AF].
 Wybierz (M)	Wykonuje automatyczne ustawienie ostrości z mniejszą liczbą punktów automatyki ostrości niż w przypadku opcji [Wybierz].
 Punktowy	Ustawia środkową pozycję punktu automatyki ostrości.

Przejdź do kroku 2, jeśli wybrano opcję inną niż [Automatyczne pole] lub [Punktowy].

2 Użyj , by wybrać żądane punkty automatyki ostrości.

Wciśnij dźwignię, aby ustawić punkty automatyki ostrości.

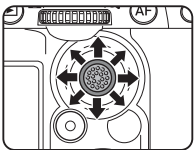

Wybrane punkty automatyki ostrości są wyświetlane na ekranie stanu.

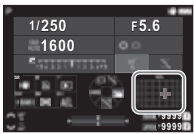

Notatki

- Wybrane Punkty AF można także sprawdzić w celowniku. (str.16)

Ostrzeżenie

- Dostępne do wyboru Punkty AF różnią się w zależności od założonego obiektywu. (str.117)

Ograniczenie pola AF

Można ograniczyć zakres Punkty AF. Gdy opcja [Ograniczenie pola AF] jest ustawiona jako [Wł.], używana jest wyłącznie wewnętrzna ramka automatyki ostrości.

Ustawienie AF.S

Można wybrać priorytet działania aparatu dla przypadków, gdy przycisk **SHUTTER** zostanie całkowicie wciśnięty, gdy tryb automatycznego ustawiania ostrości jest ustawiony na [Pojedynczy AF] z [Priorytet ostrości] i [Priorytet fotograf.].

Dział. 1. ujęcia w AF.C

Można wybrać priorytet działania aparatu dla pierwszej klatki, gdy przycisk **SHUTTER** zostanie całkowicie wciśnięty, gdy tryb automatycznego ustawiania ostrości jest ustawiony na [Ciągły AF] z [Auto], [Priorytet ostrości] i [Priorytet fotograf.].

Dział. w ciągłym AF.C

Można wybrać priorytet działania aparatu dla działania w trybie ciągłym, gdy tryb automatycznego ustawiania jakości jest ustawiony na [Ciągły AF] z [Auto], [Priorytet ostrości] i [Priorytet szybkości ujęć].

Blokada stanu aut. ostr.

Można wybrać, czy należy ponownie użyć automatycznego ustawiania ostrości lub zachować ostrość przez określony czas przed ponowną aktywacją automatycznego ustawiania ostrości, jeśli obiekt opuści wybrane punkty ostrości podczas śledzenia obiektu z użyciem [Ciągły AF]. To ustawienie można wybrać z [Wył.], [Niska], [Średnia] i [Silna].

Działanie przy błędzie AF

Można wybrać, czy ostrość ma być regulowana ręcznie za pomocą obiektywu, czy też należy poczekać, aż aparat będzie w stanie wykonać automatyczne ustawianie ostrości, gdy ta funkcja zawiedzie.

Śledz. punkt. AF w AF.C

Można ustawić metodę śledzenia punktów automatyki ostrości, gdy tryb automatycznego ustawiania ostrości jest ustawiony na [Ciągły AF].

Typ 1	Śledzenie punktów automatyki ostrości przy użyciu czujnika AF i informacji o czujniku AF.
Typ 2	Śledzi punkty automatyki ostrości wyłącznie przy użyciu informacji czujnika AF.

Rozpoznawanie obiektu

Można dokonać ustawień tak, by nadal priorytet rozpoznaniu obiektowi podczas automatycznego ustawiania ostrości, gdy opcja [Aktywne pole AF] jest ustawiona na [Automatyczne pole] lub [Wybór strefy].

Przechwytywanie ostrości

Można wykonać zdjęcie z użyciem funkcji Przechwytywanie ostrości. Migawka zostanie zwolniona automatycznie, kiedy obiekt stanie się ostry.



Użyj obiektywu z ręczną regulacją ostrości lub obiektywu z przełącznikiem **AF/MF** ustawionym na **MF**.

- 1 **Przymocuj do aparatu obiektyw z ręcznym ustawianiem ostrości.**
- 2 **Ustaw przełącznik metody ustawiania ostrości w pozycji AF.**
- 3 **Ustaw [Przechwytywanie ostrości] na [Wł.] w opcji [AF z celownikiem] menu .**
- 4 **Ustaw aparat na stałej podporze, takiej jak statyw.**
- 5 **Ustaw ostrość na pozycję, w której może pojawić się obiekt, a następnie naciśnij przycisk **SHUTTER** do końca.**

Kiedy obiekt stanie się ostry w określonej pozycji, migawka zostanie zwolniona automatycznie.

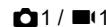
Ustawianie automatyki ostrości podczas robienia zdjęć przy użyciu Podglądu na żywo



Można ustawić działanie funkcji automatycznego ustawiania ostrości podczas robienia zdjęć przy użyciu Podgląd na żywo w [AF z podglądem na żywo] menu  1 lub  1.

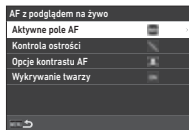

Menu 1

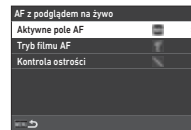

Menu 1



Notatki





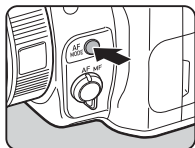

- Ustawienie [Aktywne pole AF] można zmienić, naciskając przycisk , a następnie przekręcając pokrętkę . (str.63)

Aktywne pole AF

Możesz wybrać aktywne pola AF.

- 1 Naciśnij przycisk **AF MODE**, a następnie przekręć pokrętkę .



 Auto-tyczne pole	Automatycznie wybiera optymalne pole ostrości ze wszystkich aktywnych pól AF.
 Wybór strefy	Wykonuje automatyczne ustawianie ostrości w wybranych polach 3x3.
 Śledzenie *1	Śledzi obiekt z ustawioną ostrością.
 Wybierz (D)	Wykonuje automatyczne ustawianie ostrości z większą liczbą pól niż w przypadku [Wybierz (Ś)].
 Wybierz (Ś)	Wykonuje automatyczne ustawianie ostrości w wybranych polach.
 Wybierz (M)	Wykonuje automatyczne ustawienie ostrości z mniejszą liczbą pól niż w przypadku opcji [Wybierz (Ś)].
 Punktowy	Ustawia aktywne pole automatyki ostrości na pole środkowe.

*1 Niedostępne w trybie .

Przejdź do kroku 2, jeśli wybrano opcję inną niż [Automatyczne pole] lub [Punktowy].

- 2 Użyj , aby wybrać pola aktywne automatyki ostrości.

Wciśnij dźwignię, aby ustawić pola aktywne automatyki ostrości.

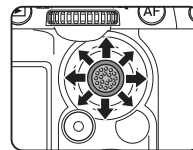

3

Robienie zdjęć

Tryb filmu AF

Działanie automatyki ostrości można ustawić w trybie **AF**. Wybierz, czy zablokować ostrość, czy kontynuować ustawianie automatyki ostrości.

Gdy wybrano opcję [Ciągły AF], automatyczne ustawianie ostrości jest wykonywane automatycznie bez naciskania przycisku **SHUTTER** do połowy. Funkcja ciągłego automatycznego ustawiania ostrości jest dostępna tylko wtedy, gdy zamocowany jest kompatybilny obiektyw.

Kontrola ostrości

Kiedy wybrana jest opcja [Podświetl krawędź] lub [Wybierz krawędź], kontur i kontrast obiektu, na który ustawiono ostrość, są wyróżnione, co ułatwia sprawdzenie ostrości. Funkcja ta działa zarówno w przypadku metody ustawiania ostrości **AF**, jak i **MF**.

Ostrzeżenie

- Gdy wybrano automatyczne ustawianie ostrości i podczas nagrywania filmu kontrola ostrości nie jest wyświetlana.
- Gdy wyświetlana jest kontrola ostrości, histogram i alert jasnego obszaru nie są wyświetlane.

Opcje kontrastu AF

Można wybrać priorytet działania aparatu dla przypadków, gdy przycisk **SHUTTER** zostanie całkowicie wciśnięty, między opcjami [Priorytet ostrości] i [Priorytet fotograf.].

Wykrywanie twarzy

Można określić w ustawieniach, by aparat wykrywał twarze maksymalnie 10 osób i wykonywał automatyczne ustawienie ostrości dla wykrytych twarzy.

Wł.	Wykrywa twarze, gdy opcja [Aktywne pole AF] ma wartość inną niż [Śledzenie].
Tylko w autom. polu	Wykrywa twarze tylko wtedy, gdy opcja [Aktywne pole AF] jest ustawiona na [Automatyczne pole].
Wył.	Stosuje się do ustawienia [Wykrywanie twarzy] bez wykrywania twarzy.

Precyzyjne dostrójenie automatycznego ustawiania ostrości

C7

Obiektów można precyzyjnie dostrój do systemu automatyki ostrości aparatu.

1 Wybierz pozycję [Precyzyjna regulacja AF] w menu C7 i naciśnij przycisk **▶**.

Ekran [Precyzyjna regulacja AF] zostaje wyświetlony.

2 Naciśnij przycisk **▶**.

Zostanie wyświetlony ekran wyboru metody regulacji.

3 Wybierz metodę regulacji i naciśnij przycisk **OK**.

Wspólne	Powoduje zastosowanie tej samej wartości regulacji dla wszystkich obiektów.
Indywidualne	Zapisuje wartość dostrójenia dla używanego obiektywu (można zapisać do 20 wartości).
Wył.	Nie powoduje precyzyjnego dostrójenia automatycznego ustawiania ostrości.

4 Naciśnij **▼** i dostosuj wartość.

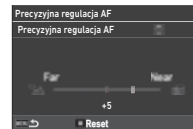

Dostępne operacje

- ▶** Ustawia ostrość na bliższą pozycję (z przodu).
- ◀** Ustawia ostrość na dalszą pozycję (z tyłu).
- OK** Jeśli wybrano opcję [Indywidualne]: resetuje wartość korekty do ustawienia domyślnego.

5 Naciśnij dwukrotnie przycisk **MENU**.

Aparat powraca do trybu gotowości.

Sprawdzanie głębi ostrości (podgląd)

Ustaw przełącznik główny w pozycji , aby użyć funkcji podglądu. Dostępne są 2 metody podglądu.

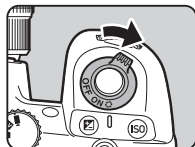

Podgląd optyczny	Aktywuje funkcję podglądu optyczny w celu sprawdzania głębi pola w celowniku.
Podgląd cyfrowy	Aktywuje funkcję podglądu cyfrowy, aby umożliwić sprawdzanie kompozycji, ekspozycji i ostrości na monitorze. Możesz powiększyć lub zapisać obraz podglądu.

Notatki

- Naciśnij przycisk **MENU** w trybie Podgląd cyfrowy, aby zakończyć podgląd.

Ustawianie metody podglądu

C2

1 Wybierz pozycję [Pokrętko podglądu] w menu **C2** i naciśnij przycisk **▶**.

Ekran [Pokrętko podglądu] zostaje wyświetlony.

2 Wybierz pozycję [Metoda podglądu] i naciśnij przycisk **▶**.

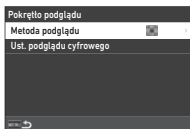

3 Wybierz opcję [Podgląd optyczny] lub [Podgląd cyfrowy] i naciśnij przycisk **OK**.

W przypadku wyboru opcji [Podgląd cyfrowy] można ustawić działanie i informacje wyświetlane podczas podglądu można ustawić w opcjach [Ust. podglądu cyfrowego].

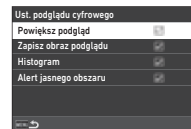

4 Naciśnij przycisk **MENU** 2 lub 3 razy.

Aparat powraca do trybu gotowości.

⚠ Ostrzeżenie

- W trybie Podgląd cyfrowy nie można sprawdzić skutków działania niektórych funkcji lub nie są one stosowane w przypadku zapisanego obrazu podglądu.

Wybór trybu rejestracji

4

Funkcje [Rejestracja] i [Timer/pilot zd. ster.] można stosować łącznie.

1 Naciśnij przycisk ▲ w trybie gotowości.

Można także wybrać tryb [Tryb rejestracji] w menu 4.

Ekran [Tryb rejestracji] zostaje wyświetlony.

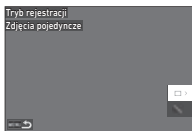

2 Naciśnij przycisk ►.

Ekran [Rejestracja] zostaje wyświetlony.

Patrz str.73, aby uzyskać informacje na temat [Timer/pilot zd. ster.].

3 Użyj przycisku ▲▼, aby wybrać tryb rejestracji.

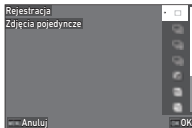

	Zdjęcia pojedyncze	Wykonuje zdjęcia w normalnym trybie.
	Zdjęcia seryjne (S) Zdjęcia seryjne (Ś) Zdjęcia seryjne (W)	Zdjęcia są wykonywane tak długo, jak długo jest naciśnięty przycisk SHUTTER . (str.67)
	Bracketing	Aparat robi trzy kolejne zdjęcia z trzema różnymi poziomami ekspozycji. (str.67)

	Bracketing głębi pola	Ciągle robienie zdjęć przy różnych ustawieniach głębi ostrości (wartości przysłony). (str.68)
	Bracketing ruchu	Ciągle robienie zdjęć z różnymi czasami migawki. (str.69)
	Zdjęcia z blok. lustra	Robienie zdjęć z podniesionym lustrem. Lustro jest podnoszone, gdy przycisk SHUTTER zostanie całkowicie wciśnięty, a zdjęcie zostanie zrobione, gdy przycisk SHUTTER zostanie całkowicie wciśnięty ponownie. (str.69)
	Wielokrotna ekspozycja	Aparat tworzy złożone zdjęcie poprzez zrobienie wielu zdjęć i scala je na jednym zdjęciu. (str.70)
	Zdj. z przedz. czasu	Aparat robi zdjęcia z ustawionym przedziałem czasu i zapisuje je. (str.71)
	Nakład. z przedz. czasu	Aparat robi zdjęcia z ustawionym przedziałem czasu i scala je na jednym zdjęciu. (str.72)

⚠ Ostrzeżenie

- Istnieją pewne ograniczenia dotyczące użycia niektórych trybów rejestracji w połączeniu z innymi funkcjami. (str.115)

📌 Notatki

- Ustawienie trybu [Rejestracja] zostaje zapisane nawet po wyłączeniu aparatu. Jeśli opcja [Rejestracja] jest ustawiona na (Wył.) w pozycji [Pamięć] w menu **C5**, ustawienie powraca do [Zdjęcia pojedyncze] po wyłączeniu aparatu. (str.111)

Zdjęcia seryjne

- 1 Wybierz [Zdjęcia seryjne (S)], [Zdjęcia seryjne (Ś)] lub [Zdjęcia seryjne (W)] na ekranie [Rejestracja].

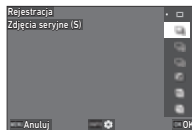

	Robienie zdjęć seryjnych z dużą szybkością.
	Robienie zdjęć seryjnych ze średnią szybkością.
	Robienie zdjęć seryjnych z małą szybkością.

- 2 Naciśnij przycisk **OK**.

Aparat powraca do trybu gotowości.

Notatki

- Gdy opcja [Tryb AF] jest ustawiona na [Pojedynczy AF] dla [AF z celownikiem] menu 1, pozycja automatycznego ustawiania ostrości jest zablokowana na pozycji ostrości pierwszego zdjęcia.
- W przypadku wspólnego korzystania z funkcji [Samowyzwalacz] naciśnij przycisk **INFO** na ekranie kroku 1 i ustaw liczbę zdjęć w pozycji [L. z. ser. z wyzw.] (2 do 20).

Bracketing

- 1 Wybierz opcję [Bracketing] na ekranie [Rejestracja].
- 2 Ustaw liczbę ujęć i wartość bracketingu.

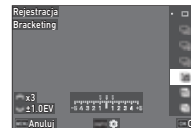

Dostępne operacje

	Ustawia liczbę ujęć.
	Zmienia wartość bracketingu.
	Reguluje wartość kompensacji ekspozycji.
	Resetuje wartość kompensacji na ustawienie domyślne.

- 3 Naciśnij przycisk **INFO**.

- 4 Ustaw warunki robienia zdjęć.

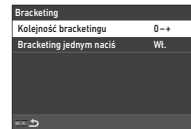

Kolejność bracketingu	Zmienia kolejność robienia zdjęć.
Bracketing jednym nacis	Aparat robi wszystkie zdjęcia po jednym zwolnieniu migawki.

- 5 Naciśnij przycisk **OK**.
Aparat powraca do trybu gotowości.

- 6 Zrób zdjęcie.
Po zrobieniu zdjęć aparat powraca do trybu gotowości.

Notatki

- Wartość bracketingu można ustawić w krokach [Krok 1/3 EV] lub [Krok 1/2 EV] zgodnie z ustawieniem [Krok EV] w menu **C5**.
- Liczbę zdjęć i wartość bracketingu można również zmienić na ekranie [Tryb rejestracji].

Bracketing głębi pola

Istnieje możliwość zrobienia trzech kolejnych zdjęć w sposób ciągły ze zmianą przysłony krok po kroku bez zmiany ekspozycji. Ten tryb rejestracji można wybrać wyłącznie w trybie **Av** lub **TAv**.

- 1 Wybierz opcję [Bracketing głębi pola] na ekranie [Rejestracja].
- 2 Ustaw wartość bracketingu.

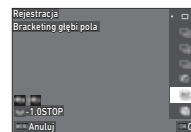

Dostępne operacje



Zmienia wartość bracketingu.



Resetuje wartość bracketingu do ustawienia domyślnego.

Większa wartość bracketingu	Robienie zdjęcia z dużą głębią ostrości w oparciu o bieżącą wartość przysłony.
Mniejsza wartość bracketingu	Robienie zdjęcia z małą głębią ostrości w oparciu o bieżącą wartość przysłony.

- 3 Naciśnij przycisk **OK**.

Aparat powraca do trybu gotowości.

- 4 Zrób zdjęcie.

Po jednym zwolnieniu migawki zostają zrobione trzy zdjęcia. Aparat powraca do trybu gotowości.

Notatki

- Wartość bracketingu można ustawić w krokach [Krok 1/3 EV] lub [Krok 1/2 EV] zgodnie z ustawieniem [Krok EV] w menu **C5**.
- **Ostrzeżenie**
 - Opcji [Bracketing głębi pola] nie można wybrać, gdy obiektyw z położeniem **A** jest używany z pierścieniem przysłony ustawionym w położeniu innym niż **A**.

Bracketing ruchu

Istnieje możliwość zrobienia trzech kolejnych zdjęć w sposób ciągły ze zmianą czasu migawki po kroku bez zmiany ekspozycji. Ten tryb rejestracji można wybrać wyłącznie w trybie **Tv** lub **TAv**.

1 Wybierz opcję [Bracketing ruchu] na ekranie [Rejestracja].

2 Ustaw wartość bracketingu.

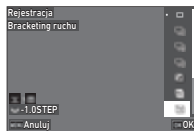

Dostępne operacje



Zmienia wartość bracketingu.



Resetuje wartość bracketingu do ustawienia domyślnego.

Większa wartość bracketingu	Robienie zdjęcia, na którym obiekt wydaje się nieruchomy w oparciu o aktualny czas migawki.
Mniejsza wartość bracketingu	Robienie zdjęcia, na którym obiekt wydaje się być w ruchu w oparciu o aktualny czas migawki.

3 Naciśnij przycisk **OK**.

Aparat powraca do trybu gotowości.

4 Zrób zdjęcie.

Po jednym zwolnieniu migawki zostają zrobione trzy zdjęcia. Aparat powraca do trybu gotowości.

● Notatki

- Wartość bracketingu można ustawić w krokach [Krok 1/3 EV] lub [Krok 1/2 EV] zgodnie z ustawieniem [Krok EV] w menu **C5**.

Zdjęcia z blok. lustra

1 Wybierz opcję [Zdjęcia z blok. lustra] na ekranie [Rejestracja].

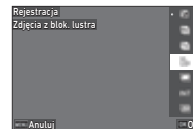

2 Naciśnij przycisk **OK**.

Aparat powraca do trybu gotowości.

3 Naciśnij przycisk **SHUTTER** do połowy, a następnie do końca.

Lustro podnosi się i zostaje włączona funkcja Blokada aut. eksp. (AE).

4 Naciśnij ponownie przycisk **SHUTTER** do końca.

Lustro powraca do oryginalnego położenia po zrobieniu zdjęcia.

● Notatki

- Podczas fotografowania w trybie blokady lustra emitowany jest sygnał dźwiękowy. Sygnał dźwiękowy można wyłączyć w ustawieniach. (str.110)
- Podczas robienia zdjęć z blokadą lustra opcja [Shake Reduction] jest ustawiona na [Wył.] w menu **7**.
- Podczas fotografowania z blokadą lustra informacje o zewnętrznym polu widzenia nie są wyświetlane w celowniku.
- Lustro automatycznie powraca do oryginalnego położenia po upływie 1 minuty od momentu podniesienia.

Wielokrotna ekspozycja

1 Wybierz opcję [Wielokrotna ekspozycja] na ekranie [Rejestracja] i naciśnij **[INFO]**.

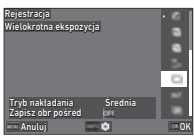

2 Ustaw warunki robienia zdjęć.

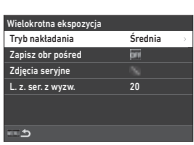

Tryb nakładania	[Średnia]: Tworzy złożone zdjęcie ze średnią ekspozycją. [Dodawanie]: Tworzy złożone zdjęcie z dodaną łączną wartością ekspozycji. [Jasne]: Porównuje zarejestrowane zdjęcie z poprzednim zdjęciem piksel po pikselu i tworzy złożone zdjęcie, zastępując tylko najjaśniejszy piksel różniący oba zdjęcia.
Zapisz obr pośred	Określa, czy zapisywać zdjęcia podczas przetwarzania.
Zdjęcia seryjne	Określa, czy mają być wykonywane zdjęcia seryjne.
L. z. ser. z wyzw.	Ustawia liczbę zdjęć wykonywanych seryjnie po zakończeniu odliczania w przypadku fotografowania z użyciem funkcji [Samowyzwalacz]. Liczbę zdjęć można wybrać w zakresie od 2 do 20.

3 Naciśnij przycisk **[MENU]**.
Ekran z kroku 1 zostaje wyświetlony ponownie.

4 Naciśnij przycisk **[OK]**.
Aparat powraca do trybu gotowości.

5 Naciśnij **[SHUTTER]**.
Zdjęcie zostaje wyświetlone z użyciem funkcji Natychmiastowy podgląd.

6 Aby zrobić następne zdjęcie, wybierz [Nast. zdjęcie], a następnie naciśnij przycisk **[OK]**.
Wybierz [Ponow. zrób zdj], aby ponownie wykonać zdjęcie.
Wybierz [Zakończ], aby zakończyć fotografowanie.

⚠ Ostrzeżenie
• Funkcja [Zdjęcia seryjne] jest niedostępna w trybie **B**.

1 Wybierz opcję [Zdj. z przedz. czasu] na ekranie [Rejestracja] i naciśnij [INFO].

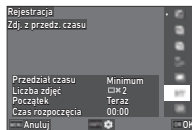

2 Ustaw warunki robienia zdjęć.

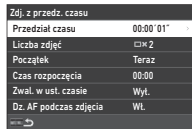

Przedział czasu	Ustawia przedział czasu robienia zdjęć. Przedział można wybrać w zakresie od [Minimum] i od 1 sekundy do 24 godzin.
Liczba zdjęć	Ustawia liczbę robionych zdjęć. Liczbę można wybrać od [∞] i od 2 do 9999.
Początek	Ustawia czas do wykonania pierwszego zdjęcia.
Czas rozpoczęcia	Ustawia czas rozpoczęcia robienia zdjęć, kiedy pozycja Początek jest ustawiona na Ust. czas.
Zwal. w ust. czasie	Określa, czy zdjęcia mają być robione z przedziałem ustawiony w opcji [Przedział czasu] niezależnie od czasu migawki.
Dz. AF podczas zdjęcia	Określa, czy należy zablokować pozycję ostrości użyty do zrobienia pierwszego zdjęcia, czy też wykonywać automatyczne ustawianie ostrości za każdym razem, czy robione jest zdjęcie.

3 Naciśnij przycisk [MENU].

Ekran z kroku 1 zostaje wyświetlony ponownie.

4 Naciśnij przycisk [OK].

Aparat powraca do trybu gotowości.

5 Naciśnij [SHUTTER].

Jeśli pozycję [Początek] ustawiono na [Teraz], pierwsze zdjęcie zostaje zrobione. Jeśli wybrano ustawienie [Początek] jako [Ust. czas], robienie zdjęć zaczyna się o ustalonej godzinie.

Naciśnij przycisk [OK], aby anulować robienie zdjęć.

Po wykonaniu określonej liczby ujęć aparat powraca do trybu gotowości.

Notatki

- Dla każdego wykonywania zdjęć z przedziałem tworzony jest nowy folder, w którym są zapisywane zrobione zdjęcia.
- Druga i kolejne ekspozycje rozpoczynają się z przedziałem określonym w [Przedział czasu]. Kiedy czas migawki jest dłuższy niż przedział ustawiony w [Przedział czasu], wynik fotografowania różni się w zależności od ustawienia [Zwal. w ust. czasie].

Zwal. w ust. czasie	Gdy czas migawki jest dłuższy niż przedział ustawiony w opcji [Przedział czasu]
Wł.	Niektóre spusty migawki są pomijane. (Przykład) Kiedy opcja [Przedział czasu] jest ustawiona jako 2 sekundy, czas migawki jest ustawiany jako 3 sekundy. Pierwsza ekspozycja nie została jeszcze zakończona w momencie, w którym powinna zostać rozpoczęta druga ekspozycja (2 sekundy po rozpoczęciu fotografowania), dlatego drugie zdjęcie nie zostanie wykonane. (Robienie zdjęć kończy się przed zrobieniem zdjęć określonych w opcji [Liczba zdjęć]).
Wyt.	Żadne spusty migawki nie są pomijane. (Przykład) Kiedy opcja [Przedział czasu] jest ustawiona jako 2 sekundy, czas migawki jest ustawiany jako 3 sekundy. Druga ekspozycja nie rozpoczyna się nawet 2 sekundy po rozpoczęciu fotografowania i rozpoczyna się, gdy zakończy się pierwsza ekspozycja. (Robienie zdjęć kończy się po zrobieniu zdjęć określonych w opcji [Liczba zdjęć]).

- Gdy opcja [Zwal. w ust. czasie] jest ustawiona na [Wł.], wartość [Minimum] nie jest dostępna dla opcji [Przedział czasu]. Jeśli opcja [Przedział czasu] jest ustawiona na [Minimum], ustawienie zmienia się na [1s].
- Czas ustawiony w wartości [Minimum] w opcji [Przedział czasu] różni się w zależności od kombinacji z funkcjami menu [OK].

Nakład. z przedz. czasu

1 Wybierz opcję [Nakład. z przedz. czasu] na ekranie [Rejestracja] i naciśnij **INFO**.

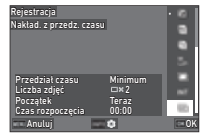

2 Ustaw warunki robienia zdjęć.

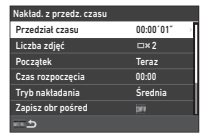

Przedział czasu	Ustawia przedział czasu robienia zdjęć. Przedział można wybrać w zakresie od [Minimum] i od 1 sekundy do 24 godzin.
Liczba zdjęć	Ustawia liczbę robionych zdjęć. Liczbę można wybrać od [∞] i od 2 do 9999.
Początek	Ustawia czas do wykonania pierwszego zdjęcia.
Czas rozpoczęcia	Ustawia czas rozpoczęcia robienia zdjęć, kiedy pozycja Początek jest ustawiona na Ust. czas.
Tryb nakładania	Ustawia tryb nakładania. Tryb można wybrać od [Średnia], przez [Dodawanie] do [Jasne].
Zapisz obr pośród	Określa, czy zapisywać zdjęcia podczas przetwarzania.
Zwal. w ust. czasie	Określa, czy zdjęcia mają być robione z przedziałem ustawiony w opcji [Przedział czasu] niezależnie od czasu migawki.
Dz. AF podczas zdjęć	Określa, czy należy zablokować pozycję ostrości użytą do zrobienia pierwszego zdjęcia, czy też wykonywać automatyczne ustawianie ostrości za każdym razem, czy robione jest zdjęcie.

3 Naciśnij przycisk **MENU**.

Ekran z kroku 1 zostaje wyświetlony ponownie.

4 Naciśnij przycisk **OK**.

Aparat powraca do trybu gotowości.

5 Naciśnij **SHUTTER**.

Jeśli pozycję Początek ustawiono na [Teraz], pierwsze zdjęcie zostaje zrobione. Jeśli opcję [Początek] ustawiono jako [Ust. czas], robienie zdjęć zaczyna się o ustalonej godzinie. Naciśnij przycisk **OK**, aby anulować robienie zdjęć. Po wykonaniu określonej liczby ujęć aparat powraca do trybu gotowości.

Notatki

- Jeśli opcja [Zapisz obr pośród] jest ustawiona jako [Niełączne] lub [Łączone], tworzony jest nowy folder, w którym zapisywane są zdjęcia dla każdego wykonywania zdjęć z przedziałem.
- Druga i kolejne ekspozycje rozpoczynają się z przedziałem określonym w [Przedział czasu]. Kiedy czas migawki jest dłuższy niż przedział ustawiony w [Przedział czasu], wynik fotografowania różni się w zależności od ustawienia [Zwal. w ust. czasie].

Zwal. w ust. czasie	Gdy czas migawki jest dłuższy niż przedział ustawiony w opcji [Przedział czasu]
Wł.	Niektóre spusty migawki są pomijane. (Przykład) Kiedy opcja [Przedział czasu] jest ustawiona jako 2 sekundy, czas migawki jest ustawiany jako 3 sekundy. Pierwsza ekspozycja nie została jeszcze zakończona w momencie, w którym powinna zostać rozpoczęta druga ekspozycja (2 sekundy po rozpoczęciu fotografowania), dlatego drugie zdjęcie nie zostanie wykonane. (Robienie zdjęć kończy się przed zrobieniem zdjęć określonych w opcji [Liczba zdjęć]).
Wyt.	Żadne spusty migawki nie są pomijane. (Przykład) Kiedy opcja [Przedział czasu] jest ustawiona jako 2 sekundy, czas migawki jest ustawiany jako 3 sekundy. Druga ekspozycja nie rozpoczyna się nawet 2 sekundy po rozpoczęciu fotografowania i rozpoczyna się, gdy zakończy się pierwsza ekspozycja. (Robienie zdjęć kończy się po zrobieniu zdjęć określonych w opcji [Liczba zdjęć]).

- Gdy opcja [Zwal. w ust. czasie] jest ustawiona na [Wł.], wartość [Minimum] nie jest dostępna dla opcji [Przedział czasu]. Jeśli opcja [Przedział czasu] jest ustawiona na [Minimum], ustawienie zmienia się na [1s].
- Czas ustawiony w wartości [Minimum] w opcji [Przedział czasu] różni się w zależności od kombinacji z funkcjami menu **OK**.
- Podczas fotografowania ustaw aparat na stałej podporze, takiej jak statyw.

Samowyzwalacz

- 1 Wybierz opcję [Timer/pilot zd. ster.] na ekranie [Tryb rejestracji] i naciśnij ►.
- 2 Użyj przycisku ▲▼, aby wybrać ustawienie.

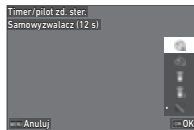

	Aparat robi zdjęcia z samowyzwalaczem. (Migawka jest zwalniana po około 12 sekundach).
	Aparat robi zdjęcia z samowyzwalaczem. (Migawka jest zwalniana po około 2 sekundach).

- 3 Naciśnij przycisk **OK**.
Aparat powraca do trybu gotowości.
- 4 Naciśnij przycisk **SHUTTER** do połowy, a następnie do końca.
Migawka zostanie zwolniona po około 12 sekundach lub 2 sekundach.

Notatki

- Kontrolka samowyzwalacza miga podczas odliczania czasu do wykonania zdjęcia z samowyzwalaczem. Można także wyłączyć miganie kontrolki samowyzwalacza w ustawieniach. (str.110)
- Podczas odliczania w trybie samowyzwalacza emitowany jest sygnał dźwiękowy. Sygnał dźwiękowy można wyłączyć w ustawieniach. (str.110)
- Podczas robienia zdjęć z samowyzwalaczem pozycja [Shake Reduction] menu 7 jest automatycznie wyłączana. Jeśli nie chcesz wyłączać funkcji [Shake Reduction], dokonaj ustawień w opcji [Auto SR wyt.] menu 7.

Jeśli światło dostaje się do celownika

Wybranie trybu ekspozycji z użyciem funkcji [Samowyzwalacz] lub [Zdalne sterowanie] może mieć wpływ na ekspozycję, jeśli światło dostanie się do celownika. W takim przypadku należy użyć funkcji Blokada aut. eksp. (AE) lub założyć opcjonalną osłonę celownika ME. Przed założeniem osłony celownika ME należy zdjąć osłonę oka.

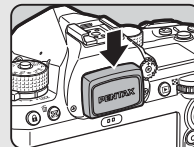

Zdalne sterowanie

- 1 Wybierz opcję [Timer/pilot zd. ster.] na ekranie [Tryb rejestracji] i naciśnij ►.
- 2 Użyj przycisku ▲▼, aby wybrać ustawienie.

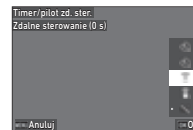

	Robienie zdjęć za pomocą pilota zdalnego sterowania. (Migawka jest zwalniana natychmiast).
	Robienie zdjęć za pomocą pilota zdalnego sterowania. (Migawka jest zwalniana po około 3 sekundach).

- 3 Naciśnij przycisk **SHUTTER** do połowy.
- 4 Skieruj pilot zdalnego sterowania w kierunku odbiornika zdalnego sterowania aparatu i naciśnij przycisk spustu migawki na pilocie.

Notatki

- W przypadku trybu dokonaj ustawień w opcji [Zdalne sterowanie] menu 4.
- Gdy włączone jest fotografowanie za pomocą pilota zdalnego sterowania, kontrolka odbiornika zdalnego sterowania aparatu miga. Można także wyłączyć miganie kontrolki w ustawieniach. (str.110)
- Wybranie opcji [Zdalne sterowanie] powoduje wyłączenie czujnika oka.
- Podczas robienia zdjęć z pilotem zdalnego sterowania opcja [Shake Reduction] w menu 7 i 7 jest automatycznie wyłączana. Jeśli nie chcesz wyłączać tej funkcji, [Shake Reduction] dokonaj ustawień w opcji [Auto SR wył.] menu 7 i 7.
- Maksymalny zasięg działania pilota zdalnego sterowania wynosi około 4 metrów od przodu oraz około 2 m od tyłu aparatu.
- Aby wyregulować ostrość podczas robienia zdjęć z użyciem pilota, ustaw pozycję [AF przy zdalnym ster.] na [Wł.] w menu 6.
- Kiedy używany jest wodoodporny Zdalne sterowanie O-RC1, możliwe jest sterowanie automatyką ostrości za pomocą przycisku na pilocie. Nie można używać przycisku .
- Ustawienie trybu [Timer/pilot zd. ster.] zostaje zapisane nawet po wyłączeniu aparatu. Jeśli opcja [Timer/pilot zd. ster.] jest ustawiona na (Wył.) w pozycji [Pamięć] w menu 5, ustawienie powraca do [Wył.] po wyłączeniu aparatu. (str.111)

Ustawianie balansu bieli

3 / 3

1 Naciśnij przycisk w trybie gotowości.
Możesz także wybrać pozycję Balans bieli w menu 3 lub 3.
Ekran [Balans bieli] zostaje wyświetlony.

2 Użyj przycisku , aby wybrać ustawienie balansu bieli.

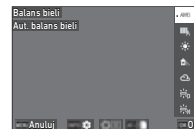

	Aut. balans bieli
	Wiel. aut. balans bieli *1
	Światło dzienne
	Cień
	Zachmurzenie
	Ośw.fluor. z kol. św.dz.
	Ośw.fluor. o biały św.dz.
	Ośw.fluor. białe zimne
	Ośw.fluor. białe ciepłe
	Światło sztuczne
	Temperatura barwowa Powiększenie



Ręczny balans bieli 1 do 3



Temperatura barwowa 1 do 3

*1 Niedostępne w trybie **■**.

Dostępne operacje podczas robienia zdjęć przy użyciu celownika

Przełącznik główny w pozycji

Używa funkcji Podgląd cyfrowy w celu wyświetlenia obrazu tła w zastosowanym wybranym ustawieniem.



Zapisuje obraz podglądu (tylko kiedy można zapisać obraz).

Przejdź do kroku 5, jeśli nie chcesz dostrajać balansu bieli.

3 Naciśnij przycisk **INFO**.

Ekran dostrajania zostaje wyświetlony.

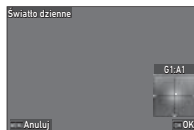

Dostępne operacje



Umożliwia regulację balansu kolorów zielony-purpurowy.



Umożliwia regulację balansu tonów niebieski-bursztynowy.



Resetuje wartość korekty do ustawienia domyślnego.

4 Naciśnij przycisk **OK**.

Ekran z kroku 2 zostaje wyświetlony ponownie.

5 Naciśnij przycisk **OK**.

Aparat powraca do trybu gotowości.

Ostrzeżenie

- W trybie **AUTO** balans bieli jest ustawiony na [Aut. balans bieli].

Notatki

- Jeśli wybrano ustawienie [Wiel. aut. balans bieli], a w miejscu fotografowania istnieją różne źródła światła, aparat automatycznie dostosowuje balans bieli w zależności od źródła światła poszczególnych obszarów.
- Ustawienia balansu bieli można określić w menu **C3**.

Dokładne dos bal. bieli	Wł., Wył.
Aut.bal.bieli przy św.szt.	Silna, Niska

- Balans bieli można również skorygować po zrobieniu zdjęcia. (str.95)

Ręczna regulacja balansu bieli

Balans bieli można zmierzyć w wybranym miejscu.

- 1 Wybierz 1 do 3 w kroku 2 z „Ustawianie Balans bieli” (str.74).

Gdy zdjęcie do pomiaru zostanie wyświetlone, przejdź do kroku 3.

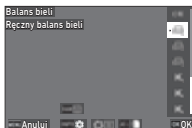

- 2 Przy odpowiednim świetle do pomiaru balansu bieli wybierz biały obszar i ustaw przełącznik główny w pozycji .

Zrobione zdjęcie zostaje wyświetlone.

- 3 Naciśnij **RAW**.

Zostaje wyświetlony ekran wyboru obszaru do pomiaru.

- 4 Określ obszar pomiaru za pomocą przycisku .

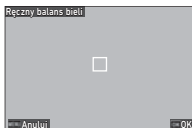

- 5 Naciśnij przycisk **OK**.

Ekran ustawiania balansu bieli zostaje ponownie wyświetlony.

Komunikat [Błąd przetwarzania danych.] jest wyświetlany, jeśli pomiar nie powiódł się. Naciśnij przycisk **OK** podczas wyświetlania komunikatu, aby ponownie zmierzyć balans bieli.

Notatki

- Możesz skopiować ustawienia balansu bieli zrobionego zdjęcia i zapisać je jako ustawienie od 1 do 3 w pozycji Zapis jako ręczny WB menu 7.

Regulacja balansu bieli przy użyciu Temperatury barwowej

Można określić balans bieli za pomocą temperatury barwowej.

- 1 Wybierz **K1** do **K3** w kroku 2 z „Ustawianie Balans bieli” (str.74).

- 2 Naciśnij przycisk **INFO**.

- 3 Dostosuj temperaturę barwową.

Ustaw wartość temperatury barwowej w zakresie od 2500 K do 10 000 K (Kelwin).

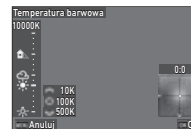

Dostępne operacje

- | | |
|--|---|
| | Zmienia temperaturę barwową z krokiem równym 10 K. |
| | Zmienia temperaturę barwową z krokiem równym 100 K. |
| | Zmienia temperaturę barwową z krokiem równym 500 K. |
| | Dostraja temperaturę barwową. |

- 4 Naciśnij przycisk **OK**.

Ekran ustawiania balansu bieli zostaje ponownie wyświetlony.

Notatki

- Ustaw [Krok temp. barwowej] na [Mired] w menu **C6**, aby ustawić temperaturę barwową w miredach. Temperaturę barwową można zmieniać z krokiem równym 20 miredom za pomocą oraz 100 miredom za pomocą . Wartości zostają jednak przeliczone i wyświetlone w Kelwin.

Użycie lampy błyskowej

Jeśli do aparatu podłączona jest zewnętrzna lampa błyskowa, można wykonać błysk przy robieniu zdjęcia.

Podłączanie lampy błyskowej

Zdejmij z aparatu pokrywę stopki i podłącz zewnętrzną lampę błyskową.

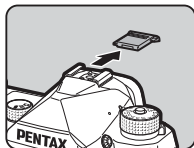

Notatki

- Patrz „Funkcje podczas użycia zewnętrznej lampy błyskowej” (str. 119), aby uzyskać szczegółowe informacje na temat funkcji zewnętrznej lampy błyskowej.

Ustawianie Trybu błysku



1 Wybierz pozycję [Tryb błysku] w menu 2 i naciśnij przycisk **▶**.

Ekran [Tryb błysku] zostaje wyświetlony.

2 Wybierz Tryb błysku.

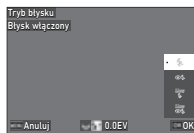

Błysk automatyczny	Automatycznie mierzy światło otoczenia i określa, czy należy użyć lampy błyskowej.
Błysk autom.+ czer. oczu	Lampa błyskowa wykonuje błysk wstępny w celu redukcji efektu czerwonych oczu przed wykonaniem błysku automatycznego.

Błysk włączony	Lampa błyska za każdym wykonaniem zdjęcia.
Błysk wł.+ red.czerw.oczu	Lampa błyskowa wykonuje błysk wstępny w celu redukcji efektu czerwonych oczu przed wykonaniem błysku głównego dla każdego zdjęcia.
Synch. z dł. czasami naśw	Ustawia długi czas migawki i wykonuje błysk dla każdego zdjęcia. Użyj tej funkcji na przykład podczas robienia portretu z zachodem słońca w tle.
Synch. z dł.czas+ cz.oczu	Lampa błyskowa wykonuje błysk wstępny w celu redukcji efektu czerwonych oczu przed wykonaniem błysku głównego w przypadku synchronizacji z długimi czasami migawki.

Dostępne operacje



Kompensuje ekspozycję błysku (od -2,0 do +1,0).



Resetuje wartość kompensacji na ustawienie domyślne.

3 Naciśnij przycisk **OK**.

4 Naciśnij przycisk **MENU**.

Aparat powraca do trybu gotowości.

Notatki

- Tryby błysku, które można wybrać, różnią się w zależności od trybu robienia zdjęć.
- Kiedy wbudowana lampa błyskowa jest używana w trybie **Av**, czas migawki zmienia się automatycznie w zakresie od 1/200 do długiego czasu migawki w zależności od używanego obiektywu. Czas migawki zostaje zablokowany na 1/200, kiedy używany jest obiektyw inny niż D FA, DA, DA L, FA, FA J lub F.
- Kiedy wbudowana lampa błyskowa jest używana w trybie **Tv**, **TAv** lub **M**, można ustawić dowolny żądany czas migawki (1/200 lub dłuższy).

Kontrolowanie odcienia wykończenia zdjęć

Zdjęcie niestandardowe

6 / 6

1 Naciśnij przycisk ► w trybie gotowości.

Możesz także wybrać pozycję Zdjęcie niestandardowe w menu 6 lub 6.

Ekran [Zdjęcie niestandardowe] zostaje wyświetlony.

2 Użyj przycisku ▲▼, aby wybrać odcień wykończenia zdjęcia.



Automatyczny wybór

Jasne
Naturalne
Portret
Pejzaż
Żywe
Nasycone

Błędy

Płaskie
Pomijanie wybielania
Film odwracalny
Jednostajne
Krosowanie

Dostępne operacje podczas robienia zdjęć przy użyciu celownika

Przełącznik główny w pozycji

Używa funkcji Podgląd cyfrowy w celu wyświetlenia obrazu tła z zastosowanym wybranym ustawieniem.

Zapisuje obraz podglądu (tylko kiedy można zapisać obraz).

Przejdź do kroku 6, jeśli wybrano opcję [Automatyczny wybór] lub gdy nie chcesz zmieniać parametrów.

3 Naciśnij przycisk .

Ekran ustawienia parametrów zostaje wyświetlony.

4 Ustaw parametry.



Dostępne operacje

- Wybiera parametr.
- Dostosowuje wartość.
- Przełącza między pozycją [Ostrość] a [Precyzyjna ostrość].
- Resetuje wartość korekty do ustawienia domyślnego.

5 Naciśnij przycisk .

Ekran z kroku 2 zostaje wyświetlony ponownie. Wartości regulacji parametrów zostają wyświetlone.

6 Naciśnij przycisk .

Aparat powraca do trybu gotowości.

Ostrzeżenie

- W trybie **AUTO** odcień wykończenia zdjęcia jest ustawiony na [Automatyczny wybór].

Wynik funkcji przetwarzania losowego Krosowanie różni się za każdym razem, gdy robione jest zdjęcie. Jeśli zostanie zrobione udane zdjęcie z funkcją krosowania, można zapisać ustawienia funkcji Krosowanie, które zostały użyte dla tego zdjęcia. Następnie można załadować te ustawienia i używać ich wielokrotnie.

1 Wybierz pozycję [Zapisz krosowanie] w menu 7 i naciśnij przycisk OK.

Aparat wyszuka zdjęcia z krosowaniem, zaczynając od ostatniego zrobionego zdjęcia.

Jeśli nie ma żadnych zdjęć przetworzonych z użyciem funkcji krosowania, pojawia się komunikat [Nie można przetworzyć żadnego zdjęcia.].

2 Użyj , aby wybrać zdjęcie przetworzone z użyciem funkcji krosowania.

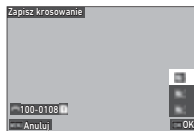

3 Użyj przycisków ▲▼, aby wybrać zapisane dane docelowe z [F1] do [F3] i naciśnij przycisk OK.

Ustawienia wybranego zdjęcia zostają zapisane.

Notatki

- Zapisane ustawienia Krosowanie można załadować, wybierając opcję [Krosowanie] w kroku 2 „Zdjęcie niestandardowe” (str.78) i wybierając jedno z zapisanych ustawień [F1] do [F3] dla parametru.

1 Wybierz pozycję [Filtr cyfrowy] w menu 6 lub 6 i naciśnij przycisk ►.

Ekran [Filtr cyfrowy] zostaje wyświetlony.

2 Użyj przycisku [▲▼], aby wybrać filtr.

Wybierz [Wytł.], aby przerwać robienie zdjęć z filtrem cyfrowym.

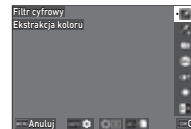

Ekstrakcja koloru

Zastąp kolor

Aparat dziecienny *1

Retro

Wysoki kontrast

Cieniowanie *1

Odwróć kolor

Wypukl. jednego koloru

Rozszerzenie odcieni *1

Wypukl. monochromat.

Ziarnisty monochrom. *1

*1 Niedostępne w trybie .

Dostępne operacje podczas robienia zdjęć przy użyciu celownika

Przełącznik główny w pozycji 

Użyj funkcji Podgląd cyfrowy do wyświetlenia podglądu obrazu tła z zastosowanym wybranym efektem.

 AE-L

Zapisuje obraz podglądu (tylko kiedy można zapisać obraz).

Przejdź do kroku 6, jeśli nie chcesz zmieniać parametrów.

3 Naciśnij przycisk .

Ekran ustawienia parametrów zostaje wyświetlony.

4 Ustaw parametry.

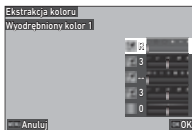

Dostępne operacje

- ▲▼ Wybiera parametr.

- ◀▶ Dostosowuje wartość.

5 Naciśnij przycisk **OK**.

Ekran z kroku 2 zostaje wyświetlony ponownie.

6 Naciśnij przycisk **OK**.

7 Naciśnij przycisk **MENU**.

Aparat powraca do trybu gotowości.

🚫 Ostrzeżenie

- Tej funkcji nie można używać w połączeniu z niektórymi innymi funkcjami. (str.115)
- W zależności od używanego filtra zapisanie zdjęć może wymagać dłuższego czasu.

📌 Notatki

- Zrobione zdjęcia można przetwarzać przy użyciu filtrów cyfrowych. (str.91)

Korekcja zdjęć

Dostosowanie jasności

Komp. prześwietlenia i Kompensacja cienia

📷6 / 📷16

Można ograniczyć występowanie prześwietlonych/niedoświetlonych obszarów poprzez rozszerzenie zakresu dynamicznego i umożliwienie rejestracji szerszego zakresu tonów przez czujnik CMOS. Dokonaj ustawień w opcji [Korekcja zakresu dyn] menu 📷6 lub 📷16.

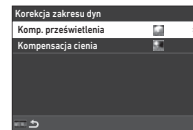

🚫 Ostrzeżenie

- Kiedy ustawiona jest czułość mniejsza niż ISO 200, pozycji [Komp. prześwietlenia] nie można ustawić na [Wł.].

📌 Notatki

- Pozycję w trybie 📷1 [Komp. prześwietlenia] można ustawić na [Auto] lub [Wył.].

Można wykonać zdjęcie o szerokim zakresie dynamiki nawet w przypadku sceny, w której zakres dynamiki staje się wąski, wykonując trzy kolejne zdjęcia przy trzech różnych poziomach ekspozycji i łącząc je.

1 Wybierz pozycję [Zdjęcia HDR] w menu i naciśnij przycisk .

Ekran [Zdjęcia HDR] zostaje wyświetlony.

2 Wybierz typ robienia zdjęć w opcji [Zdjęcia HDR] i naciśnij przycisk .

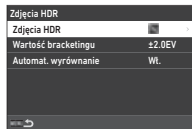

3 Ustaw zakres zmiany ekspozycji w [Wartość bracketingu].





wybierz zakres spośród [$\pm 1,0$ EV], [$\pm 2,0$ EV] i [$\pm 3,0$ EV].

4 Określ, czy funkcja [Automat. wyrównanie] ma być używana.

5 Naciśnij dwukrotnie przycisk .

Aparat powraca do trybu gotowości.

Ostrzeżenie

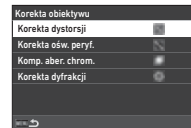

- Pozycji [Zdjęcia HDR] nie można używać w następujących sytuacjach.
 - W trybie  lub 
 - W trybie 
- Tej funkcji nie można używać w połączeniu z niektórymi innymi funkcjami. (str.115)
- Kiedy opcja [Tryb rejestracji] jest ustawiona jako [Zdj. z przedz. czasu] w menu , [Automat. wyrównanie] jest ustawiony jako [Wył.].
- Kiedy pozycja [Automat. wyrównanie] jest ustawiona na [Wył.], opcja [Shake Reduction] w menu  jest ustawiona na [Wył.].
- W trybie Zdjęcia HDR kilka ujęć zostaje połączonych w pojedyncze zdjęcie, przez co zapisanie złożonego zdjęcia może wymagać czasu.

W pozycji [Korekta obiektywu] menu  można dokonać następujących korekt.



Korekta dystorsji	Redukuje zniekształcenia podczas powiększenia, które wynikają z właściwości obiektywu.
Korekta ośw. peryf.	Redukuje ilość pojawiającego się światła peryferyjnego, które wynika z właściwości obiektywu.
Komp. aber. chrom.	Redukuje aberracje chromatyczne, które wynikają z właściwości obiektywu.
Korekta dyfrakcji	Koryguje rozmycie powodowane przed dyfrakcją w przypadku użycia małej przysłony.

Notatki

- Korekty można wykonywać tylko w przypadku podłączenia zgodnego obiektywu. (str.116) Korekty zostają wyłączone, jeśli używane jest akcesorium, takie jak tylny konwerter zamocowany między aparatem a obiektywem.
- Kiedy opcja [Format plików] jest ustawiona na [RAW] lub [RAW+JPEG] w menu , informacje o korekcie są zapisywane jako parametr pliku RAW i można wybrać [Wł.] lub [Wył.] w celu zastosowania korekty do zdjęć podczas wywoływania ich przy pomocy funkcji [Obróbka RAW] w menu . Podczas wywoływania zdjęć RAW z użyciem funkcji [Obróbka RAW] dostępna jest także funkcja [Korekta prążka koloru]. (str.92)

Dostosowywanie poziomu jakości obrazu i tekstury

Robienie zdjęć w wysokiej rozdzielczości

Funkcja Rozdz. z przes. pikseli umożliwia uzyskanie zdjęcia nieruchomego obiektu w wysokiej rozdzielczości poprzez połączenie czterech obrazów.

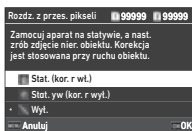

Dokonaj ustawień w opcji [Rozdz. z przes. pikseli] menu 4.



Stat. (kor. r wł.)	Redukuje mozaikowe wzorki po wykryciu poruszającego się obiektu i tworzy złożone zdjęcie.
Stat. yw (kor. r wyl.)	Nie wykrywa poruszających się obiektów.
Wyt.	Nie wykorzystuje funkcji Rozdz. z przes. pikseli.

Podczas robienia zdjęć wyświetlane są kolejno cztery zrobione zdjęcia, które następnie zostają scalone w jedno zdjęcie.

Notatki



- Zalecane jest użycie funkcji Rozdz. z przes. pikseli w połączeniu z [Zdjęcia z blok. lustra], [Samowyzwalacz] lub [Zdalne sterowanie] trybu [Tryb rejestracji] w menu 4.
- Gdy używana jest funkcja Rozdz. z przes. pikseli, opcja [Shake Reduction] jest zablokowana [Wyt.] w menu 7.

Ostrzeżenie

- Funkcji Rozdz. z przes. pikseli nie można używać w następujących sytuacjach.
 - W trybie **B** lub **X**
 - W trybie **!**
- Tej funkcji nie można używać w połączeniu z niektórymi innymi funkcjami. (str.115)
- Gdy używana jest funkcja Rozdz. z przes. pikseli, opcja [Symul. filtru antyalias.] jest zablokowana [Wyt.] w menu 4.
- Podczas robienia zdjęć z użyciem funkcji [Rozdz. z przes. pikseli] użyj statywu i stabilnie zamocuj na nim aparat.

Redukcja mory

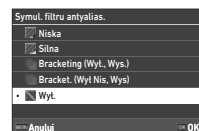

Przyciskając modulem Shake Reduction, można uzyskać efekt redukcji mory symulujący użycie filtra dolnoprzepustowego.

- 1 Wybierz pozycję [Symul. filtru antyalias.] w menu 4 i naciśnij przycisk .
- 2 Wybierz typ robienia zdjęć i naciśnij przycisk **OK**.



Niska	Aparat robi zdjęcia, zachowując równowagę rozdzielczości i redukcji mory.
Silna	Redukcja mory ma wyższy priorytet.
Bracketing (Wyt., Wys.)	Aparat robi kolejno dwa zdjęcia w kolejności [Wyt.] i [Silna].
Bracket. (Wyt Nis, Wys)	Aparat robi trzy zdjęcia w kolejności [Wyt.], [Niska] i [Silna].

Ostrzeżenie

- Tej funkcji nie można używać w połączeniu z niektórymi innymi funkcjami. (str.115)
- Pozycji [Bracketing (Wyt., Wys.)] i [Bracket. (Wyt Nis, Wys)] nie można wybrać w następujących sytuacjach.
 - W trybie **B**
 - Gdy opcja [Tryb rejestracji] jest ustawiona na wartość inną niż [Zdjęcia pojedyncze] w menu 4.
 - Gdy używana jest funkcja [Zdjęcia HDR] lub [Rozdz. z przes. pikseli] z menu 4
- Kiedy czas migawki jest krótszy niż 1/1000 s, nie można uzyskać pełnego efektu tej funkcji.

Dostosowywanie tekstury



Teksturę i szczegóły powierzchni zdjęcia można dostosować w zakresie od -4 do +4.

Dokonaj ustawień w opcji [Klarowność] menu 6.



Poprawianie Odcieni skóry



Można poprawić odcień skóry na portretach.

Dokonaj ustawień w opcji [Odcień skóry] menu 6.

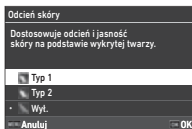

Typ 1	Określa odcień skóry przy użyciu funkcji Wykrywanie twarzy i tworzy odcień skóry o naturalnym wyglądzie. (Funkcja poprawiania odcienia skóry jest dostępna tylko po wykryciu twarzy).
Typ 2	Zmiękcza całe zdjęcie i sprawia, że nieregularności skóry są mniej widoczne.

Redukcja rozmycia zdjęć

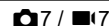

Użycie wbudowanego modułu Shake Reduction umożliwia zredukowanie rozmycia zdjęć.

Naciśnij lub użyj [Shake Reduction] w menu 7, aby włączyć lub wyłączyć tę funkcję.

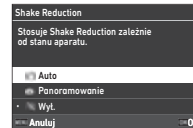

Auto	Automatycznie przełącza się między normalną funkcją Shake Reduction a Shake Reduction funkcją specjalizującą się w panoramowaniu.
Panoramowanie	Włącza funkcję Shake Reduction specjalizującą się w panoramowaniu
Wył.	Wyłącza funkcję Shake Reduction.

W trybie 7 wybierz [Wł.] lub [Wył.].

Notatki

- Funkcja [Shake Reduction] ma wartość [Wył.] w następujących sytuacjach.
 - W trybie **B**
 - Gdy funkcja [Tryb rejestracji] jest ustawiona na [Zdjęcia z blok. lustrą], [Samowyzwalacz] lub [Zdalne sterowanie] w menu 4
 - Gdy używana jest funkcja [Rozdz. z przes. pikseli] menu 4
- Aby nie wyłączyć funkcji [Shake Reduction] podczas używania opcji [Samowyzwalacz] lub [Zdalne sterowanie] trybu [Tryb rejestracji] w menu 4, ustaw funkcję [Auto SR wył.] na [Wyłącz Auto SR wył.] w menu 7 lub 7.
- Można ustawić działanie aparatu po przyciśnięciu w opcji [Shake Reduction] przycisku [Przycisk Fx] w menu **C2**. (str.103)

Ostrzeżenie

- Podczas nagrywania filmu może zostać zarejestrowany dźwięk wydawany przez moduł Shake Reduction.

Korekta przechyłu zdjęcia



Kąt poziomy aparatu wykrywany przez poziomiec elektroniczną może zostać skorygowany. Dokonaj ustawień w opcji [Autom. kor. horyzontu] menu 7.

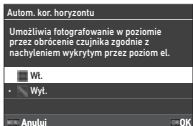

Precyzyjne dostosowanie kompozycji



Funkcja Shake Reduction umożliwia precyzyjne dostosowanie kompozycji zdjęcia przy użyciu mechanizmu redukcji drgań. Za jej pomocą można dostosować kompozycję na przykład podczas korzystania ze statywu w trybie Podgląd na żywo.

1 Ustaw pozycję [Dostosowanie kompozycji] na [Wł.] w menu 7.

2 Naciśnij przycisk **MENU.**

Aparat powraca do trybu gotowości.

3 Ustaw pokrętkę / na **LV.**

Ekran [Dostosowanie kompozycji] zostaje wyświetlony.

4 Dostosuj kompozycję.

Wartości korekty zostają wyświetlone w prawym górnym rogu ekranu.

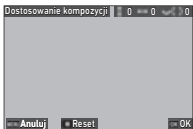

Dostępne operacje



Przesuwa kompozycję zdjęcia (do 24 kroków).



Dostosowuje przechył kompozycji (do 8 kroków). (Przechyłu nie można skorygować, jeśli liczba kroków korekty wynosi 17 lub więcej).



Resetuje wartość korekty do ustawienia domyślnego.

5 Naciśnij przycisk **OK.**

Aparat powraca do trybu gotowości w trybie Podgląd na żywo.

Ostrzeżenie



- Funkcji [Dostosowanie kompozycji] nie można użyć, jeśli używana jest funkcja [ŚLEDZENIE GWIAZD] menu 4.

Notatki

- Dostosowana kompozycja zostaje zapisana nawet po zakończeniu Podgląd na żywo lub wyłączeniu aparatu. Aby zresetować zapisaną wartość korekty po wyłączeniu aparatu, ustaw opcję [Dostosowanie kompozycji] na (Wył.) w pozycji [Pamięć] w menu **C5**. (str.111)
- Jeśli wartość [Dostosowanie kompozycji] została zarejestrowana [Przycisk Fx] w menu **C2**, można rozpocząć dostosowanie kompozycji przez naciśnięcie przycisku. (str.102)

Użycie funkcji odtwarzania

Funkcje odtwarzania można wybrać z menu  (str.27) lub na ekranie „wybór funkcji odtwarzania”.

Naciśnij **AE/L** w trybie odtwarzania, by wyświetlić ekran wyboru funkcji odtwarzania. Funkcje menu  do  można wybierać na ekranie wyboru funkcji odtwarzania można.

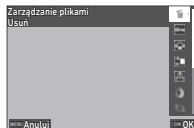

Ostrzeżenie

- Nie można korzystać z funkcji odtwarzania, które nie są obsługiwane przez wyświetlane zdjęcie.

Notatki

- Jeśli nawet dla danego zdjęcia zostanie wykonana funkcja odtwarzania, data zrobienia zdjęcia się nie zmieni.

Ustawianie działania w trybie odtwarzania

 1

Podstawowe elementy działania aparatu w trybie odtwarzania można ustawić w menu  1.

Można dokonywać następujących ustawień.

Wybierz kartę do odtw.	SD1, SD2
Automat. obrót zdjęć	Wł., Wył.
Opcje kol. odtwarz.	Nr pliku, Data/czas ujęcia
Głośność odtw. dźwięk.	0 do 40
Dotyk. zdjęć efekt prz.	Wł., Wył.

Notatki

- Funkcja odtwarzania jest wykonywana dla karty pamięci znajdującej się w gnieździe wybranym w [Wybierz kartę do odtw.].

Zmianie metody odtwarzania

Wyświetlanie wielu zdjęć





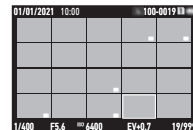

Na monitorze możesz wyświetlić równocześnie 20, 48 lub 70 miniatur zdjęć.

1 Obróć pokrętko w lewo w trybie odtwarzania.

Ekran wielu zdjęć zostaje wyświetlony.



Dostępne operacje

	Przesuwa ramkę wyboru.
	Wyświetla następną/poprzednią stronę.
	Zmienia liczbę miniatur wyświetlanych na stronie.
	Przełącza między kartą SD1 a kartą SD2.
	Wyświetla ekran wyboru funkcji odtwarzania.
	Usuwa wiele zdjęć

2 Naciśnij przycisk **OK**.

Wybrane zdjęcie zostaje wyświetlone na ekranie pojedynczego zdjęcia.

Wybieranie wielu zdjęć

Gdy wyświetlanych jest wiele zdjęć, można wybrać zdjęcia i wykonać dla nich funkcje odtwarzania.

1 Naciśnij przycisk **MENU** lub **AE-L** w kroku 1 czynności „Wyświetlanie wielu zdjęć“ (str.85).

Zostanie wyświetlone menu  lub ekran wyboru funkcji odtwarzania.





2 Użyj przycisku **▲▼**, aby wybrać funkcję i naciśnij przycisk **OK**.

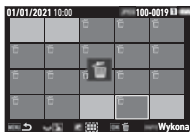

3 Wybierz obrazy, dla których chcesz wykonać tę funkcję.



Dostępne operacje

	Przesuwa ramkę wyboru.
	Potwierdza/anuluje wybór zdjęcia.
	Określa punkt początkowy i końcowy zakresu wyboru zdjęć.
	Wyświetla wybrane zdjęcie na ekranie pojedynczego zdjęcia. Użyj  , aby wyświetlić inne zdjęcie.

4 Naciśnij przycisk **INFO**.

Ekran potwierdzenia zostaje wyświetlony.

5 Wybierz pozycję **[Wykonaj]** i naciśnij przycisk **OK**.

Notatki

- Możesz wykonać funkcję dla zdjęć wybranych pojedynczo, a także zdjęć wybranych przez określenie zakresu,
- Szczegółowe informacje na temat poszczególnych funkcji znajdują się na następujących stronach.
 - Usun (str.88)
 - Zabezpiecz (str.89)
 - Kopiowanie zdjęć (str.90)
 - Przesyłanie pliku (str.90)
 - Obróbka RAW (str.92)
- Gdy funkcja, której nie można wykonać dla wielu zdjęć, zostanie wybrana w korku 2, wybrana funkcja zostanie zastosowana do zdjęcia z ramką wyboru.
- Gdy pozycja [Przesyłanie pliku] zostanie wybrana w korku 2, wybrana funkcja zostanie zastosowana do zdjęcia z ramką wyboru.
 - można wybrać opcje [Rezerwacja przesył.] lub [Anuluj rezerwację].
 - Wybierz opcję [Rezerwacja przesył.], aby wybrać format przesyłanych plików i dokonać rezerwacji transferu. Wybierz [Anuluj rezerwację], aby anulować rezerwację transferu dla wszystkich zdjęć.



Wyświetlanie zdjęć według folderu lub daty zrobienia

Zdjęcia można wyświetlać według folderu, w którym są zapisane, lub według daty wykonania zdjęcia, a także wykonywać dla nich funkcję odtwarzania.



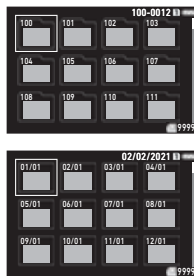

Wyświetlanie zdjęć według folderu lub według daty wykonania zależy od ustawienia [Opcje kol. odtwarz.] w menu ► 1.

1 Przekręć pokrętkę w lewo w kroku 1 procedury „Wyświetlanie wielu zdjęć“ (str.85).

Pojawi się ekran wyświetlania folderu lub ekran wyświetlania daty zrobienia zdjęcia.



Dostępne operacje

	Przesuwa ramkę wyboru.
 w prawo	Wyświetla ekran wielu zdjęć.
	Przełącza między kartą SD1 a kartą SD2.
	Wyświetla ekran wyboru funkcji odtwarzania.
	Usuwa zdjęcia według wybranego folderu lub według wybranej daty wykonania.

2 Naciśnij przycisk **OK**.

Zostaną wyświetlone zdjęcia w wybranym folderze lub według wybranej daty zrobienia zdjęcia.

Notatki

- Gdy w kroku 1 wyświetlany jest ekran wyboru funkcji odtwarzania, funkcja może zostać wykonana dla wszystkich zdjęć w wybranym folderze lub dla wybranej daty zrobienia zdjęcia. Jeśli wybrana zostanie funkcja, której nie można wykonać dla wielu zdjęć, wyświetlony zostanie komunikat o błędzie.

Łączenie aparatu z urządzeniem AV

Można podłączyć aparat do urządzenia AV z gniazdem HDMI[®], takiego jak telewizor, aby wyświetlać zdjęcia w trybie Podgląd na żywo podczas fotografowania lub odtwarzać zdjęcia na ekranie pojedynczego zdjęcia w trybie odtwarzania. Przygotuj dostępny w sprzedaży kabel HDMI[®] ze złączem HDMI[®] (typu D).

- Wyłącz urządzenie AV i aparat.
- Otwórz pokrywkę gniazd aparatu i podłącz kabel do gniazda HDMI[®].

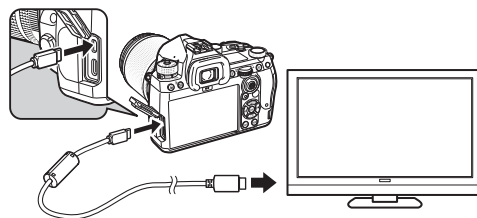

- Podłącz drugi koniec kabla do gniazda wejścia urządzenia AV.

4 Włącz urządzenie AV i aparat.

Aparat włączy się w trybie wyjścia video, a informacje o aparacie zostaną wyświetlone na ekranie podłączonego urządzenia AV.

⚠ Ostrzeżenie

- Kiedy aparat jest połączony z urządzeniem AV, na monitorze nie jest nic wyświetlane. Nie można także regulować głośności na aparacie. Korzystaj z aparatu, używając monitora urządzenia AV.

Notatki

- Sprawdź instrukcję obsługi urządzenia AV i wybierz odpowiednie gniazdo wejścia sygnału wideo, do którego jest podłączony aparat.
- Jeżeli zamierzasz używać aparatu przez dłuższy czas, zalecane jest użycie opcjonalnego zestawu zasilacza. (str.41)

Organizacja plików

Kasowanie zdjęć



- 1** Wybierz opcję [Usuń] w menu 2 lub na ekranie wyboru funkcji odtwarzania.
- 2** Wybierz opcję [Usuń 1 zdjęcie] lub [Skasuj wsz. zdjęcia].
W przypadku zdjęć wykonanych z opcją [Format plików] ustawioną na [RAW+JPEG] wybierz format pliku do usunięcia.
Jeśli wybrano pozycję [Skasuj wsz. zdjęcia], przejdź do kroku 4.
- 3** Użyj pokrętła , aby wybrać zdjęcie.
- 4** Naciśnij przycisk **OK**.
Jeśli wybrano pozycję [Skasuj wsz. zdjęcia] i, pojawia się ekran potwierdzenia. Przejdź do kroku 5.
- 5** Wybierz pozycję [Wykonaj] i naciśnij przycisk **OK**.

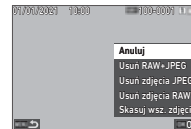

Możesz zabezpieczyć zdjęcia przed przypadkowym skasowaniem.

1 Wybierz opcję [Zabezpiecz] w menu ▶ 2 lub na ekranie wyboru funkcji odtwarzania.

2 Wybierz opcję [Zab 1 zdjęcie] lub [Zab wsz. zdjęcia].

Jeśli wybrano pozycję [Zab wsz. zdjęcia], przejdź do kroku 4.

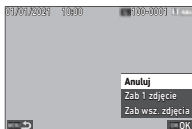

3 Użyj pokrętki , aby wybrać zdjęcie.

4 Naciśnij przycisk **OK**.

Jeśli wybrano pozycję [Zab wsz. zdjęcia] i, pojawia się ekran potwierdzenia. Przejdź do kroku 5.

5 Wybierz pozycję [Zabezpiecz] i naciśnij przycisk **OK**.

Ostrzeżenie

- Nawet zabezpieczone zdjęcia zostaną skasowane podczas formatowania włożonej karty pamięci.

Notatki

- Aby anulować zabezpieczenie zdjęcia, ustaw zabezpieczenie zdjęcia ponownie.

Gdy opcja [Automat. obrót zdjęć] jest ustawiona na [Wł.] (ustawienie domyślne) w menu ▶ 1, zdjęcie jest automatycznie obracane w oparciu o informacje o obrocie podczas odtwarzania.

Informacje o obrocie zdjęcia można zmienić przy użyciu poniższej procedury.

1 Wyświetl zdjęcie do obrócenia na ekranie pojedynczych zdjęć.

2 Wybierz opcję [Obrót zdjęcia] w menu ▶ 2 lub na ekranie wyboru funkcji odtwarzania.

3 Użyj przycisku , aby wybrać żądany kierunek obrotu, a następnie naciśnij przycisk **OK**.

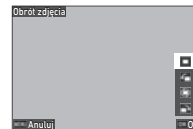

Informacje o obrocie zdjęcia są zapisywane, a aparat powraca do trybu wyświetlania pojedynczych zdjęć.

Ostrzeżenie

- Informacji o obrocie zdjęcia nie można zmienić w następujących przypadkach.
 - Zabezpieczone zdjęcia
 - Filmy
 - Zdjęcia bez znacznika informacji o obrocie

Notatki

- Informacje o określonym kącie obrotu można zapisać w opcji [Zapisz inf. o obrocie] menu **C6**.

Kopiowanie zdjęć



Można kopiować zdjęcia między kartami pamięci w gniazdach SD1 i SD2.

1 Wybierz opcję [Kopiowanie zdjęć] w menu 2 lub na ekranie wyboru funkcji odtwarzania.

2 Wybierz opcję [Kopiuj 1 zdjęcie] lub [Kopiuj wsz zdjęcia].

W przypadku zdjęć wykonanych z opcją [Format plików] ustawioną na [RAW+JPEG] wybierz format pliku do skopiowania.

Jeśli wybrano pozycję [Kopiuj wsz zdjęcia], przejdź do kroku 4.

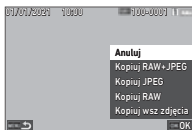

3 Użyj pokrętki , aby wybrać zdjęcie.

4 Naciśnij przycisk **OK**.

Jeśli wybrano [Kopiuj wsz zdjęcia], wybierz [Wykonaj] i naciśnij przycisk **OK**.

Wybrane zdjęcie zostanie skopiowane na drugą kartę pamięci.

Przesyłanie zdjęć



Możesz wybrać zdjęcia do przesłania do urządzenia komunikacyjnego i dokonać rezerwacji transferu. Jeśli aparat jest połączony z urządzeniem komunikacyjnym za pośrednictwem bezprzewodowej sieci LAN, przesyłanie plików rozpocznie się automatycznie.

1 Wybierz opcję [Przesyłanie pliku] w menu 2 lub na ekranie wyboru funkcji odtwarzania.

2 Wybierz [Przes 1 zdjęcie].

W przypadku zdjęć wykonanych z opcją [Format plików] ustawioną na [RAW+JPEG] wybierz format pliku do przesłania.

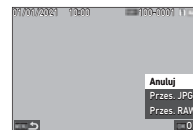

3 Użyj pokrętki , aby wybrać zdjęcie.

4 Naciśnij przycisk **OK**.

Dla zdjęcia dokonywana jest rezerwacja transferu.



Notatki

- Aby anulować rezerwację transferu, wybierz ponownie [Przes 1 zdjęcie].

Zapisywanie danych RAW

▶ 2

Dane RAW można zapisać, jeśli pozostają one w buforze wykonanego zdjęcia JPEG.

1 Wybierz opcję [Zapisz dane RAW] w menu ▶ 2 na ekranie pojedynczego zdjęcia.

Ekran potwierdzenia zostaje wyświetlony.

Jeśli żadne zdjęcia JPEG nie mają danych RAW wyświetlony zostanie komunikat [Nie można przetworzyć żadnego zdjęcia.].

2 Wybierz pozycję [Zapisz dane RAW] i naciśnij przycisk **OK**.

Dane RAW zostaną zapisane.

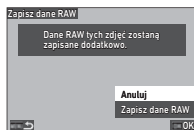

⚠ Ostrzeżenie

- Dane RAW nie mogą zostać zapisane z ekranu wyboru funkcji odtwarzania.

📌 Notatki

- Gdy zdjęcie JPEG, które ma dane RAW, zostanie wyświetlone na ekranie pojedynczego zdjęcia, można także zapisać dane, naciskając przycisk **RAW**.
- Zdjęcia, w przypadku których wykonano funkcję [Zapisz dane RAW], są traktowane tak samo, jak zdjęcia wykonane z opcją [Format plików] ustawioną na [RAW+JPEG] w menu ▶ 5.

Edytowanie i przetwarzanie zdjęć

Zdjęcia zrobione aparatem można edytować i przetwarzać.

Przetwarzanie zdjęć przy użyciu filtrów cyfrowych

▶ 3

1 Wyświetl zdjęcie, by je edytować na ekranie pojedynczych zdjęć.

2 Wybierz opcję [Filtr cyfrowy] w menu ▶ 3 lub na ekranie wyboru funkcji odtwarzania.

Ekran [Filtr cyfrowy] zostaje wyświetlony.

3 Użyj przycisku [▲▼], aby wybrać filtr.

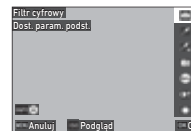

Dost. param. podst.

Ekstrakcja koloru

Zastęp kolor

Aparat dziecienny

Retro

Wysoki kontrast

Cieniowanie

Odwróć kolor

Uwypukl. jednego koloru

Rozszerzenie odcieni

Uwypukl. monochromat.

Ziarnisty monochrom.

Miniatura

Miękki

Rybie oko

Zwężający

Jednostajne

Ramka kompozytowa

Dostępne operacje

ISO

Wyświetla podgląd.

Przejdź do kroku 7, jeśli nie chcesz zmieniać parametrów.

4 Naciśnij przycisk **INFO**.

Ekran ustawienia parametrów zostaje wyświetlony.

4

Odtwarzanie

5 Ustaw parametry.

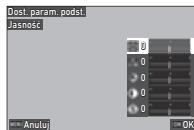

Dostępne operacje

- ▲▼ Wybiera parametr.

- ◀▶ Dostosowuje wartość.

6 Naciśnij przycisk **OK**.

Ekran z kroku 3 zostaje wyświetlony ponownie.

7 Naciśnij przycisk **OK**.

Ekran potwierdzenia dodania filtra zostaje wyświetlony.

8 Wybierz opcję [Dodaj filtr] lub [Zapisz] i naciśnij przycisk **OK**.

Wybierz pozycję [Dodaj filtr], aby zastosować dodatkowe filtry do tego samego zdjęcia.

Ekran z kroku 3 zostaje wyświetlony ponownie.

Po wybraniu [Zapisz] zostaje wyświetlony ekran potwierdzenia.

9 Wybierz opcję [SD1] lub [SD2] i naciśnij przycisk **OK**.

⚠ Ostrzeżenie

- Przy użyciu funkcji [Filtr cyfrowy] można przetwarzać wyłącznie zdjęcia JPEG i RAW wykonane tym aparatem.
- Zdjęć RAW wykonanych z użyciem opcji [Zdjęcia HDR] lub [Rozdz. z przes. pikseli] menu **4** nie można przetwarzać z użyciem funkcji [Filtr cyfrowy].

📌 Notatki

- Na jednym zdjęciu można zastosować do siedmiu filtrów, włącznie z filtrem użytym podczas robienia zdjęć ustawionym w opcji [Filtr cyfrowy] menu **4**6 (str.79).

Przetwarzanie zdjęć RAW



Zdjęcia RAW można przekształcić w zdjęcia JPEG lub TIFF i zapisać je jako nowe pliki.

- 1 Wyświetl zdjęcie, by je edytować na ekranie pojedynczych zdjęć.
- 2 Wybierz opcję [Obróbka RAW] w menu **4** 4 lub na ekranie wyboru funkcji odtwarzania. Ekran Obróbka RAW zostanie wyświetlony.
- 3 Wybierz pozycję ustawienia, którą chcesz zmienić.

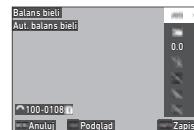

Balans bieli	Komp. aber. chrom.
Zdjęcie	Korekta dyfrakcji
niestandardowe	Korekta prążka koloru
Czułość	Red.ziar przy wysISO
Filtr cyfrowy	Kompensacja cienia
Klarowność	Format plików
Odcień skóry	Rozdzielczość JPEG
Zdjęcia HDR	Jakość JPEG
Rozdz. z przes. pikseli	Proporcje
Korekta dystorsji	Przestrzeń barw
Korekta ośw. peryf.	

Dostępne operacje

- Wybiera inne zdjęcie.

- ▲▼ Wybiera pozycję ustawienia.

- ▶ Określa szczegółowe ustawienia.

- ISO** Wyświetla podgląd.

4 Naciśnij przycisk **INFO**.

Ekran potwierdzenia zapisu zostaje wyświetlony.

5 Wybierz opcję [SD1] lub [SD2] i naciśnij przycisk **OK**.

6 Wybierz opcję [Kontynuuj] lub [Zakończ] i naciśnij przycisk **OK**.

Po wybraniu opcji [Kontynuuj] ekran z kroku 3 zostaje wyświetlony ponownie.

⚠ Ostrzeżenie

- Funkcję [Obróbka RAW] można wykonać wyłącznie w przypadku zdjęć RAW wykonanych tym aparatem.
- Zdjęcia RAW wykonane, gdy opcja [Tryb rejestracji] jest ustawiona na [Wielokrotna ekspozycja] lub [Nakład. z przedz. czasu] w menu  4 są przetwarzane zgodnie z ustawieniem [Korekta obiektywu] użytym podczas ich wykonywania. Podczas przetwarzania zdjęć RAW ustawienia [Korekta obiektywu] nie można zmienić.

📌 Notatki

- W przypadku wykonania funkcji [Obróbka RAW] z ekranu wielu zdjęć, ekranu wyświetlania folderu lub ekranu wyświetlania data zrobienia zdjęcia zostaje utworzony nowy folder, w którym są zapisywane zdjęcia.
- W przypadku opcji [Filtr cyfrowy], [Klarowność], [Odcień skóry], [Zdjęcia HDR] i [Rozdz. z przes. pikseli] pozycja ustawień, których parametry można zmienić, różni się w zależności od pozycji użytej podczas wykonywania zdjęcia. W przypadku zdjęć RAW wykonanych z użyciem opcji [Zdjęcia HDR] lub [Rozdz. z przes. pikseli] nie można zmienić parametrów [Filtr cyfrowy], [Klarowność] i [Odcień skóry] podczas przetwarzania zdjęć RAW.
- Dołączone oprogramowanie „Digital Camera Utility 5” umożliwia obróbkę plików RAW na komputerze. (str.98)

Zmiana wielkości zdjęcia

⚠ Ostrzeżenie

- Nie można przetwarzać zdjęć, które zostały już przycięte lub zmniejszone do minimalnego rozmiaru pliku.

Zmiana liczby Rozdzielczość (Zmiana wielkości)





Można zmienić rozdzielczość wybranego zdjęcia, a następnie zapisać je jako nowy plik.

1 Wyświetl zdjęcie, by je edytować na ekranie pojedynczych zdjęć.

2 Wybierz opcję [Zmiana wielkości] w menu  5 lub na ekranie wyboru funkcji odtwarzania.

Ekran [Zmiana wielkości] zostaje wyświetlony.

3 Użyj przycisku  , aby wybrać rozdzielczość, a następnie naciśnij przycisk **OK**.

Możesz wybrać wielkość zdjęcia, zaczynając od wielkości o jeden poziom niższej niż wielkość oryginalnego zdjęcia. Ekran potwierdzenia zapisu zostaje wyświetlony.

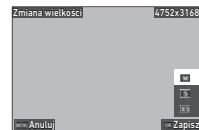

4 Wybierz opcję [SD1] lub [SD2] i naciśnij przycisk **OK**.

⚠ Ostrzeżenie

- Funkcję [Zmiana wielkości] można wykonać wyłącznie w przypadku zdjęć JPEG wykonanych tym aparatem.

Wycięcie części zdjęcia (Przycinanie)

▶ 3

Można przyciąć żądany obszar wybranego zdjęcia i zapisać go jako nowy plik.

- 1 Wyświetl zdjęcie, by je edytować na ekranie pojedynczych zdjęć.
- 2 Wybierz opcję [Przycinanie] w menu ▶ 3 lub na ekranie wyboru funkcji odtwarzania. Ekran [Przycinanie] zostaje wyświetlony.
- 3 Określ wielkość i pozycję obszaru do przycięcia przy użyciu ramki przycinania.

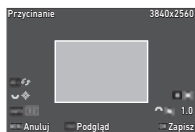

Dostępne operacje

	Zmienia wielkość ramki przycinania.
	Przesuwa ramkę przycinania.
INFO	Zmienia proporcje.
	Obraca obraz o 0,1°.
AEL	Obraca ramkę przycinania o 90° (tylko wtedy, gdy to możliwe).
	Resetuje ustawienia obrotu.

- 4 Naciśnij przycisk **OK**.
Ekran potwierdzenia zapisu zostaje wyświetlony.
- 5 Wybierz opcję [SD1] lub [SD2] i naciśnij przycisk **OK**.

Korekcja zdjęć JPEG

▶ 5

Kompensacja prześwietlenia/Obszary cienia (Dostosow. poziomów)

Można wyregulować jasność i kontrast jasnych i średnich tonów oraz obszarów cieni na zdjęciach.

- 1 Wyświetl zdjęcie, by je edytować na ekranie pojedynczych zdjęć.
 - 2 Wybierz opcję [Dostosow. poziomów] w menu ▶ 5 lub na ekranie wyboru funkcji odtwarzania i naciśnij przycisk ▶.
- Ekran [Dostosow. poziomów] zostaje wyświetlony.

- 3 Dostosuj wartość.

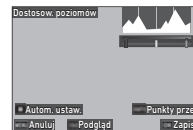

Dostępne operacje

INFO	Przełącza punkty dostosowania.
	Dostosowuje wartość.
	Automatycznie dostosowuje wartość.
ISO	Wyświetla podgląd.

- 4 Naciśnij przycisk **OK**.
Ekran potwierdzenia zapisu zostaje wyświetlony.
- 5 Wybierz opcję [SD1] lub [SD2] i naciśnij przycisk **OK**.

Dostrajanie Balansu bieli

Balans bieli można dostrajić.

- 1 Wyświetl zdjęcie, by je edytować na ekranie pojedynczych zdjęć.
- 2 Wybierz opcję [Dost. balansu bieli] w menu **►5** lub na ekranie wyboru funkcji odtwarzania i naciśnij przycisk **►**.
- 3 Dostosuj wartość.

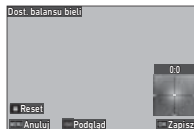

Dostępne operacje

- ▲▼ Umożliwia regulację balansu kolorów zielony-purpurowy.
- ◀▶ Umożliwia regulację balansu tonów niebieski-bursztynowy.
- Resetuje wartość korekty do ustawienia domyślnego.
- ISO Wyświetla podgląd.

- 4 Naciśnij przycisk **OK**.
Ekran potwierdzenia zapisu zostaje wyświetlony.
- 5 Wybierz opcję [SD1] lub [SD2] i naciśnij przycisk **OK**.

Korekcja mory kolorów

Morę kolorów na zdjęciach można zredukować.

- 1 Wyświetl zdjęcie, by je edytować na ekranie pojedynczych zdjęć.
- 2 Wybierz opcję [Korekcja mory kolorów] w menu **►5** lub na ekranie wyboru funkcji odtwarzania. Ekran [Korekcja mory kolorów] zostaje wyświetlony.
- 3 Dostosuj wartość.

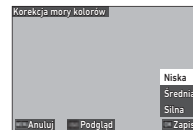

Dostępne operacje

- ▲▼ Wybiera poziom korekcji.
- ISO Wyświetla podgląd.

- 4 Naciśnij przycisk **OK**.
Ekran potwierdzenia zapisu zostaje wyświetlony.
 - 5 Wybierz opcję [SD1] lub [SD2] i naciśnij przycisk **OK**.
- ⚠ **Ostrzeżenie**
 - Niektóre zdjęcia mogą nie zostać skorygowane prawidłowo.
 - W przypadku użycia funkcji [Korekcja mory kolorów] może dojść do utraty lub rozmycia kolorów.

- 1 Wyświetl film, aby go edytować na ekranie pojedynczych zdjęć.
- 2 Wybierz opcję [Ekstrakcja filmu] lub [Podziel film] w menu  6 lub na ekranie wyboru funkcji odtwarzania.

Ekstrakcja filmu	Zapisuje zakres określony punktami początkowym i końcowym jako nowy plik.
Podziel film	Dzieli film na dwa pliki w określonym punkcie podziału i zapisuje jako nowe pliki.

- 3 Naciśnij przycisk **OK**.

Zostaje wyświetlony ekran [Ekstrakcja filmu] lub [Podziel film].

- 4 Wybierz punkt, w którym chcesz podzielić film.

Można odtwarzać lub wstrzymywać odtwarzanie filmu w taki sam sposób, jak podczas odtwarzania filmu. (str.56)

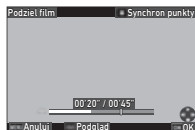
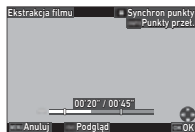

Dostępne operacje



Gdy wybrana jest opcja [Ekstrakcja filmu]: przesuwaj punkt początkowy lub końcowy. Gdy wybrana jest opcja [Podziel film]: przesuwaj punkt podziału.



Gdy wybrana jest opcja [Ekstrakcja filmu]: przełącza między punktem początkowym i końcowym.



Synchronizuje punkty.



Wyświetla podgląd.

- 5 Naciśnij przycisk **OK**.

Ekran potwierdzenia zapisu zostaje wyświetlony.

- 6 Wybierz opcję [SD1] lub [SD2] i naciśnij przycisk **OK**.

Użycie aparatu z komputerem

Połącz aparat z komputerem za pomocą dostarczonego kabla USB.



Ustawianie trybu połączenia



Ustaw tryb połączenia w pozycji [Ustawienia USB] w menu  4 w zależności od operacji, jaka ma zostać wykonana na komputerze.

MTP (ustawienie domyślne)	Umożliwia skopiowanie danych z karty pamięci na komputer lub robienie zdjęć za pośrednictwem oprogramowania przez użytkownika aparatu za pośrednictwem komputera. Karta pamięci zostanie wyświetlona na monitorze.
CD-ROM	Umożliwia instalację dostarczonego oprogramowania zapisanego w pamięci wewnętrznej. (str.98) Oprogramowanie zostanie wyświetlone na komputerze jako oprogramowanie z możliwością instalacji z CD-ROM [S-SW177].

Notatki

- Patrz „Środowisko pracy dla połączenia USB i dostarczone oprogramowanie” (str.130), aby sprawdzić wymagania systemowe w celu podłączenia aparatu do komputera i użycia dostarczonego oprogramowania.
- Gdy aparat jest podłączony do komputera za pomocą kabla USB, następujące funkcje są wyłączone.
 - Opcja [Ustaw. bezprzew. LAN] w menu  4
 - Opcja [Automat. wyłącz.] w menu  5

Kopiowanie zdjęcia z karty pamięci

- 1 Wyłącz aparat.
- 2 Otwórz pokrywkę gniazd aparatu i podłącz kabel USB do gniazda USB.

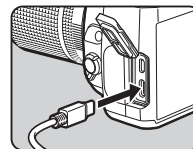



- 3 Podłącz kabel USB do portu USB komputera.
- 4 Włącz aparat.
Aparat zostanie rozpoznany przez komputer.
W przypadku komputerów Mac uruchamia się aplikacja „Zdjęcia”. (Jeśli aplikacja się nie uruchamia, uruchom ją ręcznie).
- 5 Zapisz zrobione zdjęcia na komputerze.
- 6 Odłącz aparat od komputera.

Notatki

- Ładowanie baterii zaczyna się po wyłączeniu aparatu po podłączeniu go do komputera.
- Karty pamięci są wyświetlane w komputerze jako [SD1] i [SD2].

Instalowanie dostarczonego oprogramowania

Dostarczone oprogramowanie „Digital Camera Utility 5” jest zapisane w pamięci wewnętrznej aparatu. Dzięki „Digital Camera Utility 5” można przetwarzać zdjęcia RAW, dokonywać korekty kolorów lub sprawdzać informacje w komputerze. Oprogramowanie można zainstalować przy użyciu poniższej procedury.



- 1 Ustaw opcję [Ustawienia USB] na [CD-ROM] w menu .**
- 2 Wyłącz aparat.**
- 3 Połącz aparat z komputerem za pomocą kabla USB.**
- 4 Włącz aparat.**
Aparat zostanie rozpoznany jako CD-ROM [S-SW177].
- 5 Otwórz element [S-SW177] w komputerze.**
Pojawi się folder [Win] lub [Mac].
- 6 Otwórz folder [Win] lub [Mac].**
- 7 Kliknij dwukrotnie [setup32.exe] lub [setup64.exe] w przypadku Windows lub [INSTPUT5.pkg] w przypadku Mac.**
W kolejnych krokach postępuj zgodnie z instrukcjami na ekranie.
- 8 Przywróć opcję [Ustawienia USB] na [MTP] w menu .**
- 9 Wyłącz aparat i włącz go ponownie.**
Ustawienie [Ustawienia USB] zmienia się na [MTP].

Obsługa aparatu przy użyciu komputera

Możesz robić zdjęcia aparatem podłączonym do komputera, korzystając z opcjonalnego oprogramowania „IMAGE Transmitter 2”.

- 1 Ustaw opcję [Ustawienia USB] na [MTP] w menu .**
- 2 Wyłącz aparat.**
- 3 Połącz aparat z komputerem za pomocą kabla USB.**
- 4 Włącz aparat.**
- 5 Uruchom program „IMAGE Transmitter 2” na komputerze.**
Program „IMAGE Transmitter 2” uruchamia się, a komputer rozpoznaje aparat.

Ostrzeżenie

- Kiedy pokrętko /LV/ jest ustawione na , nie można robić zdjęć za pośrednictwem oprogramowania, jeżeli do aparatu nie jest włożona karta pamięci.

Notatki

- Szczegółowe informacje dotyczące programu „IMAGE Transmitter 2”, zawiera najnowsza wersja podręcznika „User Guide [Operation]”, dostępnego w następującej witrynie.
https://www.ricoh-imaging.co.jp/english/support/download_manual.html
- Podczas robienia zdjęć za pośrednictwem oprogramowania aparat zawsze pracuje z użyciem opcji [Priorytet fotograf.] niezależnie od opcji automatycznego ustawienia ostrości ([Ustawienie AF.S] w opcji [AF z celownikiem] i [Opcje kontrastu AF] w opcji [AF z podglądem na żywo] w menu 1). (str.60, str.62)

Użycie aparatu z urządzeniem komunikacyjnym

Aparat można podłączyć do urządzenia komunikacyjnego bezprzewodowo z użyciem technologii Bluetooth® lub bezprzewodowej sieci LAN. Dzięki specjalnej aplikacji „Image Sync” aparat można obsługiwać za pośrednictwem urządzenia komunikacyjnego, a zdjęcia zapisywane na karcie pamięci można wyświetlać na urządzeniu komunikacyjnym w celu ich zaimportowania.

Informacje na temat korzystania z aparatu połączonego z urządzeniem komunikacyjnym można znaleźć w oddzielnym dokumencie „Łączność bezprzewodowa – poradnik”.

Ustawienia aparatu

Zapisywanie często używanych ustawień

C1

Można zapisać maksymalnie dziesięć często używanych ustawień i przypisać je do pozycji od **U1** do **U5** pokrętła trybu, by móc łatwo korzystać z tych ustawień podczas robienia zdjęć. Można zapisywać następujące ustawienia:

Tryb ekspozycji (z wyjątkiem AUTO)	Wartość kompensacji ekspozycji
Czas migawki i wartość przysłony	Ustawienia menu i C
Czułość ISO	(z wyjątkami)

Zapisywanie ustawień

Można zapisać maksymalnie dziesięć ustawień.

1 Ustaw tryb ekspozycji i wszystkie wymagane ustawienia do zapisania.

2 Wybierz pozycję [Zapisz ust. trybu użyt.] w menu **C1** i naciśnij przycisk .

Ekran [Zapisz ust. trybu użyt.] zostaje wyświetlony.

3 Wybierz pole spośród [BOX1] do [BOX10] i naciśnij **OK**.

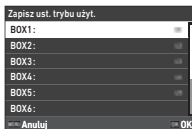

4 Wybierz, czy chcesz wprowadzić nazwę pola i naciśnij **OK**.

Jeśli wybrano pozycję [Anuluj], przejdź do kroku 7. Po wybraniu opcji [Wpisz nazwę] zostanie wyświetlony ekran wprowadzania tekstu.

5 Wprowadź nazwę pola.

Można wprowadzić do 32 1-bajtowych znaków alfanumerycznych i symboli.



Dostępne operacje

	Przesuwa kursor.
	Przełącza między wielkimi i małymi literami.
ISO	Przełącza między znakami alfabetycznymi i numerycznymi.
OK	Wprowadza znak w pozycji kursora.
	Usuwa znak z wprowadzonego tekstu.

6 Po wprowadzeniu tekstu naciśnij **INFO**.

7 Wybierz tryb użytkownika, aby zarejestrować zapisane ustawienia pod nazwami od **USER1 (U1)** do **USER5 (U5)** pokrętła trybów i naciśnij **OK**.

Ekran z kroku 3 zostaje wyświetlony ponownie.

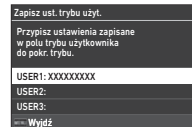

Ostrzeżenie

- Pozycję [Zapisz ust. trybu użyt.] nie można wybrać, kiedy pokrętło trybów jest ustawione w pozycji **AUTO**.

Notatki

- Jeśli nazwa pola nie zostanie wprowadzona, jako nazwa pola zostanie użyta data i godzina zapisania ustawień.
- Aby zmienić nazwę pola, wybierz [Zmień nazwę trybu użyt.] w menu **C1**.
- Aby zresetować zapisane ustawienia, wybierz [Resetuj ust. trybu už.] w menu **C1**.

Zmiana ustawień

Ustawienia przypisane do pokrętkła trybu można zmienić.

1 Wybierz pozycję [Przywołaj ust. tr. uż.] w menu C1 i naciśnij przycisk ►.

Ekran [Przywołaj ust. tr. uż.] zostaje wyświetlony.

2 Wybierz tryb użytkownika, aby zarejestrować zapisane ustawienia pod nazwami od USER1 (U1) do USER5 (U5) pokrętkła trybów i naciśnij ►.

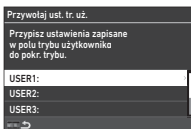

3 Wybierz zapisane ustawienia od [BOX1] do [BOX10] i naciśnij OK.

Zapisane ustawienia są przypisane do pokrętkła trybu.

Ekran z kroku 2 zostaje wyświetlony ponownie.

Notatki

- Jeśli opcja [Przywołaj ust. tr. uż.] jest zarejestrowana jako funkcja wyświetlana na panelu sterowania, można użyć pokrętkła do zmiany pola, gdy pokrętkło trybu jest ustawione w pozycji od **U1** do **U5**. (str.106)

Korzystanie z Tryb użytkownika

1 Ustaw pokrętkło trybów w pozycji od U1 do U5.

2 Zmień ustawienia zgodnie z potrzebami.

Tryb ekspozycji można zmienić tymczasowo w pozycji Ekspozycja w tr. uż. menu C1.

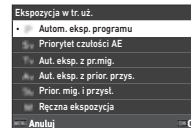

Notatki

- Ustawienia zmienione w kroku 2 nie są zapisywane jako ustawienia trybu użytkownika. Po wyłączeniu aparatu lub obróceniu pokrętkła trybu ustawienia trybu użytkownika są przywracane do pierwotnie zapisanych. Czas resetowania ustawień trybu użytkownika można ustawić w pozycji [Przyw. ust. użyt.k.] w menu C1.

Ustawienie	Gdy aparat jest wyłączony	Przekręcono pokrętkło trybów
Typ 1	Reset	Brak resetowania
Typ 2	Brak resetowania	Reset
Typ 3	Reset	Reset

- Jeśli ustawienia zapisane w polu przypisanym do pokrętkła trybu zostaną zmienione, zmienione zostaną również ustawienia zastosowane do pokrętkła trybu.

Dostosowanie elementów sterujących

Ustawianie funkcji przycisków

C2

Można ustawić funkcje wykonywane po naciśnięciu przycisków ▲▼◀▶, SR, RAW, F, Q, L lub AE-L. Te przyciski z możliwością konfiguracji noszą nazwę „Przycisk Fx”. Funkcję ustawioną dla każdego przycisku można sprawdzić na ekranie stanu.

1 Wybierz pozycję [Przycisk Fx] w menu C2 i naciśnij przycisk ►.

Ekran [Przycisk Fx] zostaje wyświetlony.

2 Użyj przycisku ▲▼, aby wybrać przycisk, a następnie naciśnij ►.

Ekran ustawiania funkcji dla wybranego przycisku zostaje wyświetlony.

3 Użyj przycisku ▲▼ do wybrania funkcji, jaką chcesz przypisać do każdego przycisku.

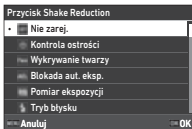
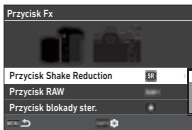

Można przypisać następujące funkcje.

Kontrola ostrości	Zdjęcie niestandardowe
Wykrywanie twarzy	Shake Reduction
Blokada aut. eksp. (AE)	Autom. kor. horyzontu
Pomiar ekspozycji	Dostosowanie kompozycji ^{*3}
Tryb błysku	Blokada elem. ster.
Balans bieli	LV jednym naciśnięciem ^{*4}
Tryb rejestracji	Obsługa dotyk. monitora
Rejestracja Bracketing ^{*1}	Podświetlenie celownika
Timer/pilot zd. ster.	Podświetlenie wyświetlacza LCD
Zdjęcia HDR	Poziom elektroniczny
Rozdz. z przes. pikseli	Tryb otwarcia
Symul. filtru antyalias.	Ustaw. widoku zewn.
Format pliku 1 naciśn. ^{*2}	Widok nocny monitora
Przycięcie	Ustaw. bezprzew. LAN

*1 Zmienia liczbę ujęć i wartość bracketingu.

*2 Zmienia format plików zgodnie z ustawieniem [Format plików] po naciśnięciu przycisku. (str.103)

*3 Wyświetla ekran [Dostosowanie kompozycji], gdy pokrętkę /LV/ jest ustawione na LV.

*4 Przełącza na fotografowanie w trybie Podgląd na żywo z pokrętkiem /LV/ ustawionym na .

4 Naciśnij przycisk OK.







Ekran z kroku 2 zostaje wyświetlony ponownie.
Powtórz kroki od 2 do 4.

5 Naciśnij dwukrotnie przycisk MENU.

Notatki

- Na ekranie stanu można sprawdzić funkcje przypisane do każdego przycisku.
- Można przypisać tę samą funkcję do wielu przycisków.
- Po naciśnięciu przycisku Fx zostaną wyświetlone przełączniki ustawień lub ekran ustawień.
- W zależności od przypisanej funkcji, po naciśnięciu przycisku Fx rozlega się sygnał dźwiękowy. Aby sygnał dźwiękowy nie był emitowany, zmień ustawienie [Działanie przycisku Fx] w menu [Ustawienie ef. dźwięk.] 3. (str.110)
- Gdy ustawienie [Shake Reduction] lub [Blokada elem. ster.] zostanie przypisane do przycisku Przycisk Fx, naciśnij **INFO** na ekranie w kroku 2, by ustawić działanie aparatu po naciśnięciu przycisku.



Shake Reduction	OFF→AUTO→PAN (panoramowanie) AUTO→PAN (panoramowanie) OFF→AUTO OFF→PAN (panoramowanie)
Blokada elem. ster.	Blokada zmiany eksp. (czas migawki, wartość przysłony, czułość ISO, Kompensacja EV,  , Blokada aut. eksp. (AE)) Blok przed niepr. obsł. (    ,  , MENU)

Ustawianie Format pliku 1 naciśn.

Aby tymczasowo zmienić format plików, można wcisnąć przycisk podczas robienia zdjęć. Wybierz format pliku do zmiany po naciśnięciu przycisku dla każdego ustawienia [Format plików].

1 Wybierz [Format pliku 1 naciśn.] w kroku 3 „Ustawianie funkcji przycisków” (str.102).

2 Naciśnij **INFO** na ekranie [Przycisk Fx].



Ekran [Format pliku 1 naciśn.] zostaje wyświetlony.

3 Dokonaj ustawień dla opcji [Opcje JPEG], [Opcje RAW] i [Opcje RAW+JPEG].

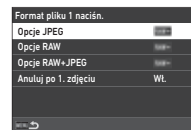
Wybierz format plików do zmiany po naciśnięciu każdego przycisku.



4 Dokonaj ustawienia [Anuluj po 1.zdjęciu].

Wł.	Po zrobieniu zdjęcia zostaje przywrócony format plików zgodnie z ustawieniem [Format plików] w menu  5.
Wyt.	Format pliku zostaje zachowany do momentu wykonania jednej z następujących operacji: <ul style="list-style-type: none"> • Wyłączenie aparatu • Przełączanie trybów użytkownika • Ustawianie aparatu w trybie odtwarzania • Ustawianie aparatu w trybie 

5 Naciśnij dwukrotnie przycisk **MENU**.

Aparat powraca do trybu gotowości.

⚠ Ostrzeżenie

- Przycisk, do którego przypisano funkcję Format pliku 1 naciśn., nie może być przypisany, gdy opcja [Opcje kart pamięci] jest ustawiona na [Oddzielnie RAW/JPEG] w menu  5. (str.48)

Ustawianie działania automatycznego ustawiania ostrości i Blokada aut. eksp. (AE)

C2

Można ustawić działanie przycisku i czas automatycznego ustawiania ostrości oraz Blokada aut. eksp. (AE) w opcji [Ustaw. blokady AE/AF] w menu **C2**.

Można dokonywać następujących ustawień dla opcji [Zdjęcie].

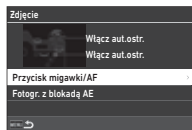

Przycisk migawki/AF	Ustawia czynność wykonywaną po naciśnięciu przycisku SHUTTER do połowy lub naciśnięciu AF .
Fotogr. z blokadą AE	Ustawia czas do zablokowania wartości ekspozycji.

W trybie **■** funkcja **AF** jest przypisana na stałe do działania automatycznego ustawiania ostrości. Określ, czy wykonywać automatyczne ustawianie ostrości przy użyciu **SHUTTER**.

Notatki

- Gdy do aparatu jest przymocowany obiektyw umożliwiający śledzenie punktów automatyki ostrości, można włączyć i wyłączać śledzenie, naciskając **OK** podczas nagrywania filmu.

Ustawianie działania E-Dial

C2

Dla każdego trybu ekspozycji można ustawić funkcję wykonywaną, gdy obrócone zostanie pokrętło lub , gdy naciśnięty zostanie przycisk i ustawione zostanie [E-Dial] dla opcji Inteligentna funkcja i .

1 Wybierz pozycję [Programowanie E-Dial] w menu **C2** i naciśnij przycisk .

Ekran [Programowanie E-Dial] zostaje wyświetlony.

2 Wybierz [Zdjęcie] lub [Film] i naciśnij przycisk .

Ekran wyboru trybu ekspozycji zostaje wyświetlony.

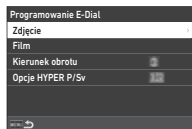

3 Za pomocą przycisku wybierz tryb ekspozycji i naciśnij przycisk **OK**.

Spowoduje to wyświetlenie aktualnych ustawień.

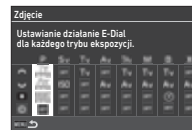

4 Wybierz pozycję [Podstawowa obsługa] i naciśnij przycisk .

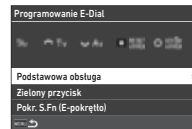

5 Użyj przycisku , aby wybrać kombinację funkcji wykonywaną po obróceniu pokrętła lub i gdy wciśnięty jest przycisk .



Tv	Zmienia czas migawki.
Tv SHIFT	Przesuwa czas migawki.
Av	Zmienia wartość przystony.
Av SHIFT	Przesuwa wartość przystony.
ISO	Zmienia czułość ISO.
ISO AUTO	Automatycznie dostosowuje czułość ISO.
Sv SHIFT	Przesuwa czułość ISO.
	Kompensuje wartość ekspozycji.

	Resetuje wartość skompensowanej ekspozycji.
	Wykonuje Program Shift.
	Wykonuje Linia programu.
	Przełącza aparat w tryb Hyper.
	Przełącza aparat w zaawansowany tryb Hyper.
	Anuluje tryb Hyper.
	Włącza/wyłącza zakończenie fotografowania po upływie ustawionego czasu.
	Opcja niedostępna

6 Naciśnij przycisk **OK**.

Ekran z kroku 4 zostaje wyświetlony ponownie.

W przypadku wybrania ustawienia [E-Dial] dla funkcji Inteligentna funkcja ustaw [Pokr. S.Fn (E-pokrętko)].



7 Naciśnij przycisk **MENU**.

Ekran z kroku 3 zostaje wyświetlony ponownie.

Powtórz kroki od 3 do 7.

8 Naciśnij przycisk **MENU** trzy razy.

Notatki

- Na ekranie stanu można sprawdzić funkcje przypisane do każdego pokrętkła.
- Przypisując funkcję do pokrętkła , przypisz [E-Dial] do [Inteligentna funkcja] w menu **C2**. (str.106)
- Jeśli wybierzesz opcję [Kierunek obrotu] na ekranie w kroku 2, możesz odwrócić efekt uzyskiwany przez obrócenie pokrętkła  lub .
- Jeśli wybierzesz [Opcje HYPER P/Sv] na ekranie kroku 2, możesz określić działanie aparatu po przejściu w tryb Hyper w trybie **P** lub **Sv**.

Standardowy	Określa ekspozycję przez nadanie priorytetu ostatniemu zmienionemu czasowi migawki i wartości przysłony.
Zaawansowany	Blokuje następujące zmienione parametry ekspozycji: czułość ISO, czas migawki i wartość przysłony. Gdy wszystkie parametry zostaną zmienione, aparat przejdzie w tryb Hyper w trybie M .

Dla opcji Inteligentna funkcja można zarejestrować pięć funkcji.

1 Wybierz pozycję [Inteligentna funkcja] w menu C2 i naciśnij przycisk ►.

Ekran [Inteligentna funkcja] zostaje wyświetlony.

2 Wybierz numer funkcji od [Funkcja 1] do [Funkcja 5] i naciśnij strzałkę ►.

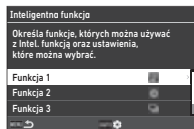

3 Użyj przycisku ▲▼ do wybrania funkcji, jakie chcesz przypisać każdemu numerowi funkcji.

Można przypisać następujące funkcje.

Dla jednej funkcji można zarejestrować do sześciu ustawień. Można także zarejestrować ich kolejność.

Nie zarej.	Balans bieli *2
AF użytkownika *1 *2	Rejestracja *2
Tryb AF	Symul. filtru antyalias. *2
Aktywne pole AF *2	Zdjęcia HDR *2
Blokada stanu AF *2	Rozdz. z przes. pikseli *2
Kontrola ostrości *2	Przycięcie
Pomiar ekspozycji *2	Zdjęcie
E-Dial *3	niestandardowe *2
Czułość ISO	Shake Reduction *2
Kompensacja EV	Powiększ podgląd
Komp. eksp. błysku	Siatka
Linia programu *2	Ustaw. widoku zewn.

*1 Aparat działa w trybie [Tryb AF], [Aktywne pole AF] i z ustawieniami [Blokada stanu AF] dokonanymi uprzednio w opcji [AF z celownikiem].

*2 Naciśnij [INFO], aby dokonać ustawień szczegółowych.

*3 Wartości czułości ISO i kompensacji ekspozycji można zmieniać pomiędzy wartościami zarejestrowanymi wcześniej dla każdego trybu ekspozycji, obracając pokrętkę ◂.

4 Naciśnij przycisk OK.

Ekran z kroku 2 zostaje wyświetlony ponownie.

Powtórz kroki od 2 do 4.

5 Naciśnij dwukrotnie przycisk MENU.

Funkcje wyświetlane na panelu można dostosować do własnych potrzeb.

Niektóre funkcje w menu , i można zapisać jako pozycje panelu sterowania.

1 Wybierz pozycję [Panel sterowania] w menu C5 i naciśnij przycisk ►.

2 Wybierz [Zdjęcie] lub [Film] i naciśnij przycisk ►.
Ekran dostosowania panelu sterowania zostaje wyświetlony.

3 Za pomocą przycisku ▲▼◀▶ wybierz funkcję, którą chcesz zmienić.

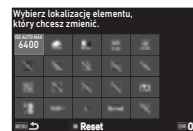

4 Naciśnij przycisk OK.

Funkcje dostępne do wyboru są wyświetlane w menu rozwijanym.

5 Za pomocą przycisku ▲▼ wybierz funkcję, którą chcesz zapisać.

Wybierz [--], jeśli nie chcesz zapisywać żadnej funkcji.



6 Naciśnij przycisk OK.

Ekran z kroku 3 zostaje wyświetlony ponownie.

Naciśnij przycisk , aby przywrócić funkcje domyślne.

7 Naciśnij przycisk MENU 3 razy.

📌 Notatki

- Gdy panel sterowania jest wyświetlany w trybie gotowości, można wyświetlić ekran z kroku 3, naciskając przycisk , aby dostosować panel sterowania.

Ustawianie wyświetlania monitora, podświetlenia kontrolki i efektów dźwiękowych

Czujnik oka

C4

Działanie aparatu, gdy czujnik oka wykryje oko użytkownika, można określić w opcji [Czujnik oka] w menu **C4**.

Wyśw. monitora poł.	Włącza podświetlenie monitora, gdy czujnik oka wykryje oko użytkownika.
AE z czujnikiem oka	Rozpoczyna pomiar, gdy czujnik oka wykryje oko użytkownika.
Czułość wykrywania	Ustawia czułość wykrywania obiektu czujnikiem oka.

Wyświetlanie celownika

C4

Wyświetlanie w celowniku można ustawić w pozycji Wyświetlanie celownika w menu **C4**.

Ekran celownika	Umożliwia ustawienie kombinacji elementów wyświetlania spośród przewodnicy siatki, poziomu elektronicznego, ramki AF, ramki pomiaru punktowego, punktów automatyki ostrości i ikon Inteligentna funkcja (str.107).
Typ poz. elektronicz	Ustawia typ poziomu elektronicznego na [Poziom+przechył] lub [Poziom].
Podświetlenie celownika	Określa, czy celownik ma być podświetlany. Gdy ustawiona jest opcja [Auto], celownik jest podświetlany wyłącznie w ciemnych miejscach.
Wyśw. inf. poza FOV	Określa, czy wyświetlać takie informacje, jak wartość ekspozycji poza polem widzenia celownika.

Ustawianie wyświetlania ekranu celownika

Można przełączać wyświetlanie celownika między czterema zarejestrowanymi wzorami. Można także zmieniać elementy wyświetlane dla każdego wzoru.

1 Wybierz pozycję [Ekran celownika] w opcji [Wyświetlanie celownika] w menu **C4** i naciśnij przycisk **▶**.

Ekran [Ekran celownika] zostaje wyświetlony.

2 Wybierz opcję [Bieżący wzór wyśw.] i naciśnij strzałkę **▶**, a następnie wybierz wzór od F1 do F4.

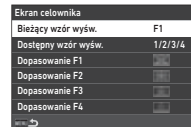

3 W przypadku dostosowywania elementów wyświetlania wybierz opcję od [Dopasowanie F1] do [Dopasowanie F4] i naciśnij strzałkę **▶**.

Można wybrać styl siatki, a także włączyć lub wyłączyć wyświetlanie każdego elementu.

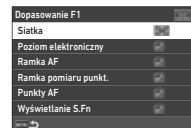

4 Naciśnij przycisk **MENU** 4 razy.

📌 Notatki

- Wzory ekranu celownika można łatwo przełączać za pomocą funkcji Inteligentna funkcja lub panelu sterowania. Jeśli istnieją jakieś wzory, których nie chcesz używać, wybierz opcję [Dostępny wzór wyśw.] na ekranie w kroku 2 i ustaw je na (Wył.).

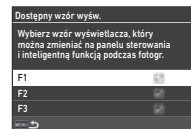

Wyświetlacz LCD

C4

Podświetlanie wyświetlacza LCD można ustawić w opcji [Wyświetlacz LCD] menu **C4**.

Jasność podświetlenia	Ustawia jasność na [Niska] lub [Silna].
Podsw.wyświetlacza LCD	[Auto]: Podświetla wyświetlacz LCD po rozpoczęciu pomiaru podczas wykonywania zdjęć przy użyciu celownika. [Ręczny]: Podświetla wyświetlacz LCD, gdy zostanie naciśnięty przycisk, do którego przypisano opcję [Podsw.wyświetlacza LCD] w przycisku [Przycisk Fx] w menu C2 . [Wył.]: Nie podświetla wyświetlacza LCD.

6

Ustawienia

Wyświetlanie monitora

C4

Informacje wyświetlane na monitorze można ustawić w opcji [Wyświetlanie monitora] menu **C4**.

Ustawienia koloru	Ustawia opcje [Kolor] i [Styl] ekranu stanu i panelu sterowania.
Ekran stanu	Ustawia opcje [Automatyczny obrót wys.], [Poziom elektroniczny], [Typ poz. elektronicz] i [Wzór poziomu elektron.].
Podgląd na żywo	Ustawia opcje [Ekran inform. o ekspoz.], [Typ poz. elektronicz], [Wzór poziomu elektron.] i [Redukcja migotania].
Ekran inform. odtwarz.	Ustawia informacje do wyświetlenia, gdy ekran jest przełączany z użyciem przycisku INFO w trybie odtwarzania.
Siatka	Ustawia opcje [Styl siatki] i [Kolor siatki] linii siatki wyświetlanych podczas wykonywania zdjęć z użyciem funkcji Podgląd na żywo i w trybie odtwarzania.

Ustawianie Podgląd na żywo wyświetlacza

Można przełączyć wyświetlanie Podgląd na żywo między trzema zarejestrowanymi wzorami. Można także zmienić pozycje wyświetlania każdego wzoru.

1 Wybierz pozycję [Podgląd na żywo] w opcji [Wyświetlanie monitora] w menu **C4** i naciśnij przycisk **▶**.

Ekran [Podgląd na żywo] zostaje wyświetlony.

2 Wybierz pozycję [Ekran inform. o ekspoz.] i naciśnij przycisk **▶**.

3 Wybierz opcję [Biejący wzór wysw.] i naciśnij strzałkę **▶**, a następnie wybierz wzór od L1 do L3.

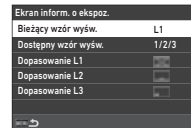

4 W przypadku dostosowywania elementów wyświetlania wybierz opcję od [Dopasowanie L1] do [Dopasowanie L3] i naciśnij strzałkę **▶**.

Można włączyć lub wyłączyć wyświetlanie każdego elementu.

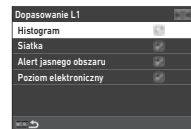

5 Naciśnij przycisk **MENU** cztery razy.

Notatki

- Można włączyć wyświetlanie informacji o robieniu zdjęć w trybie Podgląd na żywo, naciskając przycisk **INFO** podczas wykonywania zdjęć. Jeśli istnieją jakieś wzory, których nie chcesz używać, wybierz opcję [Dostępny wzór wysw.] na ekranie w kroku 3 i ustaw je na (Wył.).

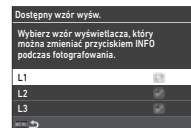

Można ustawić jasność, nasycenie i balans koloru monitora.





1 Wybierz pozycję [Dostosowanie monitora] w menu 2 i naciśnij przycisk .

Zostaje wyświetlony ekran dostosowania monitora.

2 Ustaw każdą z pozycji.



Dostępne operacje

	Wybiera pozycję.
	Dostosowuje wartość.
	[Jasność]: Przełącza pomiędzy regulacją automatyczną a regulacją ręczną.
	Resetuje wartość korekty do ustawienia domyślnego.

3 Naciśnij przycisk **OK**.



Ostrzeżenie

- Nie można ustawić opcji [Jasność], jeśli jasność monitora jest regulowana za pomocą opcji [Ustaw. widoku zewn.] menu .

Notatki

- Czujnik oka jest używany, gdy dla opcji [Jasność] wybrano regulację automatyczną (ustawienie domyślne). Jeśli czujnik oka znajduje się w cieniu lub jest narażony na działanie silnego światła, jasność może nie być regulowana prawidłowo. Aby nie zmieniać jasności automatycznie, użyj regulacji ręcznej.

Wyświetlanie i działanie opcji „Natychmiastowy podgląd”, która jest wyświetlana natychmiast po wykonaniu zdjęcia można ustawić w trybie [Natychmiastowy podgląd] w menu **C4**.

Wyświetl czas	Ustawia czas wyświetlania Natychmiastowy podgląd. Gdy wartość [Wyświetl czas] jest ustawiana na [Zatrz.], tryb Natychmiastowy podgląd jest wyświetlany do następnego działania.
Powiększ podgląd	Wyświetla powiększone zdjęcie przy użyciu pokrętki  w trybie Natychmiastowy podgląd.
Zapisz RAW (przyc. RAW)	Zapisuje dane RAW przy użyciu przycisku RAW w trybie Natychmiastowy podgląd.
Usuń zdj. (prz. usuw)	Usuwa wyświetlane zdjęcie przy użyciu przycisku  w trybie Natychmiastowy podgląd.
Zarz zdj. (przyc. AE-L)	Wyświetla ekran zarządzania plikami (do opcji [Usuń], [Zapisz dane RAW], [Zabezpiecz] i [Rezerwacja przesył.]) przy użyciu przycisku AE-L w trybie Natychmiastowy podgląd.
Histogram	Wyświetla histogram w trybie Natychmiastowy podgląd.
Alert jasnego obszaru	Wyświetla alert jasnego obszaru w trybie Natychmiastowy podgląd.

Można ustawić działanie aparatu, gdy wykonywane jest powiększenie na wyświetlaczu w trybie [Powiększ podgląd] w menu **C4**.

Szybki zoom	[Powiększenie wysw.]: Ustawia powiększenie wyświetlacza dla funkcji szybkiego zoomu. [Wyzwalanie powiększenia]: Ustawia działanie wyzwalacza dla funkcji szybkiego zoomu.
Powiększenie ostrości	Ustawia wśródokowanie wyświetlacza na punkcie, na który ustawiono ostrość.

Wyświetlanie ostrzeżenia

C4

W opcji [Wyświetlanie ostrzeżenia] w menu C4 można określić, czy wyświetlać ikonę ostrzeżenia w celowniku i na wyświetlaczu LCD oraz monitorze.

Ostrz. o bl. zwolnienia	Wyświetla ikonę ostrzeżenia, gdy nie można zwolnić migawki z powodu braku wolnego miejsca na karcie pamięci lub innych problemów.
Ostrz. o czasie zwoln.	Wyświetla ikonę ostrzeżenia, gdy nie można natychmiast zwolnić migawki z powodu włączenia opcji [Timer/pilot zd. ster.] w menu [Tryb rejestracji] 4 lub z powodu innych problemów.
Ostrz. o przetw. zdjęcia	Wyświetla ikonę ostrzeżenia, gdy włączona jest funkcja, w przypadku której przetwarzanie obrazu trwa długo po wykonaniu zdjęcia, jak [Zdjęcia HDR] i [Rozdz. z przes. pikseli] w menu 4.

Kontrolki

3

Ustawienia podświetlenia poszczególnych kontrolek można ustawić w pozycji Kontrolki w menu 3.

Samowyzwalacz	Powoduje miganie kontrolki podczas odliczania przed wykonaniem zdjęcia w przypadku opcji [Samowyzwalacz (12 s)], [Samowyzwalacz (2 s)] lub [Zdalne sterowanie (3 s)] w trybie [Tryb rejestracji] menu 4.
Zdalne sterowanie	Powoduje miganie kontrolki podczas trybu gotowości przed wykonaniem zdjęcia [Zdalne sterowanie] w trybie [Tryb rejestracji] w menu 4.
Moduł GPS	Powoduje zapalenie kontrolki modułu GPS po podłączeniu modułu do aparatu.

Efekty dźwiękowe

3

Głośność dźwięku sygnałów dźwiękowych można ustawić w opcji [Głośność ef. dźwięk.] (0 do 5) oraz określić, czy sygnały dźwiękowe mają być emitowane w opcji [Ustawienie ef. dźwięk.] menu 3.

Dźwięk migawki elektr.	Podczas wykonywania zdjęć z użyciem opcji [Rozdz. z przes. pikseli] w menu 4 emitowany jest elektroniczny dźwięk migawki.
Ustawiona ostrość	Emituje dźwięk po ustawieniu ostrości obiektu.
Blokada aut. eksp. (AE)	Emituje dźwięk po ustawieniu wartości ekspozycji.
Odliczaj w dół	Emituje dźwięk podczas odliczania przed wykonaniem zdjęcia z użyciem funkcji [Samowyzwalacz] lub [Zdalne sterowanie (3 s)] w trybie [Tryb rejestracji] w menu 4.
Podniesienie lustra	Emituje dźwięk podczas robienia zdjęć z blokadą lustra z użyciem funkcji [Zdjęcia z blok. lustra] w trybie [Tryb rejestracji] w menu 4.
Działanie przycisku Fx	Emituje sygnał dźwiękowy po naciśnięciu przycisku Fx, do którego przypisano opcje [Format pliku 1 naciśn.], [Przycięcie], [Shake Reduction], [Autom. kor. horyzontu], [Obsługa dotyk. monitora], [Podświetlenie celownika], [Podśw. wyświetlacza LCD], [Poziom elektroniczny], [Widok nocny monitora] lub [Ustaw. bezprzew. LAN].

Wybieranie ustawień do zapisania w aparacie

C5

Wartości ustawień większości funkcji tego aparatu są zapisywane nawet po jego wyłączeniu. W przypadku następujących ustawień funkcji można wybrać, czy należy zapisywać ustawienia (☑: Wł.) lub przywracać je do wartości domyślnych (☐: Wył.) po wyłączeniu aparatu. Dokonaj ustawień w opcji [Pamięć] w menu C5.

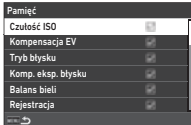

Czułość ISO	Filtr cyfrowy
Kompensacja EV	Klarowność
Tryb błysku	Odcień skóry
Komp. eksp. błysku	Dostosowanie kompozycji
Balans bieli	Ekran inform. o ekspoz.
Rejestracja	Ekran inform. odtwarz.
Timer/pilot zd. ster.	Zdjęcie do odtwarzania
Zdjęcia HDR	Blokada elem. ster.
Rozdz. z przes. pikseli	Ustaw. widoku zewn.
Przyćmiecie	Widok nocny monitora
Zdjęcie niestandardowe	

Notatki

- Użycie pozycji [Reset] w menu 8 powoduje przywrócenie wartości domyślnych wszystkich ustawień [Pamięć].

Zarządzanie ustawieniami plików

Określanie ustawień folderu/pliku

1

Utwórz nowy folder

Jeśli wybrano pozycję [Utwórz nowy folder] w menu 1, podczas zapisywania następnego zdjęcia zostaje utworzony folder o nowym numerze.

Ostrzeżenie

- Nie można tworzyć kolejno wielu folderów.

Notatki

- Nowy folder jest tworzony automatycznie w następujących przypadkach.
 - Kiedy pozycja [Tryb rejestracji] jest ustawiona na [Zdj. z przedz. czasu] w menu 4 (str.71)
 - Kiedy pozycja [Zapisz obr. pośred.] jest ustawiona na [Nielączone] lub [Łączone] w opcji [Nakład. z przedz. czasu] w trybie [Tryb rejestracji] w menu 4 (str.72)
 - Po wykonaniu operacji [Obróbka RAW] w menu 4 z poziomu wyświetlania wielu obrazów, ekranu wyświetlania folderu lub ,ekranu wyświetlania daty zrobienia zdjęcia (str.92)

6

Ustawienia

Nazwa folderu

Podczas robienia zdjęć tym aparatem tworzony jest automatycznie folder, a zrobione zdjęcia są zapisywane w nowym folderze. Nazwa każdego folderu składa się z kolejnego numeru od 100 do 999 i ciągu pięciu znaków. Można zmienić ciąg znaków dla nazwy folderu.

1 Wybierz pozycję [Nazwa folderu] w menu ↘1 i naciśnij przycisk ►.

Ekran [Nazwa folderu] zostaje wyświetlony.

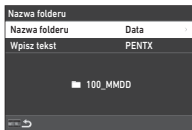

2 Wybierz [Data] lub [Opcjon.] w pozycji [Nazwa folderu] i naciśnij przycisk OK.

Data	Cztery cyfry miesiąca i dzień zrobienia zdjęcia zostają przypisane po numerze folderu. Miesiąc i dzień pojawiają się zgodnie z ustawieniem w pozycji [Ustawienie daty] menu ↘7. Przykład: 101_0125: folder dla zdjęć zrobionych 25 stycznia
Opcjon.	Dowolnie określony ciąg pięciu znaków zostaje przypisany po numerze folderu. (Ustawienie domyślne: PENTX) Przykład) 101PENTX

Ekran z kroku 1 zostaje wyświetlony ponownie. Przejdź do kroku 6, jeśli wybrano pozycję Data lub jeśli nie chcesz zmieniać ciągu znaków.

3 Naciśnij ▼, aby wybrać [Wpisz tekst] i naciśnij przycisk ►.

Ekran wprowadzania tekstu zostaje wyświetlony.

4 Zmień tekst.

Wprowadź pięć jednobajtowych znaków alfanumerycznych.



Dostępne operacje

- ▲▼◀▶ Przesuwa kursor.
- ISO Przełącza między znakami alfabetycznymi i numerycznymi.
- OK Wprowadza znak w pozycji kursora.

5 Po wprowadzeniu tekstu naciśnij INFO.

Ekran z kroku 1 zostaje wyświetlony ponownie.

6 Naciśnij dwukrotnie przycisk MENU.

Notatki

- Folder z nowym numerem zostanie utworzony podczas zmiany nazwy folderu.

Ostrzeżenie

- Maksymalny numer folderu to 999. Kiedy numer folderu osiągnie 999, nie można robić nowych zdjęć w przypadku próby zmiany nazwy folderu lub utworzenia nowego folderu, a także kiedy numer nazwy pliku osiągnie 9999. W tym przypadku wykonaj [Zeruj numerowanie] w menu ↘1.

Nazwa pliku

Jeden z następujących ciągów znaków jest używany jako prefiks nazwy pliku w zależności od ustawienia [Przestrzeń barw] w pozycji w menu .

Przestrzeń barw	Nazwa pliku
sRGB	IMGP*****.JPG
AdobeRGB	_IMGP*****.JPG

Pierwsze cztery znaki można zmienić na dowolnie wybrany ciąg.

1 Wybierz pozycję [Nazwa pliku] w menu i naciśnij przycisk .

Ekran [Nazwa pliku] zostaje wyświetlony.

2 Wybierz [Zdjęcie] lub [Film] i naciśnij przycisk .

Ekran wprowadzania tekstu zostaje wyświetlony.

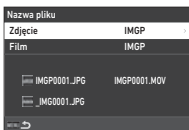

3 Zmień tekst.

Można wprowadzić maksymalnie cztery jednobajtowe znaki alfanumeryczne w charakterze alternatywy dla pierwszej części nazwy pliku; gwiazdki oznaczają liczby, które są zwiększane po zrobieniu każdego zdjęcia.

 Wprowadzanie tekstu (str.112)

4 Naciśnij dwukrotnie przycisk .

Notatki

- Kiedy pozycja [Przestrzeń barw] jest ustawiona na [AdobeRGB], prefiks nazwy pliku to „_” i pierwsze trzy znaki wprowadzonego ciągu znaków stają się nazwą pliku.
- W przypadku filmów, niezależnie od ustawienia Przestrzeń barw, używana jest nazwa pliku „IMGP*****.MOV” lub nazwa pliku z wprowadzonym ciągiem znaków.

Numerowanie sekw.

W opcji [Numerowanie sekw.] menu  1 można określić, czy numerowanie nazw folderów i plików ma być kontynuowane nawet po utworzeniu nowego folderu lub wymianie karty pamięci.

W zależności od ustawienia

[Numerowanie sekw.] numer seryjny jest kontynuowany lub resetowany w następujących momentach czasowych.

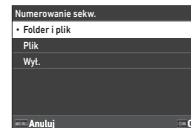

Numerowanie sekw.	Gdy utworzony zostaje nowy folder	Gdy wymieniona zostaje karta pamięci	
	Nr pliku	Nazwa folderu	Nr pliku
Folder i plik	Kontynuuj	Kontynuuj	Kontynuuj
Plik	Kontynuuj	Reset	Kontynuuj
Wyl.	Reset	Reset	Reset

Zeruj numerowanie

Gdy wykonane zostanie nowe zdjęcie po operacji [Zeruj numerowanie] w menu  1, utworzony zostanie nowy folder z nowym numerem folderu zaczynającym się od 0001.

Notatki

- Kiedy numer pliku osiąga 9999, zostaje utworzony nowy folder, a numer pliku jest resetowany.

Możesz ustawić informacje o autorze i prawach autorskich w danych Exif.

1 Wybierz pozycję [Prawa autorskie] w menu i naciśnij przycisk .

Ekran [Prawa autorskie] zostaje wyświetlony.

2 Wybierz [Osadz prawa autorskie] i naciśnij , wybierz [Wi.] lub [Wył.] i naciśnij przycisk .

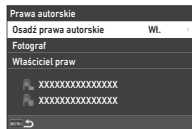

3 Wybierz [Fotograf] lub [Właściciel praw] i naciśnij przycisk .

Ekran wprowadzania tekstu zostaje wyświetlony.

4 Zmień tekst.

Można wprowadzić do 32 jednobajtowych znaków alfanumerycznych i symboli.

 Wprowadzanie tekstu (str.100)

5 Naciśnij dwukrotnie przycisk .

Notatki

- Informacje Exif można sprawdzać na „ekranie szczegółowych informacji” w trybie odtwarzania (str.15) lub przy użyciu dostarczonego oprogramowania „Digital Camera Utility 5”.

Ograniczenia kombinacji funkcji specjalnych

#: Ograniczona X: Niedostępna

	Symul. filtru antyalias.	Zdjęcia HDR	Rozdz. z przes. pikseli	ŚLEDZENIE GWIAZD	Filtr cyfrowy/ Klarowność/ Odcień skóry	Korekta dystorsji/ Korekta dyfrakcji	Zapisz dane RAW
Tryb rejestracji	Zdjęcia seryjne	# ^{*1}	x	x	x		x
	Bracketing	# ^{*1}	x	x	x		# ^{*2}
	Zdjęcia z blok. lustra	# ^{*1}	x				
	Wielokrotna ekspozycja	# ^{*1}	x	x	x	x	x
	Zdj. z przedz. czasu	# ^{*1}		x	x		# ^{*2}
	Nakład. z przedz. czasu	# ^{*1}	x	x	x	x	x
Symul. filtru antyalias.		x	x	# ^{*1}			# ^{*2}
Zdjęcia HDR	x		x	x	x		
Rozdz. z przes. pikseli	x	x		x	x		

*1 Opcja [Bracketing] jest niedostępna.

*2 Można zapisać tylko ostatni kadr.

Funkcje aparatu dostępne z różnymi obiektywami

Wszystkie tryby robienia zdjęć są dostępne w przypadku użycia obiektywu D FA, DA, DA L, FA lub FA J bądź obiektywów z pozycją **A**, których pierścień przysłony został ustawiony w pozycji **A**.

Jeśli używane są obiektywy inne niż wymienione powyżej lub gdy obiektyw z pozycją **A** jest używany w pozycji innej niż **A**, obowiązują poniższe ograniczenia.

✓ : Dostępna # : Ograniczona ✗ : Niedostępna

Funkcja	Obiektyw [Typ mocowania]					
	D FA DA DA L	FA ^{*6} FA J	F ^{*6}	A	M P	
	[KAF] [KAF2] [KAF3] [KAF4]	[KAF] [KAF2]	[KAF]	[KA]	[K]	
Automatyka ostrości (wyłącznie Obiektyw) (z adapterem AF 1.7x) ^{*1}	✓ —	✓ —	✓ —	— #	— #	
Ręczny ustawianie ostrości (ze wskaźnikiem ostrości) ^{*2} (z matówką)	✓	✓	✓	✓	✓	
System Quick-Shift Focus	# ^{*4}	✗	✗	✗	✗	
Aktywne pole AF [Automatyczne pole]	✓	✓	✓	✗ ^{*9}	✗ ^{*9}	
Pomiar ekspozycji [Wielosegmentowy]	✓	✓	✓	✓	✗	
Tryb P/Sv/Tv/Av/TAv	✓	✓	✓	✓	# ^{*10}	
Tryb M	✓	✓	✓	✓	#	
Automatyka błysku P-TTL ^{*3}	✓	✓	✓	✓	✗	
Power Zoom	—	# ^{*7}	—	—	—	
Automatyczne uzyskiwanie informacji o ogniskowej obiektywu	✓	✓	✓	✗	✗	
Korekta obiektywu	# ^{*5}	# ^{*8}	✗	✗	✗	

- *1 Obiektywy o maksymalnej przysłonie F2.8 lub szybsze. Dostępne tylko w pozycji **A**.
- *2 Obiektywy o maksymalnej przysłonie F5.6 lub szybsze.
- *3 Dostępne, kiedy używana jest wbudowana lampa błyskowa, lampa błyskowa AF540FGZ, AF540FGZ II, AF360FGZ, AF360FGZ II, AF201FG, AF200FG lub AF160FC.
- *4 Dostępne tylko ze zgodnymi obiektywami.
- *5 Funkcje [Korekta dystorsji] i [Korekta ośw. peryf.] są wyłączone, kiedy używany jest obiektyw DA FISH-EYE 10–17mm.
- *6 Aby użyć obiektywu FA SOFT 28 mm F2.8, FA SOFT 85 mm F2.8 lub F SOFT 85 mm F2.8, należy ustawić [Wi.] w pozycji [Użycie pierśc. przys.] w menu **C6**. Możliwe jest zrobienie zdjęcia z ustawioną przysłoną, ale tylko w ręcznym zakresie przysłony.
- *7 Zoom automatyczny i wstępnie ustawiony zoom są wyłączone.
- *8 Funkcja Korekta obiektywu jest dostępna z następującymi obiektywami FA (wyłączone funkcje [Korekta dystorsji] i [Komp. aber. chrom.] mogą być używane, gdy pierścień przysłony jest ustawiony w pozycji innej niż **A**):
FA^{*}24 mm F2 AL [IF], FA 28 mm F2.8 AL, FA 31 mm F1.8 Limited, FA 35 mm F2 AL, FA 43 mm F1.9 Limited, FA 50 mm F1.4, FA 77 mm F1.8 Limited, FA^{*}85 mm F1.4 [IF], FA^{*}200 mm F2.8 ED [IF], FA^{*}MACRO 200 mm F4 ED, FA^{*}300 mm F2.8 ED [IF], FA^{*}300 mm F4.5 ED [IF], FA^{*}400 mm F5.6 ED [IF], FA^{*}600 mm F4 ED [IF], FA^{*}28–70 mm F2.8 ED [IF], FA^{*}80–200 mm F2.8 ED [IF] i FA^{*}250–600 mm F5.6 ED [IF].
- *9 Zablokowane na [Punktowy].
- *10 **Av** z otwartą przysłoną. (Pierścień przysłony nie wpływa na rzeczywistą wartość przysłony.)

⚠ Ostrzeżenie

- Kiedy pierścień przysłony jest ustawiony w pozycji innej niż **A** bądź używane są obiektywy bez pozycji **A** lub inne akcesoria, takie jak pierścienie pośredni, aparat nie będzie działał aż do momentu, gdy pozycja [Użycie pierśc. przys.] zostanie ustawiona na [Wi.] w menu **C6**. Patrz „Użycie pierścienia przysłony“ (str. 118), aby uzyskać szczegółowe informacje.
- Jeśli zamocowano wysuwany obiektyw, który nie został wysunięty, nie można robić zdjęć ani używać pewnych funkcji. Jeśli obiektyw zostanie wsunięty podczas robienia zdjęć, aparat przerwie pracę.

NazwyObiektwy i sposoby mocowania

	Mocowa- nie	Nazwa Obiektwy	Typ Obiektwy
MF	S	S	Dla pełnej klatki 35 mm
	K	P, M	
	KA	A	
AF	KAF	D FA	Dla pełnej klatki 35 mm
		DA	Dla rozmiaru APS-C Bez pierścienia przysłony
		FA	Dla pełnej klatki 35 mm Brak zgodności z funkcją power zoom
		FA J	Dla pełnej klatki 35 mm Bez pierścienia przysłony
		F	Dla pełnej klatki 35 mm
	KAF2	DA	Dla rozmiaru APS-C Zgodność z wbudowanym silnikiem Bez pierścienia przysłony
		FA	Dla pełnej klatki 35 mm Zgodność z funkcją power zoom
	KAF3 KAF4	D FA	Dla pełnej klatki 35 mm Przeznaczone dla wbudowanego silnika Bez pierścienia przysłony
		DA	Dla rozmiaru APS-C Przeznaczone dla wbudowanego silnika Bez pierścienia przysłony

- Obiektywy DA z silnikiem i obiektywy FA z funkcją power zoom używają mocowania KAF2. (Spośród tych obiektywów, obiektywy bez złączki AF używają mocowania KAF3.)
- Mocowanie KAF3 z elektromechanicznym mechanizmem przysłony zamiast dźwigni sterowania przysłony nosi nazwę mocowania KAF4.
- Obiektywy FA z pojedynczą ogniskową, obiektywy DA lub DA L bez silnika oraz obiektywy D FA, FA J i F używają mocowania KAF.

Więcej szczegółów można znaleźć w instrukcji obsługi odpowiedniego obiektywu.

Ograniczenia dotyczące wyboru Punkty AF

W przypadku korzystania z następujących obiektywów podczas fotografowania z użyciem celownika nie można korzystać z punktów automatyki ostrości po obu stronach.

Najnowsze informacje można znaleźć w witrynie internetowej firmy RICOH IMAGING.

Punkty automatyki ostrości dla obiektywów typu A

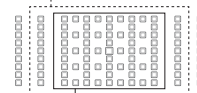

Punkty automatyki ostrości dla obiektywów typu B

(Według stanu na październik 2020)

Typ	Obiektyw
A	smc PENTAX-F 35–70 mm F3.5-4.5
	smc PENTAX-F 35–80 mm F4-5.6
	smc PENTAX-FA 28 mm F2.8AL
	smc PENTAX-FA 28 mm F2.8 soft
	smc PENTAX-FA 35–80 mm F4-5.6
	smc PENTAX-FAJ 18–35 mm F4-5.6
	smc PENTAX-FAJ 28–80 mm F3.5-5.6
	smc PENTAX-DA FISH-EYE 10–17 mm F3.5-4.5ED[IF]
	HD PENTAX-DA FISH-EYE 10–17 mm F3.5-4.5ED
	smc PENTAX-DA 50–200 mm F4-5.6 ED
	smc PENTAX-DA 50–200 mm F4-5.6 ED WR
	smc PENTAX-DAL 50–200 mm F4-5.6 ED
	smc PENTAX-DAL 50–200 mm F4-5.6 ED WR
	smc PENTAX-DA 18–250 mm F3.5-6.3ED AL[IF]
B	smc PENTAX-DA 15 mm F4ED AL Limited
	HD PENTAX-DA 15 mm F4ED AL Limited
	smc PENTAX-DA 21 mm F3.2AL Limited
	HD PENTAX-DA 21 mm F3.2AL Limited
	HD PENTAX-DA 560 mm F5.6ED AW



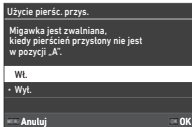



Możliwe jest zwolnienie migawki, nawet jeśli pierścień przysłony obiektywu D FA, FA, F lub A nie jest ustawiony w pozycji **A** bądź używany jest obiektyw bez pozycji **A**. Ustaw pozycję [Użycie pierśc. przys.] na [Wł.] w menu **C6**.



W przypadku automatycznej kontroli ekspozycji aparat działa jak opisano poniżej.

Pokrętko trybów	Działanie aparatu
P, Sv, Av	Tryb Av
Tv	Gdy czułość ISO jest ustawiona jako ISO Auto: tryb TAv Gdy czułość ISO jest ustawiona jako wartość stała: tryb M
TAv	Tryb TAv
M	Tryb M
B	Tryb B
X	Tryb X

Notatki

- [F--] pojawia się jako oznaczenie przysłony na ekranie stanu itp. Kiedy opcja [Rej. inf. o przysłonie] jest ustawiona na [Wł.] w menu **C6** jest wyświetlana wartość przysłony ustawiana przy użyciu pokrętki ,  i  i tylko litera „F” miga.
- Ustaw pozycję [Rej. inf. o przysłonie] na [Wł.] w menu **C6**, by zarejestrować wartość przysłony dla nagrania z użyciem pokręteł ,  i  na zapisanych zdjęciach.

Ostrzeżenie

- Podczas robienia zdjęć z użyciem automatycznej kontroli ekspozycji należy zwrócić uwagę na następujące zagadnienia.
 - Zdjęcia można robić z ustawioną wartością przysłony, ale może wystąpić odchylenie ekspozycji.
 - W przypadku robienia zdjęć z użyciem celownika nie można sprawdzić czasu migawki i czułości ISO przed wykonaniem zdjęcia, ponieważ pomiary są wykonywane bezpośrednio przed zwolnieniem migawki. Podczas wykonywania zdjęć z użyciem funkcji Podgląd na żywo można sprawdzić czas migawki i czułości ISO przed wykonaniem zdjęcia, ponieważ przysłona jest zawsze zwięzana.
 - Po założeniu obiektywu z automatyczną przysłoną otwór przysłony jest zwięzany bezpośrednio przed wyzwoleniem migawki, co powoduje opóźnienie w wyzwoleniu migawki.

Sposób uzyskania prawidłowej ekspozycji, kiedy pierścień przysłony nie jest ustawiony w pozycji **A**

Prawidłową ekspozycję można uzyskać przez wykonanie poniższej procedury, gdy pierścień przysłony nie jest ustawiony w pozycji **A**.

- Ustaw pokrętko trybów w pozycji **M**.
- Ustaw pierścień przysłony na żądaną wartość przysłony.
- Naciśnij przycisk .
- Zostanie ustawiony prawidłowy czas migawki.
- Jeśli nie można uzyskać prawidłowej ekspozycji, dostosuj czułość ISO.

Funkcja Shake Reduction pobiera informacje o obiektywie, takie jak ogniskowa. Ustaw ogniskową, jeśli używany jest obiektyw, dla którego nie można automatycznie uzyskać informacji o ogniskowej.

1 Ustaw pozycję [Użycie pierśc. przys.] na [Wi.] w menu C6.

2 Wyłącz aparat.

3 Zamocuj obiektyw i włącz aparat.

Ekran [Ogniskowa MF obiektywu] zostaje wyświetlony.

4 Za pomocą przycisku ▲▼◀▶ ustaw ogniskową.

Ogniskową można także wybrać z historii wprowadzania przez naciśnięcie przycisku **INFO**.

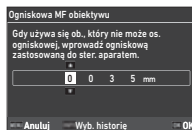

5 Naciśnij przycisk **OK**.

Notatki

- Ustawienie ogniskowej można zmienić w pozycji [Ogniskowa MF obiektywu] w menu **C6**.
- Jeśli używany jest obiektyw zoom, ustaw rzeczywistą ogniskową, na którą ustawiony jest zoom.
- Aby nie wprowadzać ogniskowej przy uruchamianiu aparatu, gdy do aparatu podłączony jest obiektyw, który nie może automatycznie uzyskać informacji o ogniskowej, ustaw opcję [Wpr. ognisk. przy ur.] na [Wył.] w menu **C6**.
- Aby zapisać wprowadzoną informację o ogniskowej na zdjęciu, gdy podłączony jest obiektyw, który nie może automatycznie uzyskać informacji o ogniskowej, ustaw opcję [Użycie pierśc. przys.] na [Wi.] w menu **C6**.

Funkcje podczas użycia zewnętrznej lampy błyskowej

Użycie następujących zewnętrznych lamp błyskowych (opcjonalnych) pozwala korzystać z różnych trybów błysku, takich jak tryb automatyki błysku P-TTL.

✓ : Dostępna # : Ograniczona ✗ : Niedostępna

Funkcja aparatu \ Zgodna lampa błyskowa	AF540FGZ AF540FGZ II AF360FGZ AF360FGZ II	AF201FG AF200FG AF160FC
Redukcja efektu czerwonych oczu	✓	✓
Błysk automatyczny *1	#*2	#*2
Automatyczne przełączanie w tryb synchronizacji błysku	✓	✓
Automatyczne ustawianie wartości przysłony w trybie P lub Tv	#*2	#*2
Automatyka błysku P-TTL	#*2	#*2
Lampa błyskowa Synch. z dł. czasami naśw	✓	✓
Kompensacja ekspozycji błysku	✓	✓
Dodatkowe światło automatyki ostrości zewnętrznej lampy błyskowej	#*3	✗
Synchronizacja błysku na zamknięcie migawki *4	✓	#*5
Błysk z synchronizacją kontroli kontrastu	#*6	#*7
Błysk podporządkowany	#*6	✗
Synchronizacja z krótkimi czasami migawki	✓	✗
Błysk bezprzewodowy	#*6	✗

- *1 Tylko tryb **AUTO** jest dostępny jako tryb robienia zdjęć.
- *2 Dostępne tylko w przypadku użycia obiektywu D FA, DA, DA L, FA, FA J, F lub A. (Kiedy używany jest obiektyw z pierścieniem przysłony, ustaw pierścień w pozycji **A**).
- *3 Światło wspomaganie AF nie jest dostępne w przypadku lampy błyskowej AF540FGZ lub AF360FGZ.
- *4 Czas migawki 1/100 s lub dłuższy.
- *5 Niedostępna w przypadku AF200FG lub AF160FC.
- *6 Wymaganych jest wiele urządzeń AF540FGZ, AF540FGZ II, AF360FGZ lub AF360FGZ II.
- *7 Dostępna tylko w połączeniu z lampą błyskową AF540FGZ, AF540FGZ II, AF360FGZ lub AF360FGZ II.

Ostrzeżenie

- Nie można używać lamp błyskowych z odwróconą polaryzacją (środkowy styk na stopce to minus) ze względu na ryzyko uszkodzenia aparatu i lampy.
- Nie używaj akcesoriów z inną liczbą styków niż uchwyt stopki z powodu możliwości nieprawidłowego działania.
- Łączenie z lampami błyskowymi innych producentów może spowodować uszkodzenie urządzeń.

Notatki

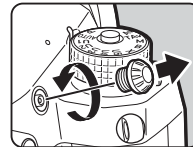

- W przypadku lampy błyskowej AF540FGZ, AF540FGZ II, AF360FGZ lub AF360FGZ II możliwe jest użycie synchronizacji z krótkimi czasami migawki w celu wykonania błysku i zrobienia zdjęcia z czasem migawki krótszym niż 1/200 sekundy. Ustaw tryb ekspozycji na **Tv**, **TAv** lub **M**.
- Używając dwóch zewnętrznych lamp błyskowych (AF540FGZ, AF540FGZ II, AF360FGZ lub AF360FGZ II) bądź wbudowanej lampy błyskowej w połączeniu z jedną lub wieloma zewnętrznymi lampami błyskowymi, można fotografować w trybie automatyki błysku P-TTL bez łączenia lamp błyskowych wężykiem. W takim przypadku ustaw kanał aparatu na zewnętrznych lampach błyskowych.
- Tryb synchronizacji błysku można ustawić w pozycji [Prędkość synch. trybu X] w menu **C5**.
- Zewnętrzną lampę błyskową możesz podłączyć do aparatu wężykiem synchronicznym przy użyciu gniazda synchronizacji X. Zdejmij osłonę gniazda synchronizacji 2P, aby podłączyć wężyk do gniazda synchronizacji X.



Korzystanie z modułu GPS

Kiedy do aparatu jest podłączony opcjonalny Moduł GPS O-GPS1, informacje są zapisywane w informacjach dotyczących ekspozycji zdjęcia, można użyć funkcji „ŚLEDZENIE GWIAZD”.

Stan pozycjonowania GPS można sprawdzić na ekranie stanu i ekranie podglądu na żywo.

	Pozycjonowanie 3D
	Pozycjonowanie 2D
	Brak pozycjonowania



Zrobienie zdjęcia przy włączonym urządzeniu GPS powoduje zapisanie danych GPS w pliku zdjęcia. Dane GPS nie są zapisywane w plikach filmów. Dane GPS można sprawdzić na ekranie informacji szczegółowych w trybie odtwarzania. (str.15)

Ostrzeżenie

- Z tym aparatem nie można używać funkcji elektronicznego kompasu, prostej nawigacji ani synchronizacji czasu z użyciem GPS.

Notatki





- Szczegółowe informacje dotyczące sposobu mocowania urządzenia i jego funkcji zawiera instrukcja obsługi urządzenia GPS.
- Przed rozpoczęciem robienia zdjęć wykonaj kalibrację z użyciem modułu GPS przy użyciu funkcji [Kalibracja] w pozycji [Ustawienia GPS] menu , aby prawidłowo uzyskać informacje GPS.

Fotografowanie ciał niebieskich (ŚLEDZENIE GWIAZD)

Dopasowanie ruchu wbudowanego w aparat modułu Shake Reduction do ruchu ciał niebieskich umożliwia rejestrowanie ciał niebieskich jako indywidualnych punktów nawet podczas fotografowania z ustawieniem długiego czasu ekspozycji.

Ustawianie ŚLEDZENIE GWIAZD



- 1 Zamocuj Moduł GPS do aparatu, a następnie włącz aparat.**
- 2 Wybierz pozycję [ŚLEDZENIE GWIAZD] w menu 4 i naciśnij przycisk .**
Ekran [ŚLEDZENIE GWIAZD] zostaje wyświetlony.
- 3 Wybierz pozycję [ŚLEDZENIE GWIAZD] i naciśnij przycisk .**
- 4 Wybierz typ i naciśnij przycisk .**

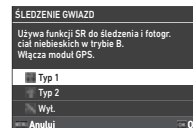

Typ 1	Śledzi i robi zdjęcia ciał niebieskich w trybie B z użyciem funkcji Shake Reduction.
Typ 2	Śledzi i robi zdjęcia ciał niebieskich z ustawieniami odpowiednimi dla fotografii gwiazdnej w trybie B z użyciem funkcji Shake Reduction.

- 5 Wybierz pozycję [Precyzyjna kalibracja] i naciśnij przycisk .**
Ekran [Precyzyjna kalibracja] zostaje wyświetlony.
- 6 Obracaj aparat zgodnie z instrukcjami wyświetlanymi na monitorze.**
Pojawią się wyniki kalibracji.

7 Naciśnij przycisk **OK**.

Ekran z kroku 4 zostaje wyświetlony ponownie. Jeśli pojawi się komunikat [Błąd kalibracji. Wykonaj ponownie kalibrację.], zmień kierunek aparatu i wykonaj kalibrację ponownie.

8 Naciśnij dwukrotnie przycisk **MENU**.

Aparat powraca do trybu gotowości.

Ostrzeżenie

- Podczas wykonywania kalibracji należy zachować ostrożność, by nie upuścić aparatu. Owiń pasek wokół nadgarstka lub zastosuj inne środki zapobiegawcze.
- Jeśli wyjęto baterię, po włożeniu jej należy ponownie wykonać kalibrację.
- Ponieważ pole magnetyczne różni się w zależności od miejsca robienia zdjęć, w każdej lokalizacji należy wykonać [Precyzyjna kalibracja].
- Zmiana obiektywu po wykonaniu kalibracji może mieć pewien wpływ na otaczające pole magnetyczne. W takim przypadku wykonaj ponownie kalibrację.

Gdy monitor jest zbyt jasny

Podczas fotografowania w ciemnym miejscu przez dłuższy czas zmień ustawienie [Ustaw. widoku zewn.] w menu ↘2, by zmniejszyć poświatę.

Można także zapobiec rozszerzaniu się źrenicy oczu fotografowanej osoby w ciemnym miejscu przez ustawienie [Widok nocny monitora] na [Wł.] w menu ↘2.

Robienie zdjęć przy użyciu funkcji ŚLEDZENIE GWIAZD





1 Ustaw tryb ekspozycji na **B**.

Funkcja ŚLEDZENIE GWIAZD jest gotowa do użycia.

2 Ustaw warunki robienia zdjęć.



Dostępne operacje

- | | |
|---|--|
|  | Włącza/wyłącza zakończenie fotografowania po upływie ustawionego czasu. |
|  | Zmienia czas ekspozycji w zakresie od 0'01" do 5'00", gdy włączona jest funkcja zakończenia fotografowania po upływie ustawionego czasu. |
|  | Zmienia wartość przystony. |
|  | Wykonuje precyzyjną kalibrację. |

3 Ustaw ostrość i naciśnij przycisk **SHUTTER**.

Po włączeniu funkcji zakończenia fotografowania po upływie ustawionego czasu fotografowanie zostaje zakończone automatycznie po upływie ustawionego czasu. Jeśli ekspozycja czasowa nie jest ustawiona, ekspozycja trwa dotąd, dopóki naciśnięty jest przycisk **SHUTTER**.

Ostrzeżenie





- Tej funkcji nie można używać w połączeniu z niektórymi innymi funkcjami. (str.115)
- Nie można robić zdjęć, jeśli informacje GPS nie zostały uzyskane przez urządzenie GPS.

Rozwiązywanie problemów



Notatki

- W niektórych rzadkich przypadkach aparat może nie działać poprawnie ze względu na elektryczność statyczną itp. Aby usunąć ten problem, należy wyjąć baterię i włożyć ją ponownie. Po wykonaniu tej procedury nie trzeba naprawiać aparatu, jeżeli działa poprawnie.

Problem	Przyczyna	Usuwanie problemu
Aparat nie włącza się.	Bateria nie została poprawnie włożona.	Sprawdź położenie baterii.
	Bateria jest słaba.	Naładuj baterię.
Nie można zwolnić migawki.	Brak miejsca na karcie pamięci.	Włóż kartę pamięci z wolnym miejscem lub skasuj niepotrzebne zdjęcia.
	Trwa przetwarzanie danych.	Zaczekaj do zakończenia przetwarzania.
	Pierścień przysłony obiektywu jest ustawiony w innej pozycji niż A .	Ustaw pierścień przysłony obiektywu w pozycji A lub ustaw wartość [Użycie pierśc. przys.] na [Wi.] w menu C6 . (str. 118)
	Tryb [Tryb AF] jest ustawiony na [Pojedynczy AF], a obiekt nie jest ostry.	Ustaw metodę automatyki ostrości na MF i ustaw ostrość ręcznie.

Problem	Przyczyna	Usuwanie problemu
Automatyka ostrości nie działa.	Obiekt trudny dla automatyki ostrości.	Tryb AF może nie działać prawidłowo dla obiektów o niskim kontraście (niebo, białe ściany itp.), ciemnych kolorach lub skomplikowanych wzorach, szybko poruszających się, znajdujących się za oknem lub mających wzór podobny do siatki. Zablokuj ostrość na innym obiekcie w tej samej odległości, a następnie skieruj aparat na obiekt i zrób zdjęcie. Możesz także użyć trybu MF .
	Obiekt jest zbyt blisko.	Odsuń się od obiektu i zrób zdjęcie.
Lampa nie błyska.	[Tryb błysku] jest ustawione na [Błysk automatyczny].	Jeśli [Tryb błysku] jest ustawiony na [Błysk automatyczny] w menu  , błysk nie jest wykonywany, kiedy obiekt jest jasny. Zmierz ustawienie [Tryb błysku]. (str.77)
Karta pamięci nie zostaje rozpoznana po podłączeniu aparatu do komputera.	Wartość [Ustawienia USB] jest ustawiona na [CD-ROM].	Ustaw pozycję [Ustawienia USB] na [MTP] w menu  4. (str.97)
Na zdjęciach pojawia się brud lub cząsteczki kurzu.	Czujnik CMOS jest zabrudzony lub zakurzony.	Aktywuj funkcję [Usuwanie kurzu] z menu  6. Funkcja usuwania kurzu może być aktywowana przy każdym włączeniu i wyłączeniu aparatu. Patrz Czyszczenie czujnika (str.124), jeśli problem się utrzymuje.
Na zdjęciach pojawiają się defekty pikseli, jak jasne plamki i ciemne plamki.	Na czujniku CMOS znajdują się uszkodzone piksele.	Aktywuj funkcję [Odwzorowanie pikseli] z menu  6. Naprawienie uszkodzonych pikseli zajmuje około 30 sekund, dlatego pamiętaj o włożeniu w pełni naładowanej baterii.

Podnieś lustro i otwórz migawkę podczas czyszczenia czujnika CMOS za pomocą dmuchawy.

- 1 Wyłącz aparat i odłącz obiektyw.**
- 2 Włącz aparat.**
- 3 Wybierz pozycję [Czyszczenie czujnika] w menu  6 i naciśnij przycisk .**
Ekran potwierdzenia zostaje wyświetlony.
- 4 Wybierz pozycję [Wykonaj] i naciśnij przycisk .**
Lustro podniesie się.

5 Wyczyść czujnik CMOS dmuchawą.

6 Wyłącz aparat.
Lustro automatycznie powróci do pierwotnej pozycji.

Ostrzeżenie

- Nigdy nie wolno używać pojemnika ze sprężonym powietrzem ani dmuchawy z pędzelkiem, gdyż może to spowodować porysowanie czujnika CMOS. Nie należy również przecierać czujnika CMOS szmatką.
- Nie wkładaj końcówki dmuchawy do obszaru mocowania obiektywu. Jeśli zasilanie zostanie wyłączone, może spowodować to uszkodzenie migawki, czujnika CMOS i lustra. Podczas czyszczenia czujnika trzymaj aparat bagnetem obiektywu skierowanym do dołu, aby kurz wypadł z czujnika po użyciu dmuchawy.
- W przypadku niskiego poziomu baterii na monitorze wyświetlany jest komunikat [Zbyt niski poziom baterii, aby oczyścić czujnik obrazu.]. Włóż w pełni naładowaną baterię. Jeśli bateria rozładuje się podczas czyszczenia, zostanie odtworzony dźwięk ostrzeżenia. W takim przypadku przerwij natychmiast czyszczenie.

Notatki

- Skontaktuj się z najbliższym centrum serwisowym, aby wykonać profesjonalne czyszczenie, ponieważ czujnik CMOS stanowi precyzyjną część.
- Do czyszczenia czujnika CMOS możesz użyć opcjonalnego zestawu czyszczącego Image Czyszczenie czujnika O-ICK1.

Komunikaty o błędach

Komunikat o błędzie	Opis
Karta pamięci zapełniona.	Karta pamięci została zapełniona i nie można zapisać więcej zdjęć. Włóż nową kartę bądź skasuj niepotrzebne pliki.
Brak zdjęcia.	Na karcie pamięci nie ma żadnych zdjęć do odtworzenia.
Nie można wyświetlić tego zdjęcia.	Próbujesz odtworzyć zdjęcie w formacie, który nie jest obsługiwany przez aparat. Możesz spróbować odtworzyć zdjęcie na komputerze.
Brak karty w aparacie.	Do aparatu nie włożono karty pamięci.
Błąd karty pamięci.	Wystąpił problem z kartą pamięci, przez co robienie zdjęć i odtwarzanie jest niemożliwe. Możesz spróbować odtworzyć lub odzyskać zdjęcie na komputerze.
Karta pamięci nie jest sformatowana.	Włożona karta pamięci nie jest sformatowana lub została sformatowana na komputerze lub była używana w innym urządzeniu i jest niezgodna z tym aparatem. Użyj karty po sformatowaniu jej w aparacie.
Karta pamięci jest zablokowana.	Przełącznik ochrony przed zapisem na włożonej karcie pamięci jest zablokowany. (str.135)
Nie można użyć tej karty.	Włożona karta pamięci jest niezgodna z tym aparatem.
Tego zdjęcia nie można powiększyć.	Danego zdjęcia nie można powiększyć.
Zbyt niski poziom baterii, aby włączyć odzworowywanie pikseli.	Poziom naładowania baterii jest zbyt niski, by wykonać [Odzworowanie pikseli] lub [Czyszczenie czujnika] w menu 6 lub by wykonać aktualizację oprogramowania sprzętowego. Włóż w pełni naładowaną baterię.
Zbyt niski poziom baterii, aby oczyścić czujnik obrazu.	
Zbyt niski poziom baterii, aby zaktualizować oprogramowanie sprzętowe.	

Komunikat o błędzie	Opis
Zbyt niski poziom baterii do zasilania przez USB.	Poziom naładowania baterii jest zbyt niski, by wykonać [Zasilanie USB do zewn.] w menu 5. Włóż w pełni naładowaną baterię.
Nie można zaktualizować oprogramowania sprzętowego. Problem z plikiem aktualizacji.	Nie można zaktualizować oprogramowania sprzętowego. Plik aktualizacji jest uszkodzony. Spróbuj ponownie pobrać plik aktualizacji.
Nie można utworzyć folderu zdjęć.	Maksymalny numer folderu (999) został użyty i nie można zapisać więcej zdjęć. Włóż nową kartę pamięci albo sformatuj kartę.
Nie można zapisać zdjęcia.	Nie można zapisać zdjęcia ze względu na błąd karty pamięci.
Błąd przetwarzania danych.	Czynność nie powiodła się. Spróbuj ponownie.
Nie można przetworzyć żadnego zdjęcia.	Brak zdjęć, z których można przetworzyć zdjęcia RAW lub ustawienia Krosowanie mogą zostać zapisane.
Nie można przetworzyć tego zdjęcia.	Próbujesz wykonać funkcje menu dla zdjęć wykonanych innymi aparatami lub wykonać funkcję [Zmiana wielkości] lub [Przycinanie] dla zdjęć o minimalnym rozmiarze pliku lub osiągnięto maksymalną liczbę filtrów cyfrowych, jakie mogą zostać zastosowane w przypadku zdjęcia.
Ta funkcja nie umożliwiła przetwarzania wielu zdjęć jako partię.	Próbujesz wykonać funkcję odtwarzania, której nie można wykonać dla wielu zdjęć na ekranie wyświetlania folderu lub ekranie wyświetlania daty wykonania zdjęcia.
Ta funkcja jest niedostępna w bieżącym trybie.	Próbujesz ustawić funkcję, która nie jest dostępna w aktualnie wybranym trybie robienia zdjęć.
Aparat wyłączy się, aby zapobiec uszkodzeniu w wyniku przegrzania.	Aparat wyłączy się, ponieważ temperatura wewnętrzna jest zbyt wysoka. Przed ponownym włączeniem aparatu poczekaj na jego schłodzenie.
Obróć pierścień zoomu obiektywu do pozycji, w której będzie możliwe fotografowanie.	Nie można robić zdjęć, kiedy zamocowany jest wysuwany obiektyw, który nie zostały wysunięty. (str.46)

Dane techniczne

Aparat

Opis modelu

Typ	Cyfrowa lustrzanka z automatyką ostrości TTL i automatyczną ekspozycją
Obiektyw Mocowanie	Bagnetowe PENTAX KAF2 (K z połączeniem do automatyki ustawiania ostrości, ze stykami informacyjnymi i stykami zasilania)
Zgodne obiektywy	Obiektywy z mocowaniem KAF4, KAF3, KAF2 (funkcja power zoom dostępna), KAF, KA

Urządzenie przechwytyjące obraz

Czujnik obrazu	Podstawowy filtr koloru, CMOS, wielkość: 23,3 × 15,5 (mm)
Piksele rzeczywiste	Ok. 25,73 megapiksela
Łączna liczba pikseli	Ok. 26,78 megapiksela
Usuwanie kurzu	Czyszczenie czujnika obrazu przy użyciu drgań ultradźwiękowych „DR II”
Czułość (standardowe wyjście)	Automat. czułość ISO, Ręczny zakres ISO: od 100 do 1600000 • Możliwość ustawienia kroków ekspozycji na 1 EV, 1/2 EV lub 1/3 EV.
Stabilizator obrazu	Shake Reduction poprzez przesuwanie czujnika („SR II”; 5-osioowy system stabilizacji obrazu), ustawienie: Auto, Panoramowanie, Wytł.
Symul. filtru antyalias.	Redukcja mory przy użyciu funkcji redukcji drgań: Wytł., Niska, Silna, Bracketing (2 zdjęcia), Bracketing (3 zdjęcia)

Formaty plików

Formaty rejestracji	RAW (PEF/DNG), JPEG (zgodność z Exif 2.3), zgodność z DCF 2.0								
Rozdzielczość	JPEG: <table border="0"><tr><td><input type="checkbox"/> L</td><td>(26M: 6192 × 4128)</td></tr><tr><td><input type="checkbox"/> M</td><td>(15M: 4752 × 3168)</td></tr><tr><td><input type="checkbox"/> S</td><td>(9M: 3648 × 2432)</td></tr><tr><td><input type="checkbox"/> XS</td><td>(2M: 1920 × 1280)</td></tr></table> RAW: (26M: 6192 × 4128)	<input type="checkbox"/> L	(26M: 6192 × 4128)	<input type="checkbox"/> M	(15M: 4752 × 3168)	<input type="checkbox"/> S	(9M: 3648 × 2432)	<input type="checkbox"/> XS	(2M: 1920 × 1280)
<input type="checkbox"/> L	(26M: 6192 × 4128)								
<input type="checkbox"/> M	(15M: 4752 × 3168)								
<input type="checkbox"/> S	(9M: 3648 × 2432)								
<input type="checkbox"/> XS	(2M: 1920 × 1280)								
Jakość	RAW (14 bitów): PEF, DNG JPEG: ★★★ (Najwyższa), ★★ (Wysoka), ★ (Ekonomiczna) • RAW+JPEG z możliwością jednoczesnego zapisywania								

Przeźreń barw	sRGB, AdobeRGB
Nośnik pamięci masowej	Karty pamięci SD/SDHC*/SDXC* * Zgodność ze standardem UHS-I/UHS-II (standard UHS-II jest dostępny tylko dla kart pamięci włożonych do gniazda SD1).
Dwa gniazda kart	Użycie sekwencyjne, Zapisuj na obu, Oddzielnie RAW/JPEG, Możliwe kopiowanie zdjęć z gniazda do gniazda
Folder zapisu	Nazwa folderu: Data (100_1018, 101_1019...) lub przypisana przez użytkownika nazwa (domyślnie: PENTX)
Zapis plików	Nazwa pliku: Przypisana przez użytkownika nazwa (domyślnie: IMGPN* * * *) Nr pliku: Numerowanie sekw., Reset

Celownik

Typ	Celownik pentaprymatyczny
Pokrycie (FOV)	Ok. 100%
Powiększenie	Okolo 1,05× (FA 50 mm F1.4 przy nieskończoności)
Długość punktu ocznego	Ok. 20,5 mm (od okienka widoku) Ok. 22,0 mm (od środka obiektywu)
Regulacja dioptrii	Ok. -4 do +1 m ⁻¹
Matówka	Matówka typu Natural-Bright-Matte III
Elementy nakładki	Punkty automatyki ostrości, Wyświetlanie siatki, Poziom elektroniczny, Ramka AF, Ramka pomiaru punktowego, Ramka do przycinania, ikony Inteligentna funkcja, ikony Blokada elem. ster.

Podgląd na żywo

Typ	Metoda TTL z użyciem czujnika obrazu CMOS
System ustawiania ostrości	Wykrywanie kontrastu (Automatycznie pole, Wybór strefy, Śledzenie, Wybierz (L, M, S), Punktowy)
Funkcja	Kontrola ostrości, Wykrywanie twarzy, Dotykowa AF
Wyświetlacz	Pole widzenia okolo 100%, widok powiększony (do 16×), Wyświetlanie siatki (Siatka 4x4, Złoty podział, Skala, Kwadrat (D), Kwadrat (M), Kolor siatki: Czarny, Szary, Biały), Histogram, Alert jasnego obszaru, Dostosowanie kompozycji

Monitor LCD

Typ	Kolorowy wyświetlacz LCD TFT o szerokim kącie widzenia z utwardzonym szkłem bezszkleniowym
Wielkość	3,2 cala (proporcje 3:2)
Punkty	Okolo 1620K

Panel dotykowy	Typ pojemności
Edycja	Regulacja: Jasność (Auto, Ręczny), nasycenie i kolory
Ustaw. widoku zewn.	Regulacja w ±2 krokach
Widok nocny monitora	Wł., Wyt.

Balans bieli

Typ	Metoda korzystająca z kombinacji czujnika CMOS z czujnikiem RGB-Ir
Wstępnie ustawione tryby	Aut. balans bieli, Wiel. aut. balans bieli, Światło dzienne, Cień, Zachmurzenie, Oświetlenie fluores. (D: kolory światła dziennego, N: białe światło dzienne, W: białe zimne, L: białe ciepłe), Światło sztuczne, CTE . Ręczny balans bieli (do 3 ustawień), Temperatura barwowa (do 3 ustawień), kopiowanie ustawień balansu bieli zrobionego zdjęcia
Precyzyjna regulacja	Regulacja w ±14 krokach na osi A-B lub osi G-M

System ustawiania ostrości

Typ	Automatyka ostrości z porównaniem fazy TTL
Czujnik ostrości	SAFOX 13, 101 punktów (25 krzyżowych punktów ostrości w środku)
Zakres jasności	EV -4 do 18 (ISO 100, w normalnej temperaturze) • -4 EV jest dostępne tylko dla punktów automatycznego ustawiania ostrości, które obsługują strumień światła F2.8, gdy podłączony jest obiektyw zgodny ze strumieniem światła F2.8.
Tryby automatyki ostrości	Pojedyncze ustawianie ostrości (AF.S), ciągłe ustawianie ostrości (AF.C)
Tryby wyboru pola ustawiania ostrości	Automatyczne pole, Wybór strefy, Wybierz, Rozszerzone pole AF (S, M, L), Wybierz (M), Punktowy
Światło wspomagania AF	Dedykowane dodatkowe światło LED wspomagania automatyki ostrości

Ustawienia ekspozycji

Pomiar ekspozycji	Pomiar otwartej przysłony TTL przy użyciu czujnika RGB-Ir 307 tys. pikseli Tryby pomiaru: wielosegmentowy, Centralnie-ważony, Punktowy, Oświetl.-ważony
Zakres pomiaru	EV -3 do 20 (ISO 100 przy 50mm F1.4)
Tryby ekspozycji	Automatyczna analiza sceny, Program, Automatyczna ekspozycja z priorytetem czułości, Priorytet migawki, Priorytet przysłony, Priorytet migawki i przysłony, Ręczny, Bulb, Synchronizacja błysku X, USER1, USER2, USER3, USER4, USER5

Kompensacja EV	±5 EV (możliwość wyboru kroku 1/3 EV lub 1/2 EV)
Blokada aut. eksp. (AE)	Za pomocą przycisku (typ zegara: dwa razy dłuższy czas pomiaru określony w ustawieniu funkcji niestandardowej). Działa tak długo, jak przycisk SHUTTER jest naciśnięty do połowy.

Migawka

Typ	Elektronicznie sterowana, szczelinowa, o przebiegu pionowym • Elektroniczna migawka jest używana dla Rozdz. z przes. pikseli.
Czas migawki	Auto: 1/8000 do 30 sekund, Ręczny: 1/8000 do 30 sekund (krok 1/3 EV lub 1/2 EV), Bulb (ustawienie ekspozycji czasowej możliwe w zakresie od 1 sekund do 20 minut)

Tryby rejestracji

Wybór trybu	Zdjęcia pojedyncze, Zdjęcia seryjne (H, M, L), Bracketing (2, 3 lub 5 klatek), Bracketing głębi pola, Bracketing ruchu, Zdjęcia z blok. lustra, Wielokrotna ekspozycja (Średnia, Dodawanie, Jasne), Zdj. z przedz. czasu, Nakład. z przedz. czasu
Timer/pilot zd. ster.	Samowyzwalacz (12 lub 2 sekundy), Pilot zdalnego sterowania (Teraz, 3 sekundy)
Zdjęcia seryjne	Maksymalnie około 12 klatek na sekundę, JPEG (☐): ★★★ w trybie Zdjęcia seryjne (S): maksymalnie około 37 klatek, RAW: maksymalnie około 32 klatek, RAW+: maksymalnie około 30 klatek Maksymalnie około 7,0 klatki na sekundę, JPEG (☐): ★★★ w trybie Zdjęcia seryjne (S): maksymalnie około 60 klatek, RAW: maksymalnie około 37 klatek, RAW+: maksymalnie około 33 klatek Maksymalnie około 2,5 klatki na sekundę, JPEG (☐): ★★★ w trybie Zdjęcia seryjne (W): maksymalnie około 90 klatek, RAW: maksymalnie około 39 klatek, RAW+: maksymalnie około 37 klatek • Kiedy czułość jest ustawiona na ISO 100 • Prędkość fotografowania w trybie ciągłym jest mniejsza przy fotografowaniu z dużą czułością ISO.

Zewnętrzna lampa błyskowa

Tryby błysku	Błysk automatyczny, redukcja Błysk autom.+czter. oczy, Błysk włączony, Błysk włączony + red. czerw. oczu, Synch. z dł. czasami naśw. Synch. z dł. czasami naśw + red. czerw. oczu, P-TTL, Synchronizacja kontroli kontrastu*, Synchronizacja z krótkimi czasami migawki, Synchronizacja bezprzewodowa* * Dostępne z dwoma lub więcej dedykowanymi zewnętrznymi lampami błyskowymi
--------------	--

Szybkość synchronizacji	1/200 sekundy
Kompensacja ekspozycji błysku	-2,0 do +1,0 EV

Funkcje robienia zdjęć

Zdjęcie niestandardowe	Automatyczny wybór, Jasne, Naturalne, Portret, Pejzaż, Żywe, Nasycone, Błady, Płaskie, Pomijanie wybielania, Film odwracalny, Jednostajne, Krosowanie
Krosowanie	Losowo, Ustawienie 1 do 3, Ulubione 1 do 3
Filtr cyfrowy	Ekstrakcja koloru, Zastąp kolor, Aparat dziecięcy, Retro, Wysoki kontrast, Cieniowanie, Odwróć kolor, Uwypukl. jednego koloru, Uwypukl. monochromat., Ziarnisty monochrom.
Jasność	-4,0 do +4,0
Odcień skóry	Typ1, Typ2
Zdjęcia HDR	Auto, Typ1, Typ2, Typ3, Zaawansowany HDR Możliwość dostosowania wartości bracketingu Automat. wyrównanie: wł., wył.
Rozdz. z przes. pikseli	Statyw (włączona korekca ruchu), statyw (wyłączona korekca ruchu)
Korekta obiektywu	Korekta dystorsji, Korekta oświetlenia peryferyjnego, Korekta aberracji chromatyczne, Korekta dyfrakcji
Korekca zakresu dynamicznego	Kompensacja prześwietlenia, Kompensacja cienia
Redukcja ziarna	Redukcja ziarna przy długim czasie migawki, Redukcja ziarna przy wysokiej czułości ISO
Korekca horyzontu	SR wł.: regulacja do 1 stopnia SR wył.: regulacja do 2 stopnia
Dostosowanie kompozycji	Zakres regulacji ±1,5 mm w górę, w dół, w lewo lub w prawo (±1 mm w przypadku obrócenia), zakres obrotu ±1 stopień
Poziom elektroniczny	Wyświetlanie w celowniku (kierunek poziomy i poziomy); wyświetlanie na monitorze (kierunek poziomy i pionowy)
Linia programu	Auto, Standard, Prior. wysokiej prędk., Prior. gł. ostr. (duża), Prior. gł. ostr. (mała), Prior. MTF

Film

Format nagrywania	MPEG-4 AVC/H.264 (MOV)
Rozdzielczość/ Szybkość klatek	4K (3840 × 2160, 30p/24p) FHD (1920 × 1080, 60p/30p/24p)

Dźwięk	Wbudowany mikrofon stereofoniczny, mikrofon zewnętrzny (możliwość nagrywania stereofonicznego) Poziom nagr. dźwięku możliwość dostosowania, Redukcja szumu wiatru
Czas nagrywania	Do 4 GB lub 25 minut Automatyczne zatrzymanie nagrywania, jeśli wewnętrzna temperatura aparatu stanie się zbyt wysoka.
Balans bielei	Aut. balans bielei, Światło dzienne, Cień, Zachmurzenie, Oświetlenie fluores. (D : kolory światła dziennego, N : białe światło dzienne, W : białe zimne, L : białe ciepłe), Światło sztuczne, CTE . Ręczny balans bielei (do 3 ustawień), Temperatura barwowa (do 3 ustawień), kopiowanie ustawień balansu bielei zrobionego zdjęcia
Zdjęcie niestandardowe	Automatyczny wybór, Jasne, Naturalne, Portret, Pejzaż, Żywe, Nasycone, Błady, Płaskie, Pomijanie wybielania, Film odwracalny, Jednostajne, Krosowanie
Krosowanie	Losowo, Ustawienie 1 do 3, Ulubione 1 do 3
Filtr cyfrowy	Ekstrakcja koloru, Zastąp kolor, Retro, Wysoki kontrast, Odwróć kolor, Uwypukl. jednego koloru, Uwypukl. monochromat.

Odtwarzanie Funkcje

Widok Odtwarzanie	Jedno zdjęcie, Ekran wielu zdjęć (20, 48 i 70 miniatur), Powiększenie zdjęcia (do 16x, wyświetlanie 100%, Szybki zoom i Powiększenie ostrości), Siatka (Siatka 4x4, Złoty podział, Skala, Kwadrat (D), Kwadrat (M), Kolor siatki: Czarny, Szary, Biały), Wyświetlanie obróconego zdjęcia, Wyświetlanie Histogram (histogram Y, histogram RGB), Wyświetlanie Alert jasnego obszaru, Automat. obrót zdjęć, Ekran szczegółowych informacji, Wyświetlanie Prawa autorskie (Fotograf, Właściciel praw), Informacja GPS (szerokość/długość geograficzna, wysokość, czas UTC), Kierunek, Wyświetlanie folderu, Wyświetlanie daty zrobienia zdjęcia
Usui	Jedno zdjęcie, Wszystkie zdjęcia, Wybrane zdjęcia, Folder, Zdjęcia z wybranej daty, Zdjęcie Natychmiastowy podgląd
Filtr cyfrowy	Dost. param. podst., Ekstrakcja koloru, Zastąp kolor, Aparat dziecienny, Retro, Wysoki kontrast, Cieniowanie, Odwróć kolor, Uwypukl. jednego koloru, Rozszerzenie odcieni, Uwypukl. monochromat., Ziarnisty monochrom., Miniatura, Miękki, Rybie oko, Zwężający, Jednostajne, Ramka kompozytowa

Obróbka RAW	Opcje obróbki: Jedno zdjęcie, Wiele zdjęć, Folder, Zdjęcia z wybranej daty Opcje obróbki: Balans bieli, Zdjęcie niestandardowe, Czulość, Filtr cyfrowy, Klarowność, Odcień skóry, Zdjęcia HDR, Rozdz. z przes. pikseli, Korekta dystorsji, Korekta ośw. peryf., Korekta aberracji chromatycznej, Korekta dyfrakcji, Korekta prążka koloru, Red.ziar przy wysISO, Kompensacja cienia, Format plików (JPEG, TIFF), Rozdzielczość JPEG, Jakość JPEG, Proporcje, Przestrzeń barw
Funkcje edycji	Zabezpiecz, Obrót zdjęcia, Kopiowanie zdjęć, Przesyłanie pliku, Zapisz dane RAW, Zmiana wielkości, Przycinanie (proporcje można zmienić i dostępna jest korekcja pochylenia), Dostosow. poziomów, Regulacja Balans bieli, Korekcja mory kolorów, Ekstrakcja filmu, Podziel film, Zapisz klatkę filmu jako obraz

Dostosowanie

Elementy indywidualnie dostosowane	Tryb użytkownika, Przycisk Fx, Ustaw. blokady AE/AF, Pokrętko podglądu, Programowanie E-Dial, Inteligentna funkcja, Panel dotykowy, Czujnik oka, Wyświetlanie celownika, Wyświetlacz LCD, Wyświetlanie monitora, Natychmiastowy podgląd, Powiększ podgląd, Wyświetlanie ostrzeżenia, Panel sterowania, Pamięć, Krok EV, Krok ust. czułości ISO, Krok temp. barwowej, Wprowadzanie ogniskowej, Zapis inf. o obrocie, Zapis informacji o przysłonie, Precyzyjna regulacja AF, Prawa autorskie
Język	21 języków: japoński, angielski, francuski, niemiecki, hiszpański, portugalski, włoski, niderlandzki, duński, szwedzki, fiński, polski, czeski, węgierski, turecki, grecki, rosyjski, tajski, koreański, chiński (tradycyjny i uproszczony)

Zasilanie

Typ baterii AA	Bateria litowo-jonowa D-LI90 z możliwością ładowania
Zasilacz	Zestaw zasilacza K-AC166 (opcja)
Trwałość baterii	Liczba zdjęć: około 800 Czas odtwarzania: około 250 min • Testowano zgodnie ze standardem CIPA przy użyciu w pełni naładowanej baterii litowo-jonowej w temperaturze 23°C (73°F). Rzeczywiste wyniki mogą się różnić w zależności od warunków ekspozycji/sytuacji.

Interfejsy

Port połączenia	Złącze USB (USB Typ-C), złącze do odłączania kabla (śr. 2,5 mm), gniazdo X-sync, złącze® (typ D), złącze mikrofonowe, złącze słuchawkowe
Połączenie USB	USB 3.2 1. generacji Transfer danych: MTP, CD-ROM Ładowanie baterii, zasilanie aparatu (gdy używany jest specjalny zasilacz sieciowy)

Bezprzewodowa sieć LAN

Standardy	IEEE 802.11b/g/n (standardowy protokół bezprzewodowej sieci LAN)
Częstotliwość (częstotliwość centrum)	Od 2412 do 2462 MHz (kanały: od 1 do 11)
Zabezpieczenia	Uwierzytelnianie: WPA2 Szyfrowanie: AES

Bluetooth®

Standardy	Bluetooth® v4.2 (Bluetooth Low Energy)
Częstotliwość (częstotliwość centrum)	Od 2402 do 2480 MHz (kanały: od 0 do 39)

Wymiary i waga

Wymiary	Ok. 134,5 mm (S) × 103,5 mm (W) × 73,5 mm (G) (5,3 cala (S) × 4,1 cala (W) × 2,9 cala (G)) (bez elementów wystających)
Waga	Ok. 820 g (28,9 oz) (włącznie z dedykowaną baterią i kartą pamięci SD) Ok. 735 g (25,9 oz) (tylko korpus)

Środowisko pracy

Temperatura	Od -10 do 40°C
Wilgotność	85% lub mniej (bez kondensacji)

Dołączone akcesoria

Zawartość opakowania	Pasek O-ST162, osłona celownika ME, bateria litowo-jonowa z możliwością ładowania D-LI90, kabel USB I-USB166 <Zainstalowane na aparacie> Osłona oka F _u , pokrywka stopki ze stykami F _k , osłona gniazda synchronizacji 2P, pokrywka mocowania obiektu do korpusu K II, pokrywka gniazda pojemnika na baterie
Oprogramowanie	Digital Camera Utility 5

Orientacyjna liczba zdjęć i czas odtwarzania

(W przypadku użycia w pełni naładowanej baterii)

Bateria	Temperatura	Normalny tryb robienia zdjęć	Czas odtwarzania
D-LI90	23°C	800	250 minut

- Liczbę zdjęć, jaką można zarejestrować za pomocą aparatu (normalna rejestracja), zmierzono zgodnie ze standardami pomiarowymi organizacji CIPA, natomiast inne dane zmierzono zgodnie z naszymi standardami pomiarowymi. Może wystąpić pewne odchylenie od powyższych wyników w zależności od wybranego trybu robienia zdjęć oraz od panujących warunków.

Orientacyjna liczba zdjęć według wielkości

(Podczas korzystania z karty pamięci o pojemności 8 GB)

Rozdzielczość	Jakość JPEG			RAW
	★★★	★★	★	
 26M	495	1120	2190	141
 15M	837	1872	3607	—
 9M	1401	3105	5840	—
 2M	4717	9812	16353	—

- Liczba zdjęć do zapisania może różnić się w zależności od fotografowanego obiektu, panujących warunków, wybranego trybu robienia zdjęć, karty pamięci itp.

Środowisko pracy dla połączenia USB i dostarczone oprogramowanie

Poniżej przedstawiono zalecane wymagania systemowe w celu podłączenia aparatu do komputera i użycia oprogramowania.

Windows®

System operacyjny	Windows® 10 (FCU, CU) (32-bitowy, 64-bitowy) lub Windows® 8.1 (32-bitowy, 64-bitowy)
Procesor	Intel® Core™ i5 lub nowszy
RAM	8 GB lub więcej
Dysk twardy	Instalacja i uruchamianie programu: Ok. 100 MB lub więcej dostępnego miejsca Zapisywanie plików zdjęć: ok. 15 MB/plik (JPEG), ok. 50 MB/plik (RAW)
Monitor	1280×1024 pikseli, 24-bitowy, pełny kolor lub lepszy

Mac

System operacyjny	macOS 10.15 Catalina, macOS 10.14 Mojave, macOS 10.13 High Sierra lub macOS 10.12 Sierra
Procesor	Intel® Core™ i5 lub nowszy
RAM	8 GB lub więcej
Dysk twardy	Instalacja i uruchamianie programu: Ok. 100 MB lub więcej dostępnego miejsca Zapisywanie plików zdjęć: ok. 15 MB/plik (JPEG), ok. 50 MB/plik (RAW)
Monitor	1280×1024 pikseli, 24-bitowy, pełny kolor lub lepszy

Notatki

- W celu odtwarzania filmów przeniesionych na komputer wymagane jest oprogramowanie obsługujące formaty MOV.

Symbole

	menu	22
	menu	25
	menu	27
	menu	28
	menu	34
	tryb	54
	tryb	44

A

Av , bracketing	68
Av , tryb	50
AdobeRGB	48
AF z celownikiem	60
AF z podgl. na żywo	62
Aktywne pole AF (automatyka ostrości z porównaniem fazy)	60
Aktywne pole AF (automatyka ostrości z wykrywaniem kontrastu)	63
Aparat zdjęciowy (filtr cyfrowy)	79, 91
Aut.ostr. przy zdal.ster.	74
Auto SR wył.	83
AUTO , tryb	44
Autom. ISO jednym nac.	57
Autom. kor. horyzontu	84
Automat. kompens. eksstr.	23, 51
Automat. obrót zdjęć	85
Automat. wyłącz.	42
Automatyczna ekspozycja programu	50
Automatyczna ekspozycja z priorytetem czułości	50
Automatyczna ekspozycja z priorytetem migawki	50

Automatyczna ekspozycja z priorytetem migawki i przysłony	50
Automatyczna ekspozycja z priorytetem przysłony	50
Automatyczna ekspozycja z priorytetem twarzy	59
Automatyczna regulacja ustawionego źródła światła	75
Automatyczne pole (automatyka ostrości z porównaniem fazy)	60
Automatyczne pole (automatyka ostrości z wykrywaniem kontrastu) ..	63
Automatyczny balans bieli (balans bieli)	74
Automatyczny balans bieli w świetle sztucznym	75
Automatyczny obrót wyś.	108
Automatyczny wybór (zdjęcie niestandardowe) ..	78
Automatyka ostrości	59
Automatyka ostrości z porównaniem fazy	59
Automatyka ostrości z wykrywaniem kontrastu	59, 62
Autor	114

B

B , tryb	53
Balans bieli	74
Bateria	38
Bezprzewodowa sieć LAN	99

Białe ciepłe oświetlenie fluores. (balans bieli)	74
Blady (zdjęcie niestandardowe)	78
Blokada elem. ster.	46
Blokada stanu aut. ostr.	61
Bluetooth®	99
Błysk automatyczny	77
Błysk włączony	77
Bracketing	67
Bracketing jednym nacis. ...	67
Bracketing ruchu	69

C

CD-ROM	97
Celownik	16
Ciągły AF	60
Cieniowanie (filtr cyfrowy)	79, 91
Cień (balans bieli)	74
CTE	74
Czas ładowania	40
Czas migawki	50
Czas przysłony	17
Czujnik oka	17
Czułość	57, 92
Czułość ISO	57
Czyszczenie czujnika	124

D

Dane Exif	114
Dane techniczne	126
Digital Camera Utility 5	93, 98
Długi czas ekspozycji ..	50, 53
Długość ogniskowej	119
DNG	48

Dost. param. podst. (filtr cyfrowy)	91
Dostarczone oprogramowanie	130
Dostosowanie jasności	13, 80
Dostosowanie kompozycji	84
Dostosowanie monitora	13, 109
Dostosowywanie	102
Dostosowywanie poziom ...	94
Dostosowywanie poziomu jakości	82
Dostosowywanie tekstury	82
Dostrajanie balansu bieli ...	95
Dot. AF fotograf. LV	51
Dotyk. zdjęć efekt prz.	85
Dotykowy AF filmu	55
Dział. 1. ujęcia w AF.C	61
Dział. w ciągłym AF.C	61
Działanie przy błędzie AF	61
Dźwięk	54
Dźwignia	10
Dźwignia wyboru punktu automatyki ostrości	61
Dźwignia zwalniania blokady pokręta trybów	45

E

Edycja filmu	96
Edytowanie zdjęć	91
Efekty dźwiękowe	110
Ekran inform. odtwarz.	14, 108
Ekran miniatur	47, 85

Ekran pojedynczego zdjęcia	14, 47	Górny limit aut. ISO	57	Kompensacja ekspozycji ...	54	M	
Ekran stanu	12, 108	GPS	121	Kompensacja ekspozycji błysku	77	M , tryb	50
Ekran szczegółowych informacji	15	GWARANCJA	138	Kompensacja prześwielenia	80	Mac	130
Ekran wielu zdjęć	85	Gwint na statyw	9	Komputer	97	Menu	20
Ekran wyboru funkcji odtwarzania	85	H		Komunikaty o błędach	125	Menu dostosowania	28
Ekspozycja czasowa	53	Hyper – program	52	Kontrola ostrości	64	Menu Konfiguracja	34
Ekspozycja w tr. uż.	101	Hyper – ręczny	52	Kontrolka dostępu do karty	9	Menu Ustawienia filmu	25
Ekstrakcja filmu	96	I		Kontrolka		Menu Ustawienia odtwarzania	27
Ekstrakcja koloru (filtr cyfrowy)	79, 91	Image Sync	99	Kontrolka samowyzwalacza	9	Menu ustawień zdjęć	22
Etykieta woluminu	43	IMAGE Transmitter 2	98	Kontrolki	110	Metoda podglądu	65
F		Inf. o opr. sprzęt./opcje	36	Kopiowanie zdjęć	90	Metoda ustaw. ostr.	59
Film odwracalny (zdjęcie niestandardowe)	78	Informacje o zewnętrznym polu widzenia	17	Korekcja mory kolorów	95	Miękki (filtr cyfrowy)	91
Filtr	91	Inteligentna funkcja ...	19, 106	Korekcja zakresu dynamicznego	80	Mikrofon	9, 56
Filtr cyfrowy	79, 91	J		Korekcja zdjęć	80	Min. czas migawki	57
Filtr dolnoprzepustowy	82	Jakość plików JPEG	48	Korekta aberracji chromatycznej	81	Miniatura (filtr cyfrowy)	91
Format	43	Jasne (zdjęcie niestandardowe)	78	Korekta dyfrakcji	81	Mired	76
Format plików	48	Jednostajne (filtr cyfrowy)	91	Korekta dystorsji	81	Monitor	12
Format plików RAW	48	Jednostajne (zdjęcie niestandardowe)	78	Korekta obiektywu	81	Monochromatyczny (filtr cyfrowy)	79
Format pliku 1 naciśn.	103	K		Korekta oświetlenia peryferyjnego	81	MTP	97
Fotografowanie ciał niebieskich	121	Kalibracja	121	Korekta prążka koloru	92	N	
G		Karta	41	Krok temp. barwowej	76	Nakładanie z przedz. czasu	72
Głębina ostrości	65	Karta do odtwarzania	47, 85	Krok ust. czułości ISO	57	Nasycone (zdjęcie niestandardowe)	78
Głębina ostrości bracketingu	68	Karta pamięci	41	Krok ustaw. ekspozycji	51	Naturalne (zdjęcie niestandardowe)	78
Głośnik	9	Karta pamięci SD	41	Krosowanie (zdjęcie niestandardowe)	78	Natychn. podgląd	45, 109
Głośność	35	Kasowanie	47, 88	L		Nazwa folderu	112
Głośność odtw. dźwięku	56, 85	Kasowanie wszystkich zdjęć	88	Lampa błyskowa	77, 119	Nazwa pliku	113
Głośność słuchawek	49	Kasowanie wybranych zdjęć	86	Language/言語	42	Numerowanie sekw.	113
Gniazdo synchronizacji X	120	Kelwin	76	Linia programu	52	O	
Gniazdo wężyka spustowego	9	Kierunek obrotu	105	Lustro	9	Obiektyw	37, 116
Gniazdo zewnętrznej lampy błyskowej	77	Klarowność	83	Ł		Obiektyw z pierścieniem przysłony	118
		Kolejność bracketingu	67	Ładowanie baterii	39	Obpracanie zdjęć	89
		Kolejność kart pamięci	48			Obsługa dotyk. monitora	15
		Kompensacja cienia	80			Odcień skóry	83

Odcień wykończenia	Podgląd optyczny	65	Prędkość synch. trybu X	50, 120	Redukcja szumu wiatru	49
zdjęcia	Podniesienie lustra	69	Programowanie e-pokręta	104	Redukcja ziarna	52, 58
Odwrót kolor (filtr cyfrowy)	Podświetlenie celownika	107	Proporcje	92, 94	Redukcja ziarna przy długim czasie migawki	52
Odwzorowanie pikseli	Podziel film	96	Przełącznik metody ustawiania ostrości	44, 59	Redukcja ziarna przy wysokiej czułości ISO	58
Ogniskowa MF	Pojedynczy AF	60	Przestrzeń barw	48	Rejestracja użytkownika	6
obiektywu	Pojemnik na baterie	39	Przesyłanie pliku	90	Reset	21
Ograniczenie pola AF	Pojemność zdjęć	130	Przetwarzanie RAW	92	Reset (karta pamięci)	43
Opcje HYPER P/Sv	Pokręto	10	Przetwarzanie zdjęć	91	Reset eksp. jednym nac.	54
Opcje kart pamięci	Pokręto regulacji dioptrii	17	Przetwarzanie zdjęć	92	Resetowanie menu	21
Opcje kol. odwz.	Pokręto trybów	44	Przetwarzanie zdjęć RAW	92	Resetuj ust. trybu uż.	100
Opcje min. czasu migawki	Pokręto wyboru zdjęcie/ podgląd na żywo/film	44	Przycięcie	48	Retro (filtr cyfrowy)	79, 91
Opcje trybu długiego czasu ekspozycji (B)	Pokrywka gniazda synchronizacji 2P	120	Przycinanie	94	Ręczna ekspozycja	50
Opcje wyzwalania z automatyką ostrości z wykrywaniem kontrastu ...	Połączenie USB	97, 130	Przycisk	10	Ręczne ustawianie ostrości	59
64	Położenie pionowe	13	Przycisk blokady pokręta trybów	44	Ręczny balans bieli	76
Ostona celownika ME	Pomiar centralnie-ważony	59	Przycisk Fx	102	Robienie zdjęć przy użyciu celownika	44
Ostrość (zdjęcie niestandardowe)	Pomiar ekspozycji	59	Przycisk sterowania	11, 18	Robienie zdjęć przy użyciu podglądu na żywo ...	46
28	Pomiar oświelt.-ważony	59	Przycisk zwolnienia blokady obiektywu	37	Rozdz. z przes. pikseli	82
Ośw. fluor. o białym św. dzien. (balans bieli)	Pomiar punktowy	59	Przyciski bezpośrednie	18	Rozdzielczość	49
74	Pomiar wielosegmentowy	59	Przyw. ust. użyt.	101	Rozdzielczość JPEG	48
Ośw. fluores. z kolorami św. dzien. (balans bieli)	Pomijanie wybielania (zdjęcie niestandardowe) ...	78	Przywołaj ust. tr. uż.	101	Rozpoznawanie obiektu	62
74	Portret (zdjęcie niestandardowe)	78	Punkt (automatyka ostrości z wykrywaniem kontrastu)	63	Rozszerz. pole AF (automatyka ostrości z porównaniem fazy)	60
P	Powiązanie wartości ekspozycji i punktu automatyki ostrości	59	Punkt automatyki ostrości	61	Rozszerzenie odcieni (filtr cyfrowy)	79, 91
P , tryb	Powiększ podgląd	109	R		Rybie oko (filtr cyfrowy)	91
Pamięć	Powiększanie zdjęcia	45, 46, 47	Ramka AF	45, 46	S	
Panel sterowania	Powiększenie ostrości	109	Ramka kompozytowa (filtr cyfrowy)	91	Sv , tryb	50
13, 20, 106	Poziom elektroniczny	18	RAW	48	Samowyzwalacz	73
Pasek	Poziom nagrywania dźwięku	49	Redukcja efektu czerwonych oczu	77	Shake Reduction	83
37	Prawa autorskie	114	Redukcja migotania	108	Siatka	108
PEF	Precyzyjna regulacja AF	64	Redukcja mory	82	Słuchawki	56
48			Redukcja rozmycia zdjęć ...	83	Sposoby mocowania	117
Pejzaż (zdjęcie niestandardowe)					sRGB	48
78						
Pilot zdalnego sterowania						
9						
Płaskie (zdjęcie niestandardowe)						
78						
Podgląd						
65						
Podgląd cyfrowy						
65						
Podgląd na żywo						
12						

Styki informacyjne	Tryb oszczędzania	Właściciel praw	114	Zapisz dane
obiektywu	energii	Wpr. ognisk. przy ur.....	119	RAW
Styki pojemnika na baterie ...	9	Wprowadzanie		45, 47, 91
Symulacja ekspozycji	Tryb rejestracji	ogniskowej	119	Zapisz jako ręczny
w podglądzie na żywo	51	Wprowadzanie tekstu	100	balans bieli
Symulator filtru	Tryb zdjęć	Wskaźnik płaszczyzny		76
antyaliasingu	49	obrazu	9	Zapisz krosowanie
Synch. z dł. czasami	Typ poz.	Wskaźnik pokrętle	44	Zapisz pozycję kursora
naśw.	107, 108	Wskaźnik ustawienia		21
Synchronizacja błysku X	U	obiektywu	9, 37	Zapisz ust. trybu użyt.
Szybki zoom	Urządzenie AV	Wybór (automatyka ostrości		100
Szybkość klatek	Ust. uchwytu baterii	z porównaniem fazy)	60	Zasilacz
	47, 109	Wybór strefy		41
	49	(automatyka ostrości		Zasilanie
		z porównaniem fazy)	60	40, 42
		Wybór strefy		Zasilanie urządzenia
		(automatyka ostrości		zewnętrznego
		z porównaniem fazy)	60	przez USB
		Wybór strefy		40
		(automatyka ostrości		Zastąp kolor
		z porównaniem fazy)	60	(filtr cyfrowy)
		Wybór strefy (automatyka		79, 91
		ostrości z wykrywaniem		Zdalne sterowanie
		kontrastu)	63	73
		Wykrywanie twarzy	64	Zdalne wykonywanie
		Wysoki kontrast		zdjęć
		(filtr cyfrowy)	79, 91	98
		Wysuwalny obiektyw	46	Zdj. z przedz. czasu
		Wyświetlacz LCD	16, 108	71
		Wyświetlanie		Zdjęcia HDR
		celownika	17, 107	81
		Wyświetlanie daty		Zdjęcia pojedyncze
		wykonania zdjęcia	87	66
		Wyświetlanie folderu	87	Zdjęcia seryjne
		Wyświetlanie monitora	108	67
		Wyświetlanie		Zdjęcia z blokadą lustra
		ostrzeżenia	110	69
		X		Zdjęcie niestand.
		X , tryb	50	78
		Z		Zeruj numerowanie
		Zabezpiecz	89	113
		Zachmurzenie		Zewnętrzna lampa
		(balans bieli)	74	błyskowa
		Zakres dynamiczny	80	119
		Zapis informacji		Złącze HDMI®
		o obróbie	89	87
				Złącze USB
				39, 97
				Złączka AF
				9
				Zmiana wielkości zdjęcia ...
				93
				Zmiana wyświetlania
				14
				Zmień nazwę trybu
				użyt.
				100
				Zmień rozmiar
				93
				Zwężający (filtr cyfrowy)
				91
				Ż
				Żywe (zdjęcie
				niestandardowe)
				78

Zalecenia dotyczące posługiwania się aparatem

Przed użyciem aparatu

- Jeśli aparat nie był używany przez dłuższy okres czasu lub jest przygotowywany do ważnej sesji zdjęciowej (na przykład ślub lub podróż), zaleca się przeprowadzenie przeglądu aparatu. Nie ma gwarancji zachowania nagrania, jeśli nagrywanie, odtwarzanie lub przysyłanie danych do komputera nie jest możliwe ze względu na niesprawne działanie aparatu lub nośnika nagrywania (karta pamięci) itp.

Informacje o baterii i ładowarce

- Aby utrzymać baterię w optymalnym stanie, należy unikać przechowywania jej po pełnym naładowaniu lub w wysokiej temperaturze.
- Pozostawienie baterii w nieużywanym aparacie na dłuższy czas spowoduje jej nadmierne rozładowanie, a w efekcie skrócenie żywotności baterii.
- Zaleca się ładowanie baterii w dniu użycia lub w dniu poprzedzającym.

Zalecenia dotyczące przenoszenia aparatu i posługiwania się nim

- Należy unikać wystawiania aparatu na długotrwałe działanie wilgoci i bardzo wysokich temperatur, na przykład w samochodzie.
- Uważaj, aby nie wystawiać aparatu na silne wstrząsy, uderzenia lub ciśnienie. Przy transportowaniu aparatu za pomocą motocykla, samochodu, łodzi itp. należy go zabezpieczyć poduszką.
- Zakres tolerowanych temperatur dla aparatu wynosi od -10°C do 40°C.
- Monitor może stać się czarny w wysokiej temperaturze, ale powróci do normy po zmniejszeniu się temperatury.
- Czas reakcji monitora wydłuży się przy niskich temperaturach. Jest to związane z właściwościami ciekłych kryształów i nie jest usterką.
- Jeżeli aparat jest wystawiany na gwałtowne zmiany temperatury, w jego wnętrzu i na obudowie może skraplać się para wodna. W takim przypadku należy aparat włożyć do opakowania lub torby plastikowej i wyjąć go dopiero po zrównaniu temperatury aparatu i otoczenia.
- Chronić aparat przed zanieczyszczeniami, kurzem, piaskiem, pyłami, wodą, toksycznymi gazami, solami itp., ponieważ mogą one uszkodzić aparat. Jeżeli aparat zostanie zamoczony przez deszcz lub krople wody, należy go wysuszyć.
- Nie należy naciskać na monitor z nadmierną siłą. Może to spowodować jego pęknięcie lub nieprawidłowe działanie.
- Należy zachować ostrożność, aby nie dokręcić nadmiernie śruby statywu podczas korzystania ze statywu.

Czyszczenie aparatu

- Do czyszczenia aparatu nie wolno używać rozpuszczalników malarskich, alkoholu ani benzyny.
- Aby usunąć kurz z obiektywu, należy stosować pedzelek. Nie wolno używać pojemnika ze sprężonym powietrzem, gdyż może to spowodować uszkodzenie obiektywu.
- Skontaktuj się z najbliższym centrum serwisowym, aby oczyścić czujnik CMOS w sposób profesjonalny. (Będzie się to wiązało z opłatą.)
- Należy wykonywać okresowe przeglądy, co 1 rok do 2 lat w celu zapewnienia wysokiej jakości działania aparatu.

Przechowywanie aparatu

- Nie należy przechowywać aparatu w pobliżu środków konserwujących lub chemikaliów. W celu uniknięcia powstawania grzybów należy wyjąć aparat z etui i przechowywać go w suchym miejscu z dobrą cyrkulacją powietrza.
- Należy unikać używania lub przechowywania aparatu w miejscach, gdzie może wystąpić szkodliwe działanie prądu stałego lub zakłóceń elektrycznych.
- Należy unikać używania lub przechowywania aparatu w miejscach, gdzie występują nagle zmiany temperatur lub skraplanie cieczy.

Informacje o kartach pamięci SD

- Karta pamięci SD jest wyposażona w przełącznik zabezpieczenia przed zapisem. Ustawienie przełącznika w pozycji LOCK uniemożliwia zapis nowych danych, usunięcie istniejących danych i sformatowanie karty w aparacie lub na komputerze.
- Karta pamięci SD może być gorąca, jeśli zostanie wyjęta natychmiast po zakończeniu korzystania z aparatu.
- Nie wyjmuj karty pamięci SD ani nie wyłączaj aparatu podczas trwałego dostępu do karty. Może to spowodować utratę danych lub uszkodzenie karty.
- Kart pamięci SD nie należy zginać bądź poddawać silnym wstrząsom. Nie wolno ich również wystawiać na działanie wody i wysokiej temperatury.
- Nie wolno wyjmować karty pamięci SD podczas formatowania. Może to spowodować uszkodzenie karty.
- Dane przechowywane na karcie pamięci SD mogą zostać skasowane w następujących sytuacjach. Firma nie ponosi żadnej odpowiedzialności za usunięte dane



1. w wyniku nieprawidłowej obsługi kart pamięci SD przez użytkownika.
 2. spowodowane narażeniem karty pamięci SD na działanie wyładowań elektrostatycznych lub zakłóceń elektrycznych.
 3. kiedy karta pamięci SD nie jest używana przez dłuższy czas.
 4. kiedy karta pamięci SD lub bateria zostanie wyjęta podczas dostępu do karty.
- Przechowywane dane mogą ulec uszkodzeniu, jeśli karta pamięci SD nie była używana przez długi czas. Bardzo ważne dane należy regularnie zapisywać jako kopie zapasowe na komputerze.
 - Nowe karty pamięci SD oraz karty wcześniej używane w innych aparatach fotograficznych należy sformatować.
 - Należy pamiętać, że usunięcie danych zapisanych na karcie pamięci SD bądź sformatowanie karty pamięci SD nie powoduje całkowitego skasowania oryginalnych danych. Usunięte dane można niekiedy odzyskać przy użyciu oprogramowania dostępnego w sprzedaży. Przed wyrzuceniem, oddaniem lub sprzedażą karty pamięci SD należy upewnić się, czy dane na tej karcie zostały całkowicie usunięte lub sama karta została zniszczona, jeśli zawierała osobiste lub poufne informacje.
 - Danymi znajdującymi się na karcie pamięci SD należy zarządzać na własną odpowiedzialność.

Znaki handlowe

- Microsoft i Windows są zarejestrowanymi znakami handlowymi firmy Microsoft Corporation w Stanach Zjednoczonych i innych krajach.
- Mac i macOS są znakami handlowymi firmy Apple Inc., zarejestrowanymi w Stanach Zjednoczonych i innych krajach.
- IOS jest znakiem handlowym lub zarejestrowanym znakiem handlowym firmy Cisco w Stanach Zjednoczonych i innych krajach oraz został użyty na podstawie licencji.
- Intel i Intel Core są znakami handlowymi firmy Intel Corporation w Stanach Zjednoczonych i/lub innych krajach.
- Logo SDXC jest znakiem handlowym firmy SD-3C, LLC.
- Znak słowny i logo Bluetooth to zastrzeżone znaki handlowe organizacji Bluetooth SIG, Inc., a ich wykorzystywanie przez firmę Ricoh Company, Ltd. jest objęte licencją.
- USB Type-C jest znakiem handlowym organizacji USB Implementers Forum.
- Ten produkt zawiera technologię DNG, która jest licencjonowana przez firmę Adobe Systems Incorporated.
- Logo DNG jest znakiem handlowym lub zastrzeżonym znakiem handlowym firmy Adobe Systems Incorporated w Stanach Zjednoczonych i/lub innych krajach.
- HDMI, logo HDMI i High-Definition Multimedia Interface są znakami handlowymi lub zastrzeżonymi znakami handlowymi firmy HDMI Licensing, LLC w Stanach Zjednoczonych i/lub innych krajach.

Wszystkie pozostałe znaki handlowe należą do ich właścicieli.

- Ten produkt używa czcionki RICOH RT zaprojektowanej przez firmę Ricoh Company Ltd.
- Ten produkt wspiera PRINT Image Matching III. Oprogramowanie PRINT Image Matching umożliwiła tworzenie zdjęć zgodnie z intencjami fotografa. Niektóre funkcje nie są dostępne w przypadku drukarek, które nie są zgodne z Print Image Matching III. Copyright 2001 Seiko Epson Corporation. Wszystkie prawa zastrzeżone. PRINT Image Matching jest znakiem handlowym Seiko Epson Corporation. Logo PRINT Image Matching jest znakiem handlowym Seiko Epson Corporation.

HDMI™
HIGH-DEFINITION MULTIMEDIA INTERFACE

SD™
XC II

SILKYPIX®

DNG™

Licencja patentowa AVC

Niniejszy produkt posiada licencję zbioru patentów AVC dla osobistego użytku użytkownika i dla innych zastosowań, za które nie otrzymuje on wynagrodzenia, w celu (i) kodowania wideo zgodnie ze standardem AVC („AVC Video”) i/lub (ii) dekodowania AVC Video, które zostało zakodowane przez użytkownika w celach osobistych i/lub zostało uzyskane od dostawcy wideo, który posiada licencję na AVC Video. Nie przyznaje się ani nie zakłada przyznania licencji na jakiegokolwiek inne użytkowanie.

Dodatkowe informacje można uzyskać w MPEG LA, LLC.
Patrz <http://www.mpegla.com>.

Informacje dotyczące oprogramowania Open Source

Ten aparat zawiera oprogramowanie open source (OSS) na licencji GNU General Public License (GPL), GNU Lesser General Public License (LGPL) i/lub innych licencjach. Informacje o licencjach każdego oprogramowania OSS wykorzystywanego w tym aparacie są zapisane w wewnętrznej pamięci urządzenia w postaci pliku tekstowego.

Aby zapoznać się z warunkami licencji, podłącz aparat do komputera, przejdź do folderu „oss_license” w folderze „Software License” i otwórz każdy z plików tekstowych.

Kody źródłowe oprogramowania OSS używanego w tym aparacie są ujawniane na warunkach licencji GPL, LGPL itp. Jeśli potrzebujesz kodów źródłowych, skorzystaj z poniższego adresu URL.

<https://www.ricoh-imaging.co.jp/english/products/oss/>

Powiadomienie o użyciu oprogramowania na licencji BSD

Ten produkt zawiera oprogramowanie licencjonowane w ramach licencji BSD. Licencja BSD to forma licencji, która zezwala na redystrybucję oprogramowania pod warunkiem wyraźnego oznajmienia, że takie użycie nie podlega gwarancji, a także że zostanie dołączone powiadomienie o prawach autorskich i lista warunków licencji. Poniższa zawartość jest przedstawiana zgodnie z powyższymi warunkami licencji i nie służy do ograniczenia użycia produktu przez użytkownika itp.

Tera Term
Copyright (C) 1994-1998 T. Teranishi
(C) 2004-2018 TeraTerm Project
Wszelkie prawa zastrzeżone.

Dozwolona jest redystrybucja i użycie w postaci źródłowej i binarnej, z modyfikacjami lub bez nich, pod następującymi warunkami:

1. Redystrybucje kodu źródłowego muszą zawierać powyższą uwagę dotyczącą praw autorskich, tę listę warunków i następujące wyłączenie odpowiedzialności.
2. Redystrybucje w postaci binarnej muszą zawierać powyższą uwagę dotyczącą praw autorskich, tę listę warunków i następujące wyłączenie odpowiedzialności w dokumentacji i/lub innych materiałach dostarczanych wraz z dystrybucją.
3. Imię i nazwisko autora nie mogą być używane do reklamowania lub promowania produktów wywodzących się z tego oprogramowania bez wcześniejszego uzyskania konkretnego uprawnienia w formie pisemnej.

TO OPROGRAMOWANIE JEST UDOSTĘPNIANE PRZEZ AUTORA W STANIE „JAK JEST”, A WSZELKIE GWARANCJE WYRAŻONE LUB DOMNIEMANE, WŁĄCZNIE, ALE NIE TYLKO, Z DOMNIEMANYMI GWARANCJAMI PRZYDATNOŚCI HANDLOWEJ LUB PRZYDATNOŚCI DO OKREŚLONEGO CELU, ZOSTAJĄ ODRZUCONE. W ŻADNYM PRZYPADKU AUTOR NIE BĘDZIE ODPOWIEDZIALNY ZA JAKIEKOLWIEK SZKODY BEZPOŚREDNIE, POŚREDNIE, PRZYPADKOWE, SPECJALNE, PRZYKŁADOWE LUB WYNIKOWE (WŁĄCZNIE, ALE NIE TYLKO, Z DOSTARCZENIEM TOWARÓW LUB USŁUG ZASTĘPCZYCH, UTRATA MOŻLIWOŚCI UŻYCIA, DANYCH LUB ZYSKÓW BĄDŹ PRZESTOJAMI), BEZ WZGLĘDU NA PRZYCYNĘ POWSTANIA TYCH SZKÓD I NIEZALEŻNIE OD PODSTAWY EWENTUALNEGO ROSZCZENIA, NIEZALEŻNIE OD TEGO, CZY WYNIKA TO Z UMOWY, ŚCISLEJ ODPOWIEDZIALNOŚCI LUB DELIKTU (WŁĄCZNIE Z ZANIEDBANIEM LUB W INNY SPOSOB), W DOWOLNY SPOSOB WYNIKAJĄCE Z UŻYCIA TEGO OPROGRAMOWANIA, NAWET JEŚLI POINFORMOWANO O MOŻLIWOŚCI POWSTANIA TAKICH SZKÓD.

GWARANCJA

Wszystkie nasze aparaty nabyte w autoryzowanych sieciach dystrybucji sprzętu fotograficznego objęte są gwarancją dotyczącą zarówno materiałów jak i wykonania przez okres dwunastu miesięcy od daty zakupu. W tym okresie wszelkie uszkodzenia zostaną naprawione oraz części wymienione bez naliczania kosztów pod warunkiem, że sprzęt nie nosi znamion upadku, uszkodzenia spowodowanego piaskiem lub płynem, niewłaściwego obchodzenia się, manipulowania, korozji powstałej na skutek wycieku baterii lub innych chemikaliów, używania niezgodnego z instrukcją lub napraw dokonywanych przez nieautoryzowane punkty serwisowe. Ani producent ani jego autoryzowani przedstawiciele nie biorą odpowiedzialności za jakiegokolwiek naprawy lub zmiany, za wyjątkiem przeprowadzanych po otrzymaniu pisemnej zgody, a także nie bierze odpowiedzialności za opóźnienia i zaginięcie sprzętu, jak również za wszelkie inne uszkodzenia, wynikłe zarówno ze stosowania niewłaściwego materiału, jak i niewłaściwego wykonawstwa; z całą stanowczością stwierdza się, że odpowiedzialność producenta lub jego przedstawicieli, w ramach rękomi lub gwarancji, określona bezpośrednio jak i pośrednio, jest ściśle ograniczona do wymiany części na zasadach określonych wcześniej. Koszty napraw przeprowadzanych przez nieautoryzowane punkty serwisowe nie będą refundowane.

Postępowanie podczas 12-miesięcznego okresu gwarancyjnego
Jeśli uszkodzenie zostanie wykryte w trakcie dwunastomiesięcznego okresu gwarancyjnego, aparat powinien zostać zwrócony do dealera, u którego został zakupiony lub do producenta. Jeśli w danym kraju nie ma przedstawiciela producenta, urządzenie powinno zostać przesłane do producenta wraz z opłaconą opłatą pocztową. W takim przypadku, ze względu na skomplikowane procedury celne, aparat może zostać odesłany po upływie długiego okresu czasu. Jeśli naprawa sprzętu objęta jest umową gwarancyjną, wszelkie naprawy oraz wymiana części zostaną dokonane bez pobierania opłat, a aparat zostanie odesłany bezpośrednio po

zakończeniu napraw. Jeśli aparat nie jest objęty umową gwarancyjną, naliczane zostaną normalne opłaty. Właściciel aparatu zobowiązany jest do pokrycia wszelkich kosztów transportu. Jeśli aparat został zakupiony w kraju innym niż ten, gdzie ma on zostać naprawiony w ramach umowy gwarancyjnej, przedstawiciel producenta może naliczyć opłaty za wykonanie usługi w danym kraju. Jednocześnie, taka sama naprawa zostanie przeprowadzona bez naliczania opłat, jeśli aparat zostanie oddany do producenta. We wszystkich jednak przypadkach opłaty transportowe i celne pokrywane są przez właściciela aparatu. Na wypadek konieczności potwierdzenia daty zakupu, należy przechowywać rachunek lub paragon przez przynajmniej jeden rok. Przed wysłaniem aparatu do naprawy należy upewnić się, że wysyłany jest do autoryzowanego przedstawiciela lub punktu serwisowego. Zawsze przed wydaniem polecenia dokonania naprawy należy najpierw uzyskać jej kosztorys oraz zaaprobować przedstawioną w nim opłatę za dokonanie naprawy.

- **Gwarancja nie narusza praw konsumenckich.**
- **W niektórych krajach ogólne warunki umowy gwarancyjnej mogą być zastąpione warunkami typowymi dla danego kraju. Dlatego przy zakupie aparatu zaleca się zapoznanie się z kartą gwarancyjną dostarczaną wraz z produktem lub skontaktowanie się z naszym dystrybutorem z prośbą o przedstawienie dalszych informacji i kopii umowy gwarancyjnej.**

For Customers in USA

STATEMENT OF FCC COMPLIANCE

This device complies with Part 15 of the FCC Rules. Operation is subject to the following two conditions: (1) This device may not cause harmful interference, and (2) this device must accept any interference received, including interference that may cause undesired operation.

FCC CAUTION:

Changes or modifications not approved by the party responsible for compliance could void the user's authority to operate the equipment.

This equipment has been tested and found to comply with the limits for a Class B digital device, pursuant to part 15 of the FCC Rules. These limits are designed to provide reasonable protection against harmful interference in a residential installation. This equipment generates, uses and can radiate radio frequency energy and, if not installed and used in accordance with the instructions, may cause harmful interference to radio communications. However, there is no guarantee that interference will not occur in a particular installation. If this equipment does cause harmful interference to radio or television reception, which can be determined by turning the equipment off and on, the user is encouraged to try to correct the interference by one or more of the following measures:

- Reorient or relocate the receiving antenna.
- Increase the separation between the equipment and receiver.
- Connect the equipment into an outlet on a circuit different from that to which the receiver is connected.
- Consult the dealer or an experienced radio/TV technician for help.

The available scientific evidence does not show that any health problems are associated with using low power wireless devices. There is no proof, however, that these low power wireless devices are absolutely safe. Low power Wireless devices emit low levels of radio frequency energy (RF) in the microwave range while being used. Whereas high levels of RF can produce health effects (by heating tissue), exposure of low-level RF that does not produce heating effects causes no known adverse health effects. Many studies of low-level RF exposures have not found any biological effects. Some studies have suggested that

some biological effects might occur, but such findings have not been confirmed by additional research. R03010 has been tested and found to comply with FCC radiation exposure limits set forth for an uncontrolled environment and meets the FCC radio frequency (RF) Exposure Guidelines.

Declaration of Conformity According to 47CFR, Parts 2 and 15 for Class B Personal Computers and Peripherals

We: RICOH IMAGING AMERICAS CORPORATION

Located at: 2 Gatehall Drive Suite 204,
Parsippany, New Jersey 07054,
U.S.A.
Phone: 800-877-0155

Declare under sole responsibility that the product identified herein complies with 47CFR Parts 2 and 15 of the FCC rules as a Class B digital device. Each product marketed is identical to the representative unit tested and found to be compliant with the standards. Records maintained continue to reflect the equipment being produced can be expected to be within the variation accepted, due to quantity production and testing on the statistical basis as required by 47CFR §2.909. Operation is subject to the following two conditions: (1) This device may not cause harmful interference, and (2) This device must accept any interference received, including interference that may cause undesired operation. The above named party is responsible for ensuring that the equipment complies with the standards of 47CFR §15.101 to §15.109.

Product Name: Digital Camera
Model Number: R03010
Contact Person: Customer Service Manager
Date and Place: September, 2020 Parsippany

For Customers in Canada
Innovation, Science and Economic Development Canada
(ISED) Regulatory Compliance Notice

This Class B digital apparatus complies with Canadian ICES-003 (B).

This device contains licence-exempt transmitter(s)/receiver(s) that comply with Innovation, Science and Economic Development Canada's licence-exempt RSS(s). Operation is subject to the following two conditions:

1. This device may not cause interference.
2. This device must accept any interference, including interference that may cause undesired operation of the device.

The available scientific evidence does not show that any health problems are associated with using low power wireless devices. There is no proof, however, that these low power wireless devices are absolutely safe. Low power wireless devices emit low levels of radio frequency energy (RF) in the microwave range while being used. Whereas high levels of RF can produce health effects (by heating tissue), exposure of low-level RF that does not produce heating effects causes no known adverse health effects. Many studies of low-level RF exposures have not found any biological effects. Some studies have suggested that some biological effects might occur, but such findings have not been confirmed by additional research. The R03010 has been tested and found to comply with ISED radiation exposure limits set forth for an uncontrolled environment and meets RSS-102 of the ISED radio frequency (RF) Exposure rules.

Pour les utilisateurs au Canada
Avis de conformité à la réglementation d'Innovation,
Sciences et Développement économique Canada (ISDE)

Cet appareil numérique de la classe B est conforme à la norme NMB-003 (B) du Canada.

L'émetteur/récepteur exempt de licence contenu dans le présent appareil est conforme aux CNR d'Innovation, Sciences et Développement économique Canada applicables aux appareils radio exempts de licence. L'exploitation est autorisée aux deux conditions suivantes :

1. L'appareil ne doit pas produire de brouillage ;
2. L'appareil doit accepter tout brouillage radioélectrique subi, même si le brouillage est susceptible d'en compromettre le fonctionnement.

Les connaissances scientifiques dont nous disposons n'ont mis en évidence aucun problème de santé associé à l'usage des appareils sans fil à faible puissance. Nous ne sommes cependant pas en mesure de prouver que ces appareils sans fil à faible puissance sont entièrement sans danger. Les appareils sans fil à faible puissance émettent une énergie fréquence radioélectrique (RF) très faible dans le spectre des micro-ondes lorsqu'ils sont utilisés. Alors qu'une dose élevée de RF peut avoir des effets sur la santé (en chauffant les tissus), l'exposition à de faibles RF qui ne produisent pas de chaleur n'a pas de mauvais effets connus sur la santé. De nombreuses études ont été menées sur les expositions aux RF faibles et n'ont découvert aucun effet biologique. Certaines études ont suggéré qu'il pouvait y avoir certains effets biologiques, mais ces résultats n'ont pas été confirmés par des recherches supplémentaires. Le R03010 a été testé et jugé conforme aux limites d'exposition aux rayonnements ISDE énoncées pour un environnement non contrôlé et respecte les règles d'exposition aux fréquences radioélectriques (RF) CNR-102 de l'ISDE.

Dla klientów w Europie

Informacje dla użytkowników dotyczące zbiórki i pozbywania się zużytego urządzenia i baterii



1. W Unii Europejskiej

Oznaczenie produktu, opakowania oraz/lub dokumentów towarzyszących tym symbolom oznacza, że nie należy wyrzucać zużytych urządzeń elektrycznych i elektronicznych oraz baterii ze zwykłymi odpadami domowymi.

Zużyte urządzenia elektryczne i elektroniczne oraz baterie wymagają odrębnego traktowania zgodnie z prawem, które nakłada obowiązek właściwego postępowania z takimi produktami oraz ich odzyskiwania i przetwarzania wtórnego.



Prawidłowe pozbycie się tych produktów pomoże zapewnić właściwe postępowanie z odpadami oraz ich odzyskiwanie i przetwarzanie wtórne, zapobiegając potencjalnie niebezpiecznemu wpływowi na środowisko i ludzkie zdrowie, które mogłyby zostać zagrożone w przypadku niewłaściwego postępowania z odpadami.

Jeśli poniżej powyższego symbolu umieszczony zostanie symbol pierwiastka chemicznego, oznacza to zgodnie z dyrektywą w sprawie baterii i akumulatorów, że bateria zawiera metal ciężki (Hg = rtęć, Cd = kadm, Pb = ołów) w stężeniu przekraczającym wartość graniczną określoną w tejże dyrektywie.

Więcej informacji na temat zbiórki i recyklingu zużytych produktów można uzyskać u lokalnych władz, w firmie zajmującej się zbiórką odpadów lub miejscu zakupu produktów.

2. Inne kraje poza Unią Europejską

Te symbole obowiązują tylko w Unii Europejskiej. Aby pozbyć się tych produktów, należy skontaktować się z władzami lokalnymi lub przedstawicielem handlowym i zapytać o właściwy sposób postępowania.

Szwajcaria: używane urządzenia elektryczne i elektroniczne można bezpłatnie zwrócić do sprzedawcy nawet w przypadku braku zakupu nowego produktu. Inne miejsca zbiórki są wymienione na stronach internetowych www.swico.ch lub www.sens.ch.

OSTRZEŻENIE:
RYZIKO WYBUCHU W PRZYPADKU WYMIANY BATERII NA NIEWŁAŚCIWY RODZAJ. ZUŻYTE BATERIE NALEŻY UTYLIZOWAĆ ZGODNIE Z INSTRUKCJĄ.

Informacja dla użytkowników w krajach, które wymagają oznakowania CE

Ten produkt jest zgodny z zasadniczymi wymaganiami i innymi właściwymi postanowieniami Dyrektywy 2014/53/EU dotyczącej sprzętu radiowego.

Deklaracja zgodności EU jest dostępna poprzez przejście pod następujący adres URL:

https://www.ricoh-imaging.co.jp/english/support/declaration_of_conformity.html

i wybranie odpowiedniego produktu.

Robocze pasmo częstotliwości: 2400 MHz - 2483,5 MHz

Maksymalna moc częstotliwości radiowej: 14 dBm EIRP

Minimalna moc wymagana do naładowania sprzętu radiowego: 2,5 W

Maksymalna moc wymagana do uzyskania maksymalnej prędkości ładowania sprzętu radiowego: 15 W

Importer (znak CE): RICOH IMAGING EUROPE S.A.S.
7-9, avenue Robert Schuman, 94150 RUNGIS, FRANCE

Producent: RICOH IMAGING COMPANY, LTD.
1-3-6, Nakamagome, Ohta-ku, Tokyo 143-8555, JAPAN

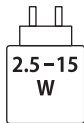

Informacja dla użytkowników w krajach, które wymagają oznakowania UKCA

Ten produkt jest zgodny z zasadniczymi wymaganiami i innymi właściwymi postanowieniami przepisów dotyczących sprzętu radiowego z roku 2017.

Brytyjska deklaracja zgodności jest dostępna poprzez przejście pod następujący adres URL:

https://www.ricoh-imaging.co.jp/english/support/declaration_of_conformity.html

i wybranie odpowiedniego produktu.

Robocze pasmo częstotliwości: 2400 MHz - 2483,5 MHz

Maksymalna moc częstotliwości radiowej: 14 dBm EIRP

Producent: RICOH IMAGING COMPANY, LTD.
1-3-6, Nakamagome, Ohta-ku, Tokyo 143-8555, JAPAN



Dla klientów w Tajlandii

Niniejsze urządzenie telekomunikacyjne spełnia wymagania Urzędu Krajowej Komisji Radiofonii i Telewizji.



เครื่องวิทยุคมนาคมนี้ ได้รับยกเว้น ไม่ต้องได้รับ
ใบอนุญาตให้มี ใช้ซึ่งเครื่องวิทยุคมนาคม
หรือตั้งสถานีวิทยุคมนาคมตามประกาศ กสทช.
เรื่อง เครื่องวิทยุคมนาคม และสถานีวิทยุ
คมนาคมที่ได้รับยกเว้นไม่ต้องได้รับใบอนุญาต
วิทยุคมนาคม ตามพระราชบัญญัติวิทยุ
คมนาคม พ.ศ. 2498



nans. | โทรคมนาคม
กำกับดูแลโดยประชาชน
Call Center 1200 (Insw5)

Notatki

RICOH

RICOH IMAGING COMPANY, LTD.

1-3-6, Nakamagome, Ohta-ku, Tokyo 143-8555, JAPAN
(<https://www.ricoh-imaging.co.jp>)

RICOH IMAGING EUROPE S.A.S.

7-9, avenue Robert Schuman, 94150 RUNGIS, FRANCE
(<https://www.ricoh-imaging.eu>)

RICOH IMAGING AMERICAS CORPORATION

2 Gatehall Drive Suite 204, Parsippany, New Jersey 07054, U.S.A.
(<https://www.us.ricoh-imaging.com>)

RICOH IMAGING CANADA INC.

5560 Explorer Drive Suite 100, Mississauga, Ontario, L4W 5M3, CANADA
(<https://www.ricoh-imaging.ca>)

RICOH IMAGING CHINA CO., LTD.

Room A 23F Lansheng Building, 2-8 Huaihaizhong Road, Huangpu District,
Shanghai, 200021, CHINA
(<https://www.ricoh-imaging.com.cn/china/>)

<https://www.ricoh-imaging.co.jp/english/>

Te dane kontaktowe mogą ulec zmianie bez powiadomienia.
Najnowsze informacje można znaleźć w naszych witrynach internetowych.

- Dane techniczne i wymiary zewnętrzne mogą ulec zmianie bez powiadomienia.