

RICOH

Digital systemkamera

PENTAX *KF*

Startguide

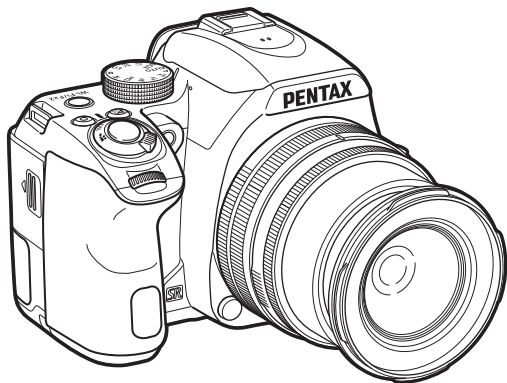

Modell nr. R06010

Tack för att du köpt PENTAX KF digitalkamera. I startguiden finns information om hur du förbereder din PENTAX KF för fotografering och de grundläggande funktionerna. Studera startguiden innan du använder kameran så att du använder den på rätt sätt.

Utförlig information om hur du använder de olika fotograferingsfunktionerna och inställningarna finns i bruksanvisningen (i PDF-format) på vår hemsida.

Information om bruksanvisningen finns på s.70.

Säkerhet

Vi har varit noggranna med produktens säkerhet. När du använder den ber vi dig särskilt uppmärksamma detaljer märkta med nedanstående symboler.



Varning

Symbolen anger att om du inte följer anvisningarna kan det leda till svåra personskador.



Försiktighet

Symbolen anger att om du inte följer anvisningarna kan det leda till allvarliga person- eller materialskador.

Om kameran



Varning

- Ta inte isär och ändra inte på kameran. Det finns högspänning inuti kameran och risk för elstötar.
- Vidrör aldrig någonting inuti kameran om den tappats eller skadats så att invändiga komponenter frilagts. Det finns risk för elstötar.
- Rikta inte kameran mot solen och andra starka ljuskällor när du fotograferar och lägg inte kameran i direkt solljus med objektivlocket avtaget. Kameran kan gå sönder eller orsaka brand.
- Titta inte på solen och andra starka ljuskällor genom objektivet. Du kan bli blind eller få nedsatt syn.
- Avbryt omedelbart om något onormalt uppstår vid användningen, t.ex. om kameran börjar ryka eller lukta konstigt. Ta ut batteriet eller koppla bort nätadaptern och kontakta närmaste servicecenter. Fortsatt användning kan leda till brand och elektriska stötar.



Försiktighet

- Håll inte fingret över blixten när den avfyras. Du kan bränna dig.
- Täck inte över blixten med tyg när den avfyras. Det kan missfärgas.
- Some portions of the camera heat up during use. Det finns risk för brännskador om dessa delar vidrörs under längre tid.
- Se upp för glassplitter om skärmen skadas. Var försiktig så att inte flytande kristall kommer på huden, i ögonen eller du får vätskan i munnen.

- Beroende på din fysik och kondition kan användning av kameran orsaka klåda, utslag eller blåsor. Sluta använda kameran och sök omedelbart läkare om du upptäcker något onormalt.

Batteriladdaren och nätadaptern



Varning

- Använd endast den laddare och nätadapter som är avsedd för kameran och anslut den till angiven effekt och spänning. Andra laddare eller adaptern som inte är speciellt avsedda för kameran eller om laddaren eller adaptern ansluts till fel effekt eller spänning kan det leda till brand, stötar eller kamerahaveri. Spänningen ska vara 100 - 240 V.
- Ta inte isär och modifiera inte apparaten. Det kan leda till brand och elektriska stötar.
- Sluta genast använda apparaten och vänd er till en verkstad om det börjar ryka eller lukta konstigt eller om den uppför sig onormalt. Fortsatt användning kan leda till brand och elektriska stötar.
- Vänd er till en verkstad om det skulle råka komma in vatten i apparaten. Fortsatt användning kan leda till brand och elektriska stötar.
- Dra ur kontakten till batteriladdare och nätadapter om åskan börjar gå medan du använder dem. Apparaterna kan skadas och det kan uppstå brand och leda till elstötar.
- Torka av nätkontakten om den blivit dammig. Damm kan orsaka brand.
- Minska riskerna genom att bara använda CSA/UL-godkänd nätsladd, typen är Type SPT-2 eller kraftigare, minst 1,5 mm² ledningsarea, ena änden med pågjutet hankontakt (enligt NEMA-specifikation) och den andra med en pågjutet honkontakt (enligt en specifik IEC-typ för icke-industriellt bruk) eller motsvarande.



Försiktighet

- Ställ inte och tappa inte tunga föremål på nätsladden och böj den inte i skarpa böjar. Sladden kan skadas. Vänd dig till närmaste verkstad om sladden skadats.

- Vidrör inte och kortslut inte kontaktarna på nätsladden när den är ansluten till elnätet.
- Sätt inte i nätkontakten med våta händer. Detta kan leda till elstötår.
- Tappa inte produkten och slå inte på den. Den kan gå sönder.
- Ladda inte andra batterier än laddbara litium-jonbatterier D-LI109 med batteriladdare D-BC186. Om du försöker att ladda andra batterityper kan det leda till explosion överhettning eller att laddaren skadas.

Om USB-nätadaptren

Varning

- Torka av nätkontakten om den blivit dammig. Damm kan orsaka brand.
- Sätt inte i nätkontakten med våta händer. Detta kan leda till elstötår.
- Håll alltid fast kontakten när du kopplar ur en nätkontakt. Dra inte ur nätsladden. Detta kan skada strömkabeln och resultera i brand eller elektrisk stöt.
- Om det skulle uppstå rök eller ovanlig lukt från adaptren eller om något annat onormalt inträffar, ska du omedelbart ta ur nätkontakten från uttaget. Kontakta närmaste servicecenter för reparation. Använd inte adaptren förrän den har reparerats.
- Vidrör inte kontakten om åskan börjar gå medan du använder adaptren. Detta kan leda till elstötår.

Försiktighet

- Sätt i nätkontakten riktigt i uttaget. Underlåtenhet att följa denna försiktighetsåtgärd kan leda till brand.

Laddbara litiumjonbatterier

Varning

- Gnid inte ögonen om batteriväska kommit i dem. Spola ögonen med rent vatten och sök omedelbart läkare.

Försiktighet

- Använd endast specificerade batterier med denna kamera. Andra batterier kan orsaka brand eller explosion.
- Plocka inte isär batterierna. Om du plockar isär batterierna kan det leda till explosion eller läckage.

- Ta omedelbart ur batteriet ur kameran om det blir varmt eller börjar ryka. Var försiktig så att du inte bränner dig.
- Se till att inte ståltrådar, hårnålar och andra metallföremål kommer i kontakt med + - och —-polerna på batteriet.
- Kortslut inte batteriet och släng det inte i elden. Det kan explodera eller börja brinna.
- Tvätta området noga med vatten om batteriväska kommit på hud eller kläder. Huden kan irriteras. Spola de påverkade områdena noga med vatten.
- Försiktighetsåtgärder vid användning av batteri D-LI109:
 - ANVÄND ENDAST SPECIFICERAD LADDARE.
 - BRÄNN INTE.
 - TA INTE ISÄR.
 - KORTSLUT INTE.
 - UTSÄTT INTE FÖR HÖG TEMP. (60°C / 140°F)

Förvara alltid kamera och tillbehör utom räckhåll från småbarn

Varning

- Lagg inte kameran och medföljande tillbehör inom räckhåll för småbarn.
 1. Om produkten tappas eller används felaktigt kan den orsaka allvarliga personskador.
 2. Lindas remmen runt halsen kan den orsaka kvävning.
 3. Förvara mindre delar, bland annat minneskort och batteri utom räckhåll för barn så att det inte råkar sväljas av misstag. Sök omedelbart läkare om tillbehöret svalts.

Kontrollera innehållet i förpackningen



Lock för tillbehörssko FK
(Monterat på kameran)



Ögonmussla FR
(Monterat på kameran)



Kamerahuslock
(Monterat på kameran)

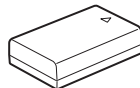

Laddningsbart litiumjonbatteri
Batteri D-LI109

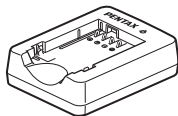

Batteriladdare
D-BC186

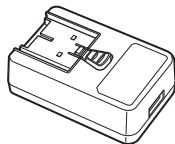

USB-nätadapter
AC-U1 eller AC-U2*
* Skillnader kan finnas
beroende på region.

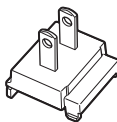

Kontakt

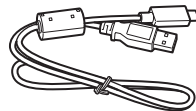

USB-kabel
I-USB166

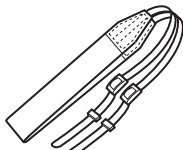

Rem
O-ST132

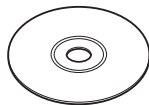

Programvara (CD-ROM)
S-SW186



Startguide (denna handbok)

Passande objektiv

Man kan använda DA-, DA L-, D FA-, FA J- och FA-objektiv och objektiv med läge **A** (Auto) på bländarringen. Se s.49 beträffande andra objektiv.

Innehåll

Kontrollera innehållet i förpackningen	2
Namn på delarna och deras funktion	5
Reglage	6
Skärm	8
Sökare	11
Elektroniskt vattenpass	11
Hur man ändrar funktionsinställningar	12
Med direktknapparna	12
Med kontrollpanelen	12
Använda menyerna	14
Menylista	15
Inspejning Funktionsmenyer	15
Filmmenyer	20
Uppspelningsmeny	21
Inställningsmenyer	22
Menyerna Specialinställningar	25
Förbereda kameran för fotografering	27
Sätta fast remmen	27
Montera objektivet	27
Ladda batteriet	28
Sätta i/ta ur batteriet	29
Sätta i minneskort	29
Öppna skärmen	30
Ställa in språk och datum/klockslag	30
Formatera minneskort	32
Grundläggande fotografering	32
Fotografering med sökare	32
Fotografering med hjälp av direktvisningsbilden	34
Fotograferingsfunktioner för stillbilder	34
Ställa in känsligheten	37
Exponeringskompensation	38
Spela in film	38
Använda den inbyggda blixten	39
Välja exponeringsmetod	40
Justering av vitbalansen	41
Granska bilder	42
Spela upp filmer	43
Uppspelningspalett	43
Dela bilder	44
Aktivera trådlösa funktionen	44
Använda kameran med en kommunikationsenhet	45
Begränsningar i de olika fotograferingsfunktionerna	46
Begränsningar för kombinationer av vissa funktioner ..	48
Kamerafunktioner med olika objektiv	49
Viktiga data	50
Driftmiljö för USB-anslutning och medföljande programvara	56
Register	57
Att tänka på	60
GARANTI	65
Bruksanvisningen	70

Illustrationer och bilderna på skärmen i bruksanvisningen kan skilja sig från de verkliga som visas på kameran.

Upphovsrätt

Bilder som tagits med kameran och som är avsedda för annat än personligt bruk, får ej användas utan tillstånd, enligt vad som anges i lagen om upphovsrätt. Det finns tillfällen när rätten till bilder tagna för personligt bruk är begränsad; demonstrationer, föreställningar och utställda föremål. Bilder som tagits med avsikt att erhålla upphovsrätt kan heller inte användas för annat än vad som anges i lagen om upphovsrätt.

Till användaren av kameran

- Använd inte kameran i närheten av apparater som genererar stark elektromagnetisk strålning eller kraftiga magnetfält. Kraftiga statiska urladdningar och magnetfält som genereras av exempelvis radiosändare kan störa skärmen, skada data som finns lagrade på minneskortet och påverka kretsarna inuti kameran och störa dess funktion.
- Enheten med flytande kristaller som används i skärmen är tillverkad med extremt hög noggrannhet. Även om nivån för fungerande andel pixlar är högre än 99,99 %, bör du vara medveten om att 0,01 % av pixlarna inte tänds eller tänds när de inte ska. Detta har dock ingen effekt på den inspelade bilden.
- I bruksanvisningen refererar den allmänna termen "dator (er)" både till Windows- och Macintosh-datorer.
- I bruksanvisningen används beteckningen "batteri(er)" för alla typer av batterier som sitter i kameran och tillbehören.

Användarregistrering

Fyll i användarregistreringen så kan vi ge dig bättre service. Tack för din medverkan.

<https://www.rioh-imaging.com/registration/>

Namn på delarna och deras funktion

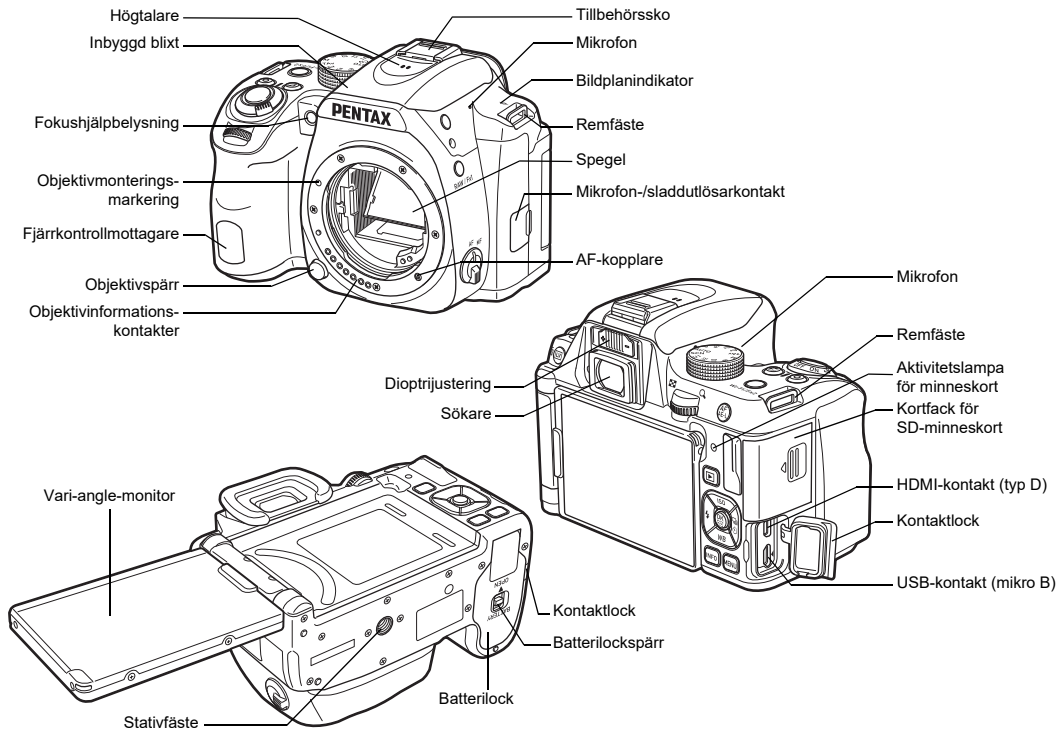

Reglage

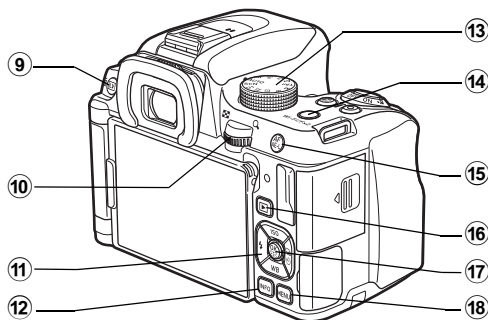
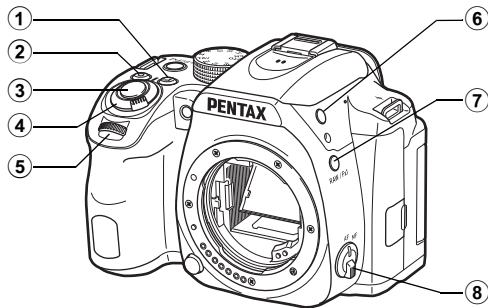

- 1 Exponeringskompensationsknapp (F)**
Tryck och ställ in exponeringskompensationsvärdet. (s.38)
I uppspelningsläge: Tryck för att spara den senast tagna JPEG-bilden också i RAW-format.
- 2 Grön knapp (O)**
Återställer ändrade värden.
- 3 Avtryckare (SHUTTER)**
Tryck för att ta bilder. (s.33)
Tryck ner halvvägs för att växla till inspelningsläge.
- 4 Strömbrytare**
Sätter på och stänger av kameran eller växlar till -läge (film). (s.38)
När kameran sätts på går den in i -läge (stillbild) och indikatorlampan lyser grön. När brytaren vrids till går kameran in i -läge och lampan lyser röd.
- 5 Främre e-ratt (A)**
Ändrar värdet på kamerainställningar, t.ex. exponering. (s.36)
Du kan ändra menykategorin när menybilden visas. (s.14)
Välj en annan bild med denna i uppspelningsläge.
- 6 Blixtuppfällningsknapp (B)**
Tryck för att fälla upp blixten. (s.40)
- 7 RAW/Fx1-knapp (Ex1)**
Det går att koppla funktioner till den här knappen.
Standard är funktionen som ändrar filformat temporärt till delad knappen (One Push File Format).
- 8 Fokusfunktionsväljare**
Ändrar fokusfunktion. (s.32)

- 9 **Direktvisningsknapp (LV/☒)**
Direktvisning. (s.34)
Tryck och radera bilder i uppspelningssläge. (s.42)
- 10 **Bakre e-ratt (☒)**
Ändrar värdet på kamerainställningar, t.ex. exponering. (s.36)
Du kan ändra menyflikarna när menybilden visas. (s.14)
Du kan ändra kamerainställningarna när kontrollpanelen visas. (s.12)
Förstora bilder eller visa flera bilder samtidigt i uppspelningssläge. (s.42)
- 11 **Fyrvägsknapp (▲▼◀▶)**
Tar fram menyerna känslighet, vitbalans, blyxtfunktion och exponeringssätt. (s.12)
Flytta markören och ändra alternativ på kontrollpanelen och menyer.
Tryck på ▼ vid enbildsvisning i uppspelningssläge för att få fram uppspelningspaletten. (s.43)
- 12 **INFO-knapp (INFO)**
Ändrar visningen på skärmen. (s.8, s.10)
- 13 **Funktionsratt**
Ändrar fotograferingsfunktion. (s.33, s.34)
- 14 **Wi-Fi/Fx2 button (Fx2)**
Det går att koppla funktioner till den här knappen.
Sätt på och stäng av trådlösa funktionen i uppspelningssläge. (s.44)
- 15 **AF/AE låsknapp (AF/AE-L)**
För skärpeinställning istället för att trycka ned SHUTTER halvvägs och för att låsa exponeringsvärdet före tagning.
- 16 **Uppspelningssknapp (☒)**
Växlar till uppspelningssläge. (s.42) Tryck en gång till för att växla till fotograferingsläge.

- 17 **OK-knapp (OK)**
Tryck på knappen för att bekräfta markerat alternativ på kontrollpanelen eller meny.
Håll inne knappen när [AF Active Area] **OFF** eller **AREA** är valt, eller till **AREA** eller **OFF** för att ändra pilknapparna till ändra AF-område eller direktknappfunktion.
- 18 **MENY-knapp (MENU)**
Tar fram menyer. Tryck på knappen när meny visas för att återgå till föregående bild. (s.14)

Fyrvägsknappen

I bruksanvisningen visas delknapparna på fyrvägsknappen som på bilden till höger.

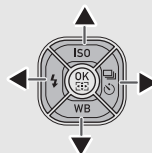

Skärm

Fotograferingsfunktion

Med kameran kan du fotografera när du tittar i sökaren eller när du tittar på bilden på skärmen.

När du använder sökaren kan du fotografera medan du kontrollerar statusbilden på skärmen och tittar i sökaren.

(s.32)Om du inte använder sökaren kan du ta bilder medan du kontrollerar direktvisningen på skärmen. (s.34)

Kameran är i "vänteläge" när den är klar för fotografering,

t.ex. när statusbilden eller direktvisningen visas. Tryck på **INFO**

i vänteläge för att ta fram "kontrollpanelen" och ändra inställningar. (s.12) Du kan ändra typen av informationen som visas i vänteläge genom att trycka på **INFO** medan kontrollpanelen visas.

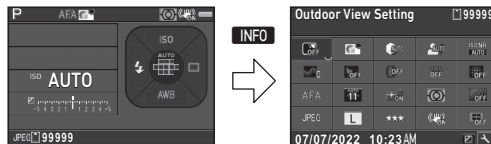

Vänteläge
(statusbild)

Kontrollpanel



Valbild för visning av
fotograferingsinfo

Statusskärm

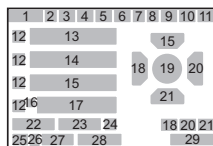
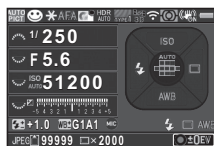

- | | | | |
|----|---|----|---|
| 1 | Fotograferingsfunktion | 17 | EV-stapel |
| 2 | Autoexponeringsläs | 18 | Blixtfunktion |
| 3 | Fokuseringsmetod | 19 | Fokusområde (AF-punkt) |
| 4 | Anpassad bild | 20 | Exponeringsmetod |
| 5 | Klarhet, hudfärg, digitalfilter, HDR-tagning och pixelskiftupplösning | 21 | Vitbalans |
| 6 | AA filtersimulator | 22 | Blixtexponeringskompensation |
| 7 | GPS-positionstatus | 23 | Fininställning av vitbalans |
| 8 | Wi-Fi-anslutningsstatus | 24 | Externa inmatn.enheter |
| 9 | AE-mätning | 25 | Filformat |
| 10 | Skakdämpning/horisontkorrigerig | 26 | Minneskort |
| 11 | Batterinivå | 27 | Antal bilder som kan sparas/återstående inspelningstid vid filmning |
| 12 | E-rattguide | 28 | Antal bilder vid multiexponering eller intervalltagning |
| 13 | Slutartid | 29 | Funktionsguide |
| 14 | Bländarvärde | | |
| 15 | Känslighet | | |
| 16 | Exponeringskompensering och alternativexponering | | |

Direktvisning

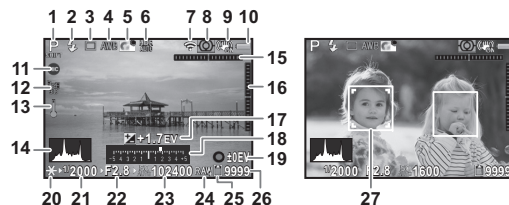

- | | | | |
|----|---|----|--|
| 1 | Fotograferingsfunktion | 16 | Elektroniskt vattenpass (vertikal lutning) |
| 2 | Blixtfunktion | 17 | EV-kompensation |
| 3 | Exponeringsmetod | 18 | EV-stapel |
| 4 | Vitbalans | 19 | Bruksanvisning och antal bilder vid multiexponering, intervalltagning och intervallkompositionstagning |
| 5 | Anpassad bild | 20 | Autoexponeringsläs |
| 6 | Klarhet, hudfärg, digitalfilter, HDR-tagning och pixelskiftupplösning | 21 | Slutartid |
| 7 | Wi-Fi-anslutningsstatus | 22 | Bländarvärde |
| 8 | AE-mätning | 23 | Känslighet |
| 9 | Skakdämpning/horisontkorrigerig/filmskakdämpning | 24 | Filformat |
| 10 | Batterinivå | 25 | Minneskort |
| 11 | Externa inmatn.enheter | 26 | Antal bilder som kan sparas/återstående inspelningstid vid filmning |
| 12 | GPS-positionstatus | 27 | Ansiktsgenkännsram (när [Ansiktsgenkänning] är valt för [AF aktivt område]) |
| 13 | Temperaturvarning | | |
| 14 | Histogram | | |
| 15 | Elektroniskt vattenpass (horisontell lutning) | | |

Kontrollpanel

☑-läge

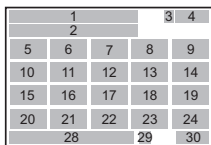
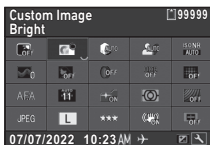

👉-läge

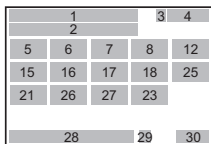
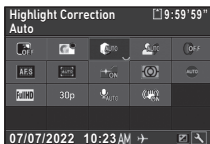

- | | |
|---|---|
| 1 Funktionsnamn | 15 Autofokusfunktion |
| 2 Inställning | 16 Aktivt AF-område |
| 3 Minneskort | 17 AF-hjälpbelysning |
| 4 Antal bilder som kan sparas/återstående inspelningstid vid filmning | 18 AE-mätning |
| 5 Inställn. utomhusvisn. | 19 AA filtersimulator |
| 6 Anpassad bild | 20 Filformat |
| 7 Högdagerkorrigering | 21 Antal pixlar JPEG, antal pixlar vid filmning |
| 8 Skuggkorrigering | 22 JPEG-kvalitet |
| 9 Högt-ISO brusred. | 23 Skakdämpning, skakdämpning vid filmning |
| 10 Stringens | 24 Horisontkorrigering |
| 11 Hudton | 25 Externa inmatn.enheter |
| 12 Digitalfilter | 26 Bildhastighet |
| 13 HDR-tagning | 27 Ljudinspelningsnivå |
| 14 Pixelskiftupplösning | 28 Datum och klockslag |

29 Destination

30 Bruksanvisning för anpassning av kontrollpanelen

Uppspelningsläge

Den tagna bilden visas tillsammans med fotograferingsinformationen vid enbildsvisning i uppspelningsläge.

Ändra typ av information som ska visas vid enbildsvisning med **INFO**.



Enbildsvisning (Standard informationsvisning)



Valbild för visning av uppspelningsinfo

Sökare

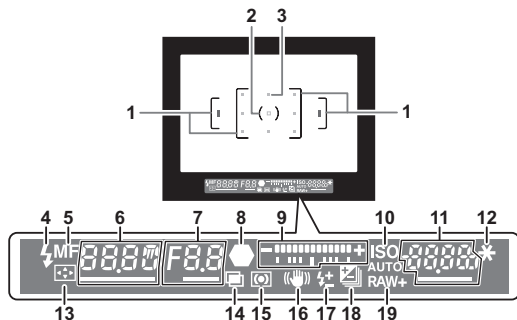

- | | |
|--|---|
| 1 Fokusram | 10 ISO/ISO AUTO |
| 2 Spotmätningssram | 11 Känslighet, exponerings- |
| 3 Fokuspunkt | kompensationsvärde |
| 4 Blixtindikering | 12 Autoexponeringsläs |
| 5 Fokuseringsmetod | 13 Ändra AF-område |
| 6 Slutartid, exponeringstid
för tidtagen exponering
i B -läge, antal rutor vid
alternativtagning | 14 Multiexponering |
| 7 Bländarvärde/
alternativvärdet för
alternativexponering.- | 15 AE-mätning |
| 8 Fokusindikator (s.33) | 16 Shake Reduction |
| 9 EV-stapel, elektroniskt
vattenpass | 17 Blixtexponeringskom-
pensation |
| | 18 Exponeringskompense-
ring och alternativexpo-
nering |
| | 19 Filformat |

Anteckningar

- Du kan justera bildskärpan i sökaren med diopterarmen. Lyft upp och ta bort ögonmusslan om inställningen är krånglig. Justera med armen tills fokusramen i sökaren är skarp och tydlig.

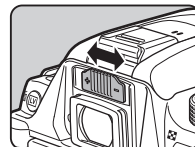

Elektroniskt vattenpass

Du kan kontrollera om kameran lutar horisontellt genom att ta fram det elektroniska vattenpasset. Det elektroniska vattenpasset för horisontell lutning kan visas på exponeringsstapeln i sökaren och elektroniska vattenpassen för vertikala och horisontella kameravinklar kan visas på direktvisningsbilden. (s.9)

Hur man ändrar funktionsinställningar

Med direktknapparna

Tryck på ▲▼◀▶ i vänteläge.

▲	Känslighet	s.37
▼	Vitbalans	s.41
◀	Blixtfunktion	s.39
▶	Exponeringsmetod	s.40

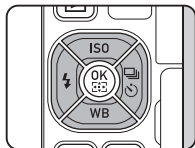

Med kontrollpanelen

Tryck på **INFO** i vänteläge.

Markera ett alternativ med ▲▼◀▶.

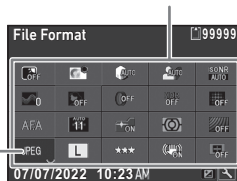

Ändra inställningarna med .



Tryck på **OK** för att göra utförliga inställningar.



Avsluta inställningarna med **MENU**.

Bekräfta markerat alternativ och återgå till kontrollpanelen med **OK**.

Anpassa kontrollpanelen

Funktionerna som visas på kontrollpanelen kan anpassas. Vissa funktioner på ,  och -menyerna kan sparas på kontrollpanelen. Information om funktionerna som kan sparas finns i "Menylista" (s.15).

1 Tryck på **INFO** i vänteläge.

Kontrollpanelen visas.

2 Tryck på .

Den anpassade skärmen visas.

3 Välj funktionen som ska ändras med .

Återställ standardinställningarna med .

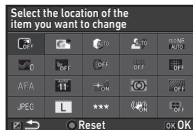

4 Tryck på **OK**.

Funktioner som kan väljas visas på popupmenyn.

5 Välj funktionen som ska sparas med .

Välj [-] om du vill spara en funktion.

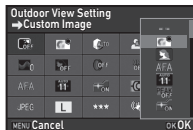

6 Tryck på **OK**.

Bilden i steg 3 återkommer.

7 Tryck på .

Kontrollpanelen återkommer.

8 Tryck på **MENU**.

Kameran växlar till vänteläge.

Använda menyerna

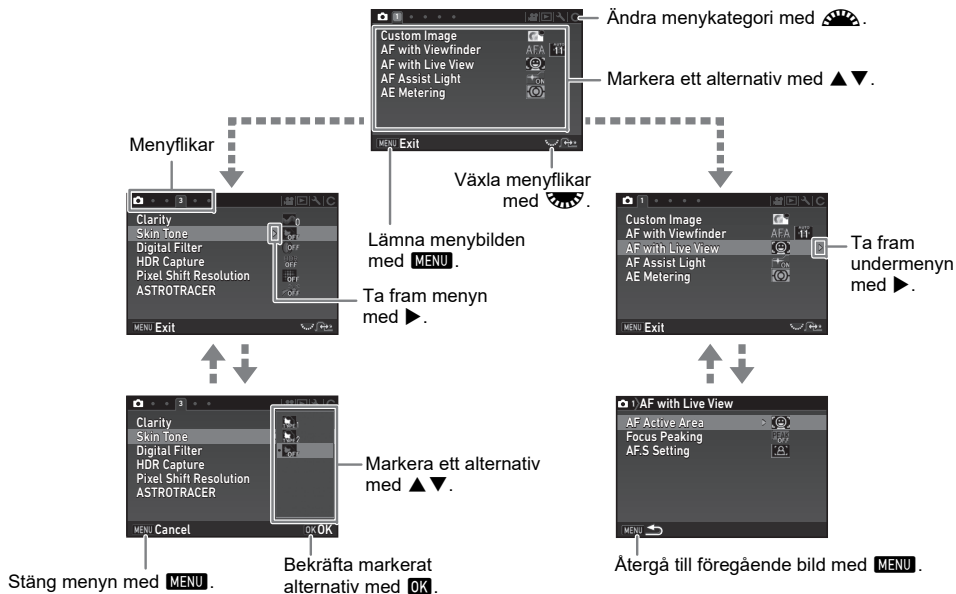



Menylista

Inspelning Funktionsmenyer

Meny	Alternativ	Funktion	Standardinställning	
	Anpassad bild *1 *2	Fininställning av bland annat färger och kontrast innan bilden tas.	Ljus	
	Motivläge *1 *3	Väljer det motivprogram som passar bäst för motivet. (SCN -läge)	Porträtt	
	AF med sökare	Autofokusfunktion *1	Väljer autofokusmetod vid fotografering med sökaren.	AF.A
		Aktivt AF-område *1	Väljer fokusområde för fotografering med hjälp av sökaren.	Auto (Elva AF-punkter)
		Inställning för AF.S	Anger prioriteten när autofokus är inställd på AF.S och SHUTTER trycks ner helt.	Fokusprioritet
		Funktion 1:a rutan AF-C	Anger prioriteten för första rutan när autofokusfunktionen AF.C och SHUTTER trycks ner helt.	Auto
		Funktion i läge AF-C	Anger prioriteten vid seriebildtagning när autofokusfunktion AF.C är vald.	Auto
		Bibehåll AF-status	Skärpeläget bibehålls en given tid om motivet råkar flytta sig utanför valt fokusområde när skärpan är inställd.	Låg
	AF med Live View	Aktivt AF-område *1	Väljer fokusområde för fotografering med direktvisning.	Ansiktsgenkänning
		Fokusskärpning *1	Framhäver motivets konturer och förenklar kontrollen av skärpan.	Av
		Inställning för AF.S	Anger prioriteten när SHUTTER trycks in.	Fokusprioritet
	AF-hjälpbelysning *1	Hjälpbelysningen tänds för autofokuseringen på mörka platser.	På	
	Ljutmätning *1	Välj den del av bilden som ska användas för ljusmätning och exponeringsbestämning.	Multisegment	
	Exponeringsfunktion *4	Växlar temporärt mellan exponeringsfunktionerna när funktionsväljaren står på ett av lägena från U1 till U3 .	–	

Meny	Alternativ	Funktion	Standardinställning	
☑2	Bilddetektering	Filformat ^{*1}	Anger filformatet för stillbilder.	JPEG
		JPEG antal pixlar ^{*1}	Ställer in inspelningsstorleken för bilder vid JPEG-fotografering.	<input type="checkbox"/> L
		JPEG-kvalitet ^{*1}	Anger kvaliteten för JPEG-bilder.	★★★
		RAW-filformat	Ställer in RAW-filformatet.	PEF
		Färgrymd	Anger färgrymden som ska användas.	sRGB
	D-område-sinställningar	Högdagerkorrigering ^{*1}	Utökar dynamikområdet och förhindrar att för ljusa områden uppträder.	Auto
		Skuggkorrigering ^{*1}	Utökar dynamikområdet och förhindrar att för mörka områden uppträder.	Auto
	Brusreducering	BR lång slutartid ^{*1}	Anger inställning för brusreduceringen vid fotografering med lång slutartid.	Auto
		Högt-ISO brusreducering ^{*1}	Anger inställning för brusreduceringen vid fotografering med hög ISO-känslighet.	Auto
	☑3	Stringens ^{*1}	Ändrar bildernas skärpa med hjälp av en bildbearbetningsfunktion.	±0
Hudton ^{*1}		Förstärker objektets hudton med hjälp av en bildbearbetningsfunktion.	Av	
Digitalfilter ^{*1}		Lägger in digitalfiltereffekter på bilderna.	Inget filter	
HDR-tagning ^{*1}		Anger typ av fotografering med stort dynamikområde.	Av, ±2EV, På	
Pixelskiftupplösning ^{*1}		Sätter ihop fyra bilder skiftade bildpunkt efter bildpunkt och sparar en högupplöst bild.	Av	
ASTROTRACER ^{*1}		Ställer in om himlakroppar ska följas och fotograferas.	Av	

Meny	Alternativ	Funktion	Standardinställning	
📷4	AA filtersimulator *1	Inför lågpasfiltereffekter med hjälp av skakdämpningsmekanismen.	Av	
	Skakdämpning *1	Aktiverar skakdämpningen.	På	
	Horisontkorrigerig *1	Korrigerar horisontell lutning i 📷-läge.	Av	
	Objektivkorrigerig	Distortionskorrigerig *1	Reducerar distorsioner som orsakas av objektivets egenskaper.	Av
		Strörljus-korrigerig *1	Minskar strörljuset som uppträder på grund av objektivets egenskaper.	Av
		Lat-kromatik-abb-just *1	Korrigerar lateral kromatisk aberration som orsakas av objektivets egenskaper.	På
		Diffractionskorrigerig *1	Korrigerar oskärpa orsakad av diffraction vid små bländaröppningar.	På
Ange brännvidd *1	Ställer in brännvidden när du använder ett objektiv där brännvidden inte kan avläsas.	35 mm		
📷5	Informationslager	Elektr. Vattenpass *1	Elektroniska vattenpasset visas längst ner i sökaren.	Av
		Lägg AF-område över	Aktiv fokuspunkt visas röd i sökaren.	På
	Direktvisning	Rutnätet visas *1	Ställer in typ och färg på rutnätets linjer som visas under direktvisningen.	Av, Svart
		Elektr. Vattenpass *1	Elektroniska vattenpasset visas vid direktvisning.	På
		Histogramvisning	Histogrammet visas vid direktvisning.	Av
		Högdagervarning	Ställer in så att överexponerade områden blinkar rött vid direktvisning.	Av
		Flimmerreducering	Ange nätfrekvens för att minska direktvisningens skärmflimmer.	50Hz

Meny	Alternativ	Funktion	Standardinställning		
5	Direktgranskning	Displaytid	Ställer in direktgranskningstiden.	1 sek.	
		Förhandsg. zoom	Visar en förstord bild under direktgranskning.	På	
		Spara RAW-data	RAW-data sparas under direktgranskningen.	På	
		Radera	Visad bild raderas under direktgranskningen.	På	
		Histogramvisning	Histogrammet visas under direktgranskning.	Av	
		Högdagervarning	Ställer in så att överexponerade områden blinkar rött vid direktgranskning.	Av	
	Övriga skärminställningar	Guide visas på skärmen	Användningsguider visas när fotograferingsfunktionen ändras.	På	
		Visa färg	Anger färgen på statusbild, kontrollpanel och menypekare.	1	
	Anpassning av knappar	Fx1-knapp	Anger funktionen för när Fx1 trycks in.	Entrycks filformat	
		Fx2-knapp	Anger funktionen för när Fx2 trycks in.	Wi-Fi	
		AF/AE-L-knapp	Anger funktionen för när AF/AE-L trycks in.	Aktivera AF1	
		Programmering av E-Dial	P	Anger  /  /  -funktionen för varje exponeringsfunktion.	Tv, Av, ➔P
			Sv		-, ISO, -
Tv			Tv , -, -		
Av			-, Av , -		
TAv	Tv, Av, PLINE				
M	Tv, Av, PLINE				
Roteringsriktning	Vänder effekten som fås när  eller  vrids.	Rotera höger			

Meny	Alternativ	Funktion	Standardinställning	
 5	Minne	Känslighet	På	
		EV-kompensation	På	
		Blixtfunktion	På	
		Blixtex.kompen.	På	
		Exponeringsmetod	På	
		Vitbalans	På	
		Anpassad bild	På	
		Stringens	Av	
		Hudton	Av	
		Digitalfilter	Av	
		HDR-tagning	Av	
		Pixelskiftupplösning	Av	
		Fotograferingsinfo	Av	
		Uppspelningsinfor- mation	På	
	Inställn. utomhusvisn.	Av		
	Nattläge för LCD	Av		
	Spara USER-läge	Spara inställningar	Du kan spara ofta använda fotograferingsinställningar på U1 till U3 på funktionsratten.	KLAR TON, HDR LANDSKAP, ASTROFOTO
		Namn på USER-läge	Ändrar namnen på sparade USER-funktioner på skärmen.	KLAR TON, HDR LANDSKAP, ASTROFOTO
		Kontr. sparade inst.	Visar inställningar som sparats i USER-funktioner.	-
Återställer USER-läget		Återställer alla inställningar som sparats i USER-lägen till standardvärden.		

*1 Tillgänglig som en funktion i kontrollpanelen.













*2 Funktionen visas i andra lägen än **SCN**-läge.

*3 Funktionen visas i **SCN**-läge.

*4 Funktionen visas bara i läge **U1** till **U3**.

Filmmenyer

Meny	Alternativ	Funktion	Standardinställning	
1	Anpassad bild ^{*1}	Fininställning av bland annat färger och kontrast innan bilden tas.	Ljus	
	AF med Live View	Autofokuskfunktion	Väljer autofokusmetod för filmning.	A.F.S
		Aktivt AF-område ^{*1}	Väljer område för skärpeinställning vid filmning.	Flera autofokuspunkter
		Fokusskärpning ^{*1}	Framhäver motivets konturer och förenklar kontrollen av skärpan.	Av
	AF-hjälpbelysning ^{*1}	Hjälpbelysningen tänds för autofokuseringen på mörka platser.	På	
	Ljusbildning ^{*1}	Välj den del av bilden som ska användas för ljusbildning och exponeringsbestämning.	Multisegment	
	Videodektering	Antal pixlar ^{*1}	Ställer in antalet inspelade bildpunkter för filmen.	FHD
		Bildhastighet ^{*1}	Ställer in antalet bildfrekvenser för filmen.	30p
	Ljudinspelningsnivå ^{*1}	Ställer in ljudet vid inspelning.	Auto	
2	D-område-sinställningar	Högdagerkorrigering ^{*1}	Utökar dynamikområdet och förhindrar att för ljusa områden uppträder.	Auto
		Skuggkorrigering ^{*1}	Utökar dynamikområdet och förhindrar att för mörka områden uppträder.	Auto
	Digitalfilter ^{*1}	Lägger in digitalfiltereffekter vid filmning.	Inget filter	
	Movie SR ^{*1}	Aktiverar skakdämpningen.	På	
	Direktvisning	Rutnätet visas ^{*1}	Ställer in typ och färg på rutnätets linjer som visas under direktvisningen.	Av, Svart
		Elektr. Vattenpass ^{*1}	Elektroniska vattenpasset visas vid direktvisning.	På
		Histogramvisning	Histogrammet visas vid direktvisning.	Av
		Högdagervarning	Ställer in så att överexponerade områden blinkar rött vid direktvisning.	Av
Flimmerreducering		Ange nätfrekvens för att minska direktvisningens skärmflimmer.	50Hz	

Meny	Alternativ	Funktion	Standardinställning
 2 Anpassning av knappar	AF/AE-L-knapp	Anger funktionen för när AF/AE-L trycks in.	Aktivera AF1
	Programmering av E-Dial    	Anger  /  /  -funktionen för varje exponeringsfunktion.	
			 , Av , PLINE
			Tv , Av , PLINE
			Tv , Av , PLINE
Roteringsriktning	Vänder effekten som fås när  eller  vrids.	Rotera höger	

*1 Tillgänglig som en funktion i kontrollpanelen.





Uppspelningsmeny

Meny	Alternativ	Funktion	Standardinställning	
 1	Bildspel	Visningstid	Ställer in bildvisningsintervall.	3 sek.
		Skärmeffekt	Anger övergångseffekt till nästa bild.	Av
		Spela upp igen	Startar bildspelet på nytt när sista bilden visats.	Av
		Auto filmuppspelning	Filmer spelas upp under bildspelet.	På
	Skydda alla bilder	Alla sparade bilder skyddas samtidigt.	–	
	Radera alla bilder	Alla sparade bilder raderas samtidigt.	–	
	Snabbzoom	Anger inledande förstöringsgrad vid förstoring av bilder.	Av	
	Uppspelningsvolym	Ställer in ljudvolymen under uppspelningen av filmen.	10	
	LCD-display	Automatisk bildrotation	Bilder som tagits med kameran hållen vertikalt och bilder där roteringsinformationen har ändrats roteras vid uppspelning.	På
		Rutnätet visas	Ställer in typ och färg på rutnätets linjer.	Av, Svart
		Högdagervarning	Ställer in så att överexponerade områden blinkar rött vid standard informationsvisning, vid histogramvisning och vid ingen informationsvisning i uppspelningsläge.	Av

Inställningsmenyer

Meny	Alternativ	Funktion	Standardinställning	
1	Language/言語	Ställa in språk.	Svenska	
	Datumjustering	Anger aktuellt datum och klockslag och visningsformat.	01/01/2022	
	Världstid	Växlar mellan visning av datum och klockslag för din hemstad och för en angiven stad.	Hemstad	
	Textstorlek	Förstorar texten när du väljer ett menyalternativ.	Std.	
	Ljudeffekter	Volym	Ställer in ljudnivån för ljudsignaler.	3
		I fokus	Anger om ljudsignal ska avges när skärpan är inställd.	På
		AE-L	Anger om ljudsignal ska avges när exponeringsvärdet har låsts med AF/AE-L .	På
		Självutlösare	Anger om ljudsignal ska avges när självutlösningsräknaren räknar ner.	På
		Fjärrkontroll	Anger om ljudsignal ska avges när självutlösningsräknaren räknar ner.	På
		Spegeluppfällning	Anger om ljudsignal ska avges vid fotografering med spegeln låst i uppfällt läge.	På
		Ändra AF-område	Anger om ljudsignal ska avges när pilknapparnas funktion (▲▼◀▶) växlat till att flytta fokusområde.	På
		Entrycks filformat	Anger om ljudsignal ska avges när filformatet ändras med Fx1 eller Fx2 .	På
		Wi-Fi	Anger om ljudsignal ska avges när horisontkorrigeringen slås på eller av med Fx1 eller Fx2 .	På
		Nattläge för LCD	Anger om ljudsignal ska avges när kvällsvisningsfunktionen på datapanelen slås på eller av med Fx1 eller Fx2 .	På
Elektr. vattenpass	Anger om ljudsignal ska avges när elektroniska vattenpasset slås på eller av med Fx1 eller Fx2 .	På		

Meny	Alternativ	Funktion	Standardinställning	
2	Skärminställningar	Anger ljusstyrkan, färgmättnaden och färgen på skärmen.	0	
	Inställn. utomhusvisn.	Justerar ljusstyrkan för skärmen för tagning utomhus.	Av	
	Nattläge för skärm *1	Ändrar skärmfärgen till röd för fotografering i mörker, t.ex. på kvällen.	Av	
	Indikator-lampor	Övriga indikatorlampor	Ställer in om lampan för strömknappen ska sättas på när strömmen är påslagen.	Hög
		Självutlösare	Anger om självutlösarlampen ska blinka under nedräkningen i läge [Självutlösare (12 sek.)].	På
		Fjärrkontroll	Anger om självutlösarlampen ska blinka under nedräkningen i läge [Fjärrkontroll].	På
Lysdioder för GPS		Anger om lamporna ska tändas när GPS-enheten sätts på kameran.	På	
3	Wi-Fi *1	Aktiverar den trådlösa funktionen.	Av	
	GPS/e-kompass	GPS-tidssynk.	Justerar automatiskt datum och tid.	På
		Kalibrering	Utför en kalibrering av riktningssinformation.	–
	USB anslutning	Anger USB-anslutningsfunktionen när kameran kopplas till dator med en USB-kabel som kan köpas i handeln.	MSC	
	HDMI ut	Ställer in formatet när kameran kopplas till videoapparater med HDMI-ingång.	Auto	
	Externa inmatningsenheter *1	Ställer in den externa inmatningsenheten som kopplas till mikrofon-/kabelutlösningsskontakten.	Autoval	
	Automatisk avstängning	Ställer in tiden tills kameran stängs av automatiskt om ingen knapp trycks in under en viss tid.	1min.	

Meny	Alternativ	Funktion	Standardinställning	
4	Skapa ny mapp	Skapar en ny mapp på minneskortet.	–	
	Mappnamn	Anger mappnamnet där bilderna sparas.	Datum	
	Filnamn	Anger filnamnet som tilldelas bilder.	IMGP_IMG	
	Filnummer	Sekvensnumrering	Den löpande numreringen fortsätts även när en ny mapp skapas.	På
		Nollställ filnummer	Nollställer filnumret och börjar om med 0001 varje gång en ny mapp skapas.	–
	Upphovsrätt	Anger information om fotograf och upphovsrätt som läggs in i Exif-data.	Av	
Formatera	Formaterar minneskortet.	–		
5	Pixelmappning	Mappar och korrigerar defekta pixlar på sensorn.	–	
	Dammrengöring	Sensorn rengörs genom att den skakas med högfrekventa vibrationer (ultraljud).	Av, Av	
	Sensorrengöring	Låser spegeln i uppfällt läge för rengöring av sensorn med blåsborste.	–	
	Certifieringsbeteckningar	Visar certifieringssymbolerna för uppfyllande av tekniska standarder för trådlös kommunikation.	–	
	Alternativ för och information om programvara	Versionen för kamerans fasta programvara visas. Du kan kontrollera aktuell programversion innan du gör en uppdatering.	–	
	Återställ	Återställer inställningarna för direktknappar och alternativen på  -menyn,  -menyn,  -menyn,  -menyn, kontrollpanelen och uppspelningspaletten.	–	

*1 Tillgänglig som en funktion i kontrollpanelen.

Menyerna Specialinställningar

Meny	Alternativ	Funktion	Standardinställning
C1	1 exponeringssteg	Ställer in justeringsstegen för exponeringen.	1/3 EV-Steg
	2 Känslighetssteg	Ställer in inställningsstegen för ISO-känsligheten.	1 exponeringssteg
	3 Timer för exponering	Ställer in exponeringsmätartiden.	10 sek.
	4 Automatisk exponeringskompensation	Kompenserar automatiskt exponeringen när korrekt exponering inte kan uppnås med aktuella inställningar.	Av
	5 Koppla AE och AF-punkt	Väljer om exponeringsmätpunkten och fokuspunkten i autofokusområdet ska länkas.	Av
	6 AE-L låst med AF låst	Anger om exponeringsvärdet ska låsas när fokus är låst.	Av
	7 B-lägesalternativ	Anger kamerans funktion när SHUTTER trycks ner i B -läge.	Typ 1
C2	8 Avtryckare under laddning	Anger om slutaren ska kunna utlösas medan inbyggda blixten laddas.	Av
	9 AF med fjärrstyrning	Väljer om autofokus ska användas eller inte vid fotografering med fjärrkontroll.	Av
	10 Ordning för alternativexponering	Anger ordningen för automatisk alternativexponering.	0 - +
	11 Entrycks alternativtagning	Alla bildrutor tas med ett tryck på avtryckaren vid alternativexponering.	Av
	12 Alternativ för intervalltagning	Anger om tidsintervallet ska börja räknas när exponeringen startar eller när den avslutas vid intervalltagning, intervallkomposition och intervallfilminspelning.	Intervall
	13 AF vid intervalltagning	Anger om skärpan ska låsas när första bilden tas eller om autofokusering ska göras för varje exponering vid intervalltagning, intervallkomposition, intervallfilminspelning och strömmande stjärnor.	Fokus låses vid första exp.
	14 Inställningsintervall för vitbalans	Anger om vitbalansen ska finjusteras automatiskt när ljuskällan anges vid vitbalansinställning.	Fast

Meny	Alternativ	Funktion	Standardinställning
C3	15 Automatisk vitbalans i glödlampsljus	Ställer in färgtonen för glödlampsljus när vitbalansinställningen [Auto vitbalans] är vald.	Stor korrigerig
	16 VB vid blytttagning	Ställer in vitbalansen vid blyttfotografering.	Automatisk vitbalans
	17 Färgtemperatursteg	Anger inställningsstegen för vitbalansalternativet färgtemperatur.	Kelvin
	18 Fyrvägsknappinställningar	Väljer funktion för pilknapparna (▲▼◀▶) när fokusområdets valfunktionen är inställd på en av valalternativen.	Typ 1
	19 Auto skakdämpning avstängd	Skakdämpningen stängs av automatiskt när exponerings sättet är inställt på [Självtlösare] eller [Fjärrstyrning].	Aktivera autoavst. SR
	20 Spara roteringsinfo	Sparar roteringsinformation vid fotografering.	På
	21 Spara menyplats	Den senast visade menyfliken sparas och visas igen nästa gång som MENU -trycks in.	Återställ menyplats
C4	22 Låsande fokus	Aktiverar fotografering med låsande fokus om det sitter ett objektiv med manuell skärpeinställning på kameran. Slutaren utlöses automatiskt när skärpan är inställd.	Av
	23 AF-fininställning	Du kan finjustera dina objektiv till kameran autofokussystem.	Av
	24 Användning av bländarring	Slutaren kan utlösas när bländarringen är inställd på annat än A (Auto).	Inaktivera
	Återställ specialfunktioner	Återställer alla inställningar på menyn Specialinställningar till standardvärden.	–

Förbereda kameran för fotografering

Sätta fast remmen

- 1 Trä remmens ände genom remfästet och fäst sedan på insidan av spännet.

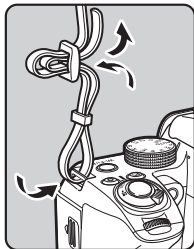

- 2 Fäst andra änden på samma sätt.

Montera objektiv

- 1 Kontrollera att kameran är avstängd.

- 2 Ta bort kamerahuslocket (1) och objektivfattningslocket (2).

Ställ objektivet med objektivfattningen vänd uppåt när locket tagits bort.

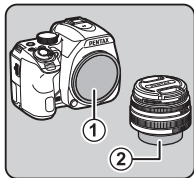

- 3 Rikta upp monteringsmarkeringarna (röda punkter: 3) på kameran och objektivet och vrid objektivet medsols tills det klickar.

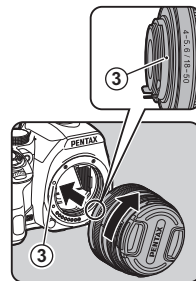

Demontering

Sätt på objektivlocket, vrid sedan objektivet moturs medan du trycker in objektivspärren (4).

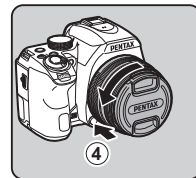

⚠ Försiktighet

- När ett indragbart objektiv sitter på kameran och inte är utdraget kan du inte ta bilder eller använda vissa funktioner. Kameran slutar fungera om objektivet dras in under fotografering. Information beskrivs i steg 2 i avsnittet "Fotografering med sökare" (s.32).

Ladda batteriet

- 1** Sätt in nätkontaktern i USB-nätadaptern tills den klickar på plats.

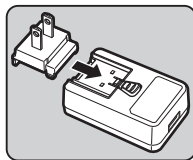

- 2** Anslut USB-kabeln till USB-nätadaptern.

- 3** Anslut USB-nätadaptern till vägguttaget.

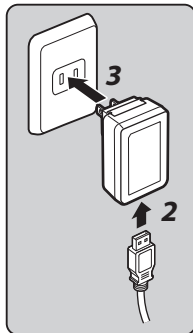

- 4** Set the battery to the battery charger while aligning the + and - terminals of each.

- 5** Anslut USB-kabeln till USB-uttaget.

Lampan lyser under laddningen och släcks när batteriet är fulladdat.

(Ungefärlig laddningstid: 2 timmar och 30 minuter)

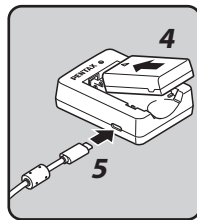

Sätta i/ta ur batteriet

- 1** Öppna objektivskyddet.
 Dra batterilockspärren (1) innan du öppnar locket.

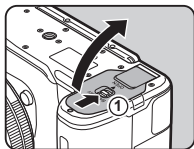

- 2** Vänd ▲-markeringen på batteriet mot kamerans utsida och tryck in det så att det låses.

När du ska ta ur batteriet trycker du batterispärren i riktning enligt 2.

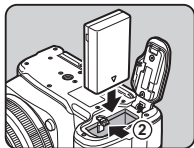

- 3** Stäng batteriluckan.

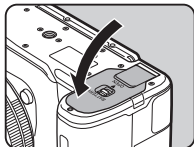

Sätta i minneskort

- 1** Kontrollera att kameran är avstängd.

- 2** Dra minneskortlocket i riktning 1 och vrid det sedan upp det som visas vid 2.

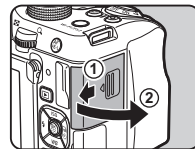

- 3** Sätt i minneskortet helt i minneskortuttaget med etiketten på kortet vänd mot sidan med skärmen.

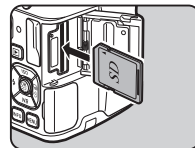

Tryck in minneskortet så skjuts det ut.

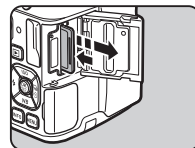

- 4** Vid minneskortlocket som visas vid 3 och dra det i riktning enligt 4.

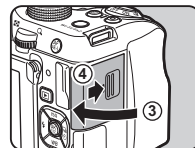

Öppna skärmen

- 1 Håll i över- och underkanterna på skärmen och vrid ut den 180°.

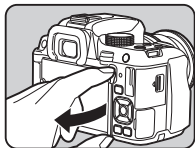

- 2 Vrid skärmen framåt 180°. Skärmen kan också vridas bakåt upp till 90°.

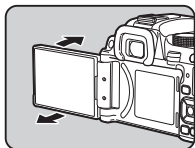

- 3 Stäng skärmen på kameran så att bilden syns.

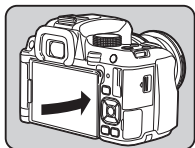

Ställa in språk och datum/klockslag

- 1 För strömbrytaren till [ON]. Lampan tänds och lyser grön. Bilden [Språk/言語] visas.

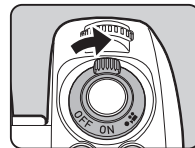

- 2 Välj önskat språk med ▲▼◀▶ och tryck på OK. Bilden [Grundinställningar] visas på valt språk. Fortsätt med steg 7 om ☰ (Hemstad) inte behöver ändras.

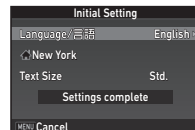

- 3 Flytta ramen till ☰ med ▼ och tryck på ▶. Bilden [☰ hemstad] visas.

- 4 Välj en stad med ◀▶. Ändra region med 🌐.

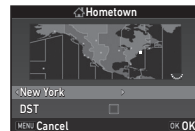

- 5 Tryck på ▼ för att markera [DST] (sommartid) och använd ◀▶ för att välja eller .

- 6** Tryck på **OK**.
Kameran återgår till bilden [Startinställningar].

- 7** Välj [Textstorlek] med **▼** och tryck på **▶**.

- 8** Välj [Standard] eller [Stor] med **▲▼** och tryck på **OK**.
Väljer du [Stor] blir texten större på markerade menyalternativ.

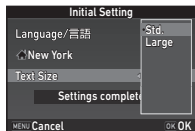

- 9** Välj [Inställningar klara] med **▼** och tryck på **OK**.
Bilden [Datuminställning] visas.

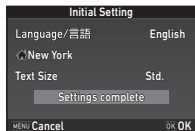

- 10** Tryck på **▶** och välj datumformat med **▲▼**.

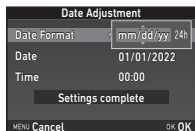

- 11** Tryck på **▶** och använd **▲▼** för att välja [24h] eller [12h].

- 12** Tryck på **OK**.
Ramen återgår till [Datumformat].

- 13** Tryck på **▼** och sedan på **▶**.
Ramen flyttas till månaden om datumformatet [mm/dd/åå] är valt.

- 14** Ställ in månad med **▲▼**.
Ställ in dag, år och klockslag på samma sätt.

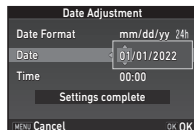

- 15** Välj [Inställningar klara] med **▼** och tryck på **OK**.
Bilden [Skärm] visas.

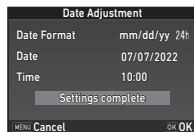

- 16** Använd **◀▶** för att välja en färg.
Välj en färg mellan 1 och 12 för statusbild, kontrollpanel och menymarkör.

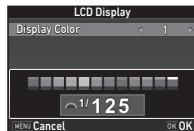

- 17** Tryck på **OK**.
Kameran återgår till fotograferingsläge och är klar för fotografering.

- 1 Tryck på **MENU**.
 1-menyn visas.
- 2 Ta fram 4-menyn med eller .
- 3 Markera [Formatera] med och tryck på . Bilden [Formatera] visas.
- 4 Markera [Formatera] med och tryck på **OK**.
 Formateringen startar.
 4-menyn återkommer när formateringen är klar.

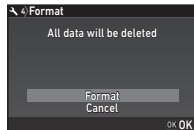

- 5 Tryck på **MENU**.
 Kameran återgår till fotografieringsläge och är klar för fotoografering.

Fotografering med sökare

- 1 Kläm in övre och undre delarna på objektivlocket och ta bort locket.

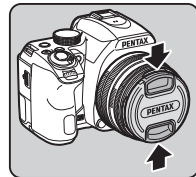

- 2 Håll inne knappen på zoomringen och vrid zoomringen i riktning enligt när ett indragbart objektiv sitter på kameran ().

Vrid zoomringen i motsatt riktning medan knappen på ringen hålls intryckt och rikta in den vita punkten mot så dras objektivet in.

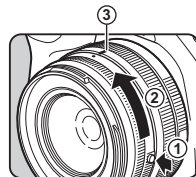

- 3 Ställ fokusfunktionsväljaren på **AF**.

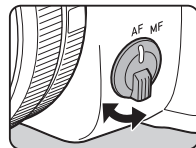

- 4** Vrid funktionsratten och passa in indikeringen mot **AUTO**.

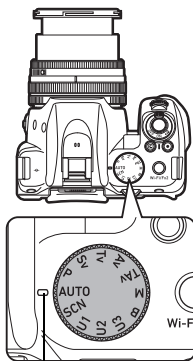

Rattindikator

Vald tagningsfunktion visas på skärmen (guidevisning).

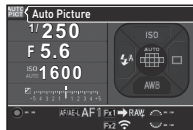

- 5** Titta på motivet i sökaren.

Vrid zoomringen och välj bildvinkel om du använder zoomobjektiv.

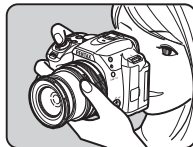

- 6** Placera motivet i autofokusrutan och tryck ned **SHUTTER** halvvägs.



Fokusindikator

- 7** Tryck ned **SHUTTER** helt.

Bilden visas på skärmen (Direktgranskning).

Tillgängliga funktioner under direkt förhandsgranskning



Raderar bilden.



åt höger

Förstorar bilden.



RAW-bilden sparas (endast när en8 JPEG-bild tagits och data finns kvar i mellanlagringsminnet).

Fotografering med hjälp av direktvisningsbilden

1 Tryck på **LV** i steg 5 på "Fotografering med sökare" (s.32).

Direktbilden visas på skärmen.

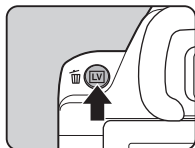

2 Placera motivet i autofokusrutan på skärmen och tryck ned **SHUTTER** halvvägs.



Fokusrum

Alternativ

- OK** Förstorar bilden.
Ändra förstoringen med (upp till 16x).
Ändra området som ska visas med .
Återställ området till mitten med .
Återgå till visning med 1× storlek med **OK**.

LV Avslutar fotografering med direktvisning.

Efterföljande steg är samma som vid fotografering med sökare.

Fotograferingsfunktioner för stillbilder

Fotograferingsfunktion	Funktion	Sida
AUTO (Programautomatik)	Kameran väljer automatiskt optimala fotograferingsfunktioner: (standard), (porträtt), (landskap), (makro), (objekt som rör sig), (kvällsporträtt), (solnedgång), (blå himmel) och (skog).	s.32
SCN (Motivprogram)	Flera motivprogram att välja mellan.	s.35
P, Sv, Tv, Av, TAv, M, B (Exponeringsfunktioner)	Du kan ändra slutartid, bländare och känslighet.	s.36
U1 (KLART TON)	Skapar klar och ljus atmosfär i bilder.	-
U2 (HDR-LANDSKAP)	Ger landskapsbilder ett tufft och dramatiskt utseende.	
U3 (ASTROFOTO)	Justerar svartnivån för bakgrunden och återger färgerna på stjärnor troget.	

Anteckningar

- Funktionerna som kan ställas in varierar beroende på fotograferingsläge. Information finns i avsnittet "Begränsningar i de olika fotograferingsfunktionerna" (s.46).
- Du kan spara ofta använda exponeringsfunktioner och fotograferingsinställningar i **U1** till **U3** och ersätta förinställningarna med dessa.

Motivprogram

1 Ställ funktionsratten i läge SCN.

Bilden där du väljer motivprogram visas.

2 Välj ett motivprogram.

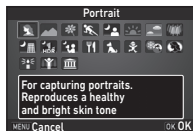

Porträtt	För porträttfotografering. Ger huden en hälsosam färgton.
Landskap	För landskapsfotografering. Återger trädets levande färger.
Makro	För fotografering av små föremål på nära håll, t.ex. blommor, mynt, smycken och liknande.
Objekt som rör sig	För fotografering av föremål som rör sig snabbt.
Kvällspor-trätt	För fotografering av människor i svagt ljus, t.ex. i skymning och på kvällen.
Solned-gång	För fotografering av soluppgångar och nedgångar med vackra och levande färger.
Blå himmel	För fotografering av blå himmel. Ger mer imponerande djupblå färg.
Skog	Framhäver trädens färger och solstrålar genom bladverk och ger en bild med levande färger.

Kvällsbild	För kvällsfotografering.
Kvällsbild HDR	Tre bilder tas med tre olika exponeringsnivåer (-1, ±0, +1) och en enda bild skapas av dem.
Ögonblicksbild i kvällsljus	För ögonblicksbilder i svagt ljus.
Mat	För matfotografering. Hög färgmättnad gör att maten ser aptitligare ut.
Sällskapsdjur	Fotografering av springande sällskapsdjur.
Barn	Ta bilder av lekande barn. Bilderna återger hudfärger friskt och naturligt.
Strand och snö	För foto i miljöer med ljus bakgrund, som t.ex. snö eller sandstränder.
Silhuett i motljus	Ger en siluettbild av motiv i motljus.
Levande ljus	Fotografering i belysning från levande ljus.
Rampljus	För fotografering av rörliga motiv på dåligt upplysta platser.
Museum	För fotografering på platser där blixtn inte får användas.

3 Tryck på **OK**.

Kameran växlar till vänteläge.

Ändra motivprogram med .

Exponeringsfunktioner

✓: Tillgänglig #: Begränsad ✗: Ej tillgänglig

Läge	Ändra slutartid	Ändra bländarvärde	Ändra känsligheten	EV-kompensation
P Programautomatik auto exponeringsinställning	# *1	# *1	✓	✓
Sv Autoexponering med känslighetsprioritet	✗	✗	✓ *2	✓
Tv Bländarautomatik autoexponering	✓	✗	✓	✓
Av Bländarautomatik autoexponering	✗	✓	✓	✓
TAv Bländar- och tidsautomatik	✓	✓	✗ *3	✓
M Manuell exponering	✓	✓	✓ *2	✓
B Bulbexponering	✗ *4	✓	✓ *2	✗



*1 Du kan ange värdet som ska ändras vid [Programmering av E-ratt] för [Anpassning av knappar] i **Q5**-menyn.

*2 [ISO AUTO] är ej tillgängligt.

*3 Fast inställt på [ISO AUTO].

*4 När tidsinställd exponering är aktiverad kan slutartider väljas mellan 10 sekunder och 20 minuter.

1 Vrid funktionsratten till önskad exponeringsfunktion.

 eller  visas på statusbilden vid värdet som kan ändras.

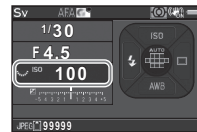

Värdet som kan ändras är understruket i sökaren.

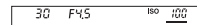

På direktbilden visas  vid värdet som kan ändras.



2 Vrid på .

Bländarvärdet ändras i läge **Av**, **TAv**, **M** och **B**.
Känsligheten ändras i **Sv**-läge.

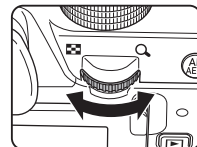

3 Vrid på .

Slutartiden ändras i läge **Tv**, **TAv** och **M**.

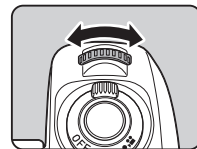



B-exponering

1 Ställ funktionsratten i läge **B**.

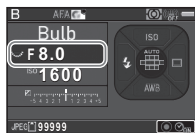
2 Ange bländarvärde med .





3 Tryck på  och ställ sedan in exponeringstiden med  för att aktivera tidsinställd exponering. Du kan ange ett värde mellan 10" och 20'00".

4 Tryck på **SHUTTER**.

Exponeringen fortsätter medan **SHUTTER** hålls intryckt. Exponeringen avslutas när inställd exponeringstid löpt ut efter att **SHUTTER** trycks in helt, om tidsinställd exponering aktiverats i steg 3.

Ställa in känsligheten

1 Tryck på -knappen i vänteläge.

2 Markera ett alternativ med  .

ISO AUTO	Anger att intervallet ställs in automatiskt. Både övre och undre gränsvärdena kan ändras.
ISO	Ställer in ett fast värde mellan ISO 100 och ISO 102400.

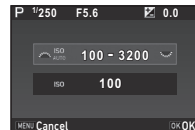

3 Ändra värdet med  eller .

4 Tryck på **OK**.

Kameran växlar till vänteläge.

Exponeringskompensation

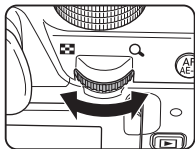
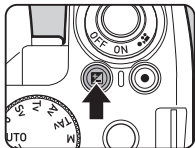

- 1 Tryck på  och vrid sedan på .

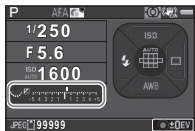

 och kompensationsvärdet visas på statusbilden, direktvisningsbilden och i sökaren under inställningen.



Alternativ

- | | |
|---|--|
|  | Start/avslutar val av kompensationsvärde. |
|  | Återställer justeringsvärdet till standardinställningen. |

Spela in film

- 1 För strömbrytaren till .

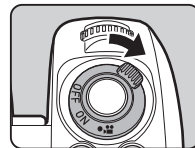

Indikatorlampan lyser röd och direktvisningsbilden visas.

Ljud



Tillgänglig inspelningstid

- 2 Vrid funktionsratten till önskad fotograferingsfunktion.

Följande inställningar kan göras beroende på fotograferingsfunktion.

P, Av, Tv, M	Kameran går in i valt läge. (Bländarvärdet kan bara ställas in före tagning. I M -läge kan känsligheten ändras.)
U1 till U3	Kameran tar bilder med sparad exponeringsfunktion.
Övriga funktioner	Kameran använder P -läge.

- 3 Ställ in skärpan på motivet.

I **AF**-läget, tryck halvvägs på **SHUTTER**.

4 Tryck ned **SHUTTER** helt.

Videospelningen startar.

"REC" blinkar i övre vänstra området på skärmen.

5 Tryck ned **SHUTTER** helt igen.

Inspelningen avbryts.

6 Ställ strömbrytaren till **[ON]** för att gå ur **☹**-läget.

Kameran återgår till fotografering med hjälp av sökaren i **☹**-läget.

Fokusmotorljud vid filmning

När [Fokusfunktion] för [Autofokus med direktvisning] på **☹** 1-menyn är valt till **A.F.C.**, spelas inte fokusmotorljuden in. Justering av ljudnivån med [Ljudinspelningsnivå] på **☹** 1-menyn eller om du använder en fristående mikrofon kan det minska driftljuden från kameran.



Använda den inbyggda blixten

1 Tryck på **◀**-knappen i vänteläge.



2 Välj blixtfunktion.



	Auto blixtpo- nering	Kameran mäter ljuset automatiskt och bestämmer om blyxt ska användas.
	Auto + röda- ögonreduce- ring	Blixten avfyras manuellt. En förblixt avfyras före den automatiska blixten för röda ögon-reducering.
	Blyxt på	Blixten avfyras för alla bilder.
	Alltid blyxt + r-ögon	Avfyrar en förblixt för röda-ögonreducering före huvudblixten och en blyxt avfyras för varje bild.
	Synk till lång slutartid	Ställer in en lång slutartid och blixten avfyras för varje bild. Används bland annat vid porträttfotografering med solnedgången i bakgrunden.
	Synk till lång slutartid + röda-ögon- reducering	En förblixt avfyras för röda ögon-reducering före den automatiska blixten avfyras, med synk till lång slutartid.

 Synk till andraridå	En blix avfyras omedelbart innan slutaren stängs. Ställs in till långa slutartider. Motiv som rör sig ser ut att ha ett ljusspår efter sig.
 Manuell blix-tavfyrning	Ställer in blixmängden mellan FULL och 1/128 effekt.

Alternativ

	Blixtexponeringen kompenseras. Väljer blixljusmängden (när [Manuell blix-tavfyrning] är vald).
	Återställer kompensationsvärdet till standardvärdet.

3 Tryck på **OK.**
Kameran växlar till vänteläge.

4 Tryck på **INFO.**
Inbyggda blixten fälls upp.

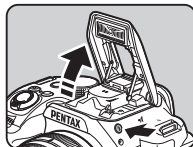

Anteckningar







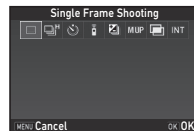













- Blixfunktionerna som kan väljas beror av fotograferingsfunktionen.

Välja exponeringsmetod

1 Tryck på **▶-knappen i vänteläge.**



2 Välj ett exponeringsätt.

Enbildsexponering ()	Normalt fotograferingsläge
Seriebildtagning ( , )	Bilder tas kontinuerligt medan SHUTTER hålls nedtryckt.
Självutlösare ( ,  , )	Slutaren utlöses cirka 12 eller 2 sekunder efter att du tryckt ner SHUTTER .
Fjärrkontroll ( ,  , )	Fotografering med fjärrkontroll.
Alternativexponering ( ,  , )	Bilder tas efter varandra med olika exponeringar.
Tagg m spegel uppfälld (MUP) (MUP , )	Bilder tas med spegeln uppfälld.
Multiexponering ( ,  ,  , )	Skapar en kompositbild genom att flera exponeringar sätts samman till en bild.
Intervalltagning (INT ,  ,  , )	Stillbilder tas automatiskt med inställda intervaller.

3 Tryck på **INFO för att ändra detaljerade inställningar och tryck på **OK**.**

4 Tryck på **OK**.

Kameran växlar till vänteläge.

🔍 **Försiktighet**

- Vissa exponerings sätt har begränsningar när de används i vissa fotograferingsfunktioner eller kombineras med vissa andra funktioner. (s.46)

📌 **Anteckningar**

- I -läge kan du bara välja [Fjärrstyrning avstängd] eller [Fjärrstyrning].

Justering av vitbalansen

1 Tryck på **▼**-knappen i vänteläge.

2 Välj önskad vitbalansinställning.

För , och **K** , vrid för att välja typen av vitbalans.



AWB	Automatisk vitbalans
A	Multiautomatisk vitbalans
	Dagsljus
	Skugga
	Molnigt
	Lysrör - dagsljus färg
	Lysrör - dagsljus vitt
	Lysrör - kallt vitt
	Lysrör - varmt vitt
	Glödlampa
CTE	Färgtemperaturförstärkning
	Manuell vitbalans 1 till 3
K	Färgtemperatur 1 till 3

3 Tryck på **OK**.

Kameran växlar till vänteläge.

Granska bilder





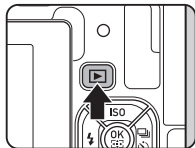







1 Tryck på .

Kameran går in i uppspelningsläge och den senast tagna bilden visas (enbildsvisning).



2 Granska bilden.

Alternativ

	åt vänster	Visar föregående bild.
	åt höger	Visar nästa bild.
		Raderar bilden.
	åt höger	Förstorar bilden (upp till 16×). Ändra området som ska visas med     . Återställ området till mitten med  . Återgå till visning av hela bilden med  .
	åt vänster	Växlar till miniatyrbildvisning.
		RAW-bilden sparas (endast när en JPEG-bild tagits och data finns kvar i mellanlagringsminnet).
		Ändrar vilken typ av information som visas (s.10).
		Tar fram uppspelningspaletten (s.43).

Spela upp filmer

1 Visa filmen med enbildsvisning i uppspelningsläge.



Alternativ

▲	Spelar upp/gör paus i filmer.
▶	Framåt en ruta (under paus i uppspelningen).
Tryck på och håll inne ▶	Snabbspolning framåt.
◀	Bakåt en ruta (under paus i uppspelningen).
Tryck på och håll inne ◀	Snabbspolning bakåt.
▼	Stoppar uppspelning.
🔊	Ändrar volymen (21 nivåer).
📷	Spara bilden på skärmen som en JPEG-fil (under paus i uppspelningen).
ℹ️	Växlar mellan [Standard informationsvisning] och [Ingen information visas].

Uppspelningspalett

Uppspelningsfunktioner kan anges på uppspelningspaletten och på ▶ 1-menyn.

Tryck på ▼ vid enbildsvisning (standard informationsvisning eller ingen informationsvisning) i uppspelningsläge för att få fram uppspelningspaletten.



Alternativ	Funktion
🔄 Bildrotering* ¹	Ändrar roteringsinformationen för bilden.
🎨 Digitalfilter* ¹	Bearbetar bilder med digitalfilter.
🖨️ Färgmoarékorrigeri* ^{1,2}	Färgmoarén i bilder minskas.
📏 Ändra storlek* ^{1,2}	Ändrar upplösningen.
✂️ Beskärning* ¹	Klipper ut önskad yta ur bilden.
🛡️ Skydda	Skyddar bilder mot oavsiktlig radering.
🎞️ Bildspel	Spelar upp bilderna efter varandra.
📷 Spara som manuell VB* ¹	Sparar vitbalansinställningen som manuell vitbalans för en bild som tagits.
📺 Spara vänddia	Sparar inställningarna för ett vänddia som favorit.
RAW framkallning* ³	RAW-bilder framkallas till JPEG och sparas som nya filer.

Alternativ	Funktion
 Videoredigering *4	Delar en film och raderar segment som inte ska sparas.

*1 Kan inte användas när film spelas upp.

*2 Kan inte göras när RAW-bilder visas.

*3 Kan bara göras när RAW-bild är sparad.

*4 Detta kan bara väljas vid filmvisning.

Dela bilder

Aktivera trådlösa funktionen

Trådlösa funktionen är inaktiverad när kameran sätts på. Aktivera funktionen med någon av nedanstående metoder.

Inställning från menyerna



- 1 Markera [WiFi] på  3-menyn och tryck på ►.
- 2 Välj [Funktion] [ON].



- 3 Tryck två gånger på **MENU**.

Med **Fx2**-knappen

- 1 Tryck på **Fx2** under enbilsuppspelning.

Håll inne **Fx2** igen för att stänga av Wi-Fi-funktionen.

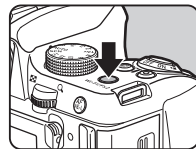

⚠️ Försiktighet

- Som standard kan du slå på och av Wi-Fi-funktionen genom att trycka och hålla ned **Fx2**. Om **Fx2**-knappens funktion ändras i [Knappanpassning] på **☑️5**-menyn kan du inte slå på och av Wi-Fi-funktionen med **Fx2**.

Använda kameran med en kommunikationsenhet













Följande funktioner kan styras med tillämpningsprogrammet "Image Sync" när kameran är Wi-Fi ansluten till en kommunikationsenhet.











Fjärrstyrning	Direktvisningsbilden på kameran visas på kommunikationsenheten och exponeringsinställningar och tagning kan göras via kommunikationsenheten.
Bildvisning	Bilderna på minneskortet i kameran visas på kommunikationsenhetens skärm och bilderna importeras till kommunikationsenheten.

Image Sync stödjer iOS och Android och kan laddas ned från App Store och Google Play. Information om vilka operativsystem som stöds och andra detaljer finns på nedladdningsplatsen.

Begränsningar i de olika fotograferingsfunktionerna

#: Begränsad ✕: Ej tillgänglig

Fotograferingsfunktion	AUTO	SCN									B	
												
Funktion												
Känslighet							✕	✕		✕	*1	
Blixt						✕	✕			✕		✕
Exponeringsmetod	Seriebildtagning			 *2			✕		 *2		✕	✕
	Självutlösare			✕					✕			✕
	Fjärrkontroll			✕					✕			 *3
	Alternativexponering			✕			✕		✕		✕	✕
	Multiexponering			✕			✕		✕			✕
	Intervalltagning			✕					✕		✕	✕
	Intervallkomposition			✕			✕		✕		✕	✕
	Intervallfilmingspelning			✕					✕		✕	✕
	Strömmande stjärnor			✕			✕		✕		✕	✕
AF med sökare	AFA ^{*2}	AFS ^{*2}	AFS ^{*2}	AF C ^{*2}	AFS ^{*2}	AFS ^{*2}	AFS ^{*2}	AF C ^{*2}	AF C ^{*2}	AF C ^{*2}		

Fotograferings- funktion	AUTO	SCN									B	
												
Funktion												
Filformat RAW/RAW+												X
Vitbalans	AWB ^{*2}	AWB ^{*2}	AWB ^{*2}	AWB ^{*2}	AWB ^{*2}	AWB ^{*2}	AWB ^{*2}	AWB ^{*2}	AWB ^{*2}	AWB ^{*2}	AWB ^{*2}	
Anpassad bild	X ^{*4}	X ^{*4}	X ^{*4}	X ^{*4}	X ^{*4}	X ^{*4}	X ^{*4}	X ^{*4}	X ^{*4}	X ^{*4}	X ^{*4}	
Klarhet/hudton							X					
Digitalfilter							X					
HDR-tagning				X			X ^{*5}		X		X	X
Pixelskiftupplösning				X			X		X		X	X
AA filtersimulator				# ^{*6}			X		# ^{*6}		# ^{*6}	X
Shake Reduction							På ^{*2}				X	
Spara RAW-data				X					X	X		X

*1 [ISO AUTO] är ej tillgängligt.

*2 Fast vald, inställningen kan inte ändras.

*3 Begränsad till, tillgängliga inställningar är begränsade.

*4 Fast inställda specifika inställningar för vald funktion.

*5 Fast inställt på [HDR AUTO].

*6 [Alternativtagning] är ej tillgängligt.

Begränsningar för kombinationer av vissa funktioner

#: Begränsad ✕: Ej tillgänglig

	Klarhet/ hudton/ digitalfilter	HDR- tagning	Pixel- skiftupplös- ning	ASTROTRA- CER	AA filtersi- mulator	Distorsions- korrigerig/ Distortions- korrigerig	Spara RAW-data
Blixt		✕	✕				
Exponeringsmetod	Seriebildtagning		✕	✕	✕	#*2	✕
	Alternativexponering		✕	✕	✕	#*2	
	Tagg m spegel uppfäld		✕			#*2	
	Multiexponering	✕	✕	✕	✕	#*2	✕
	Intervalltagning	#*1	#*1	✕	✕	#*2	#*3
	Intervallkomposition	✕	✕	✕	✕	#*2	✕
	Intervallfilminspelning	#*1	#*1	✕	✕	#*2	✕
	Strömmande stjärnor	✕	✕	✕	✕	#*2	✕
HDR-tagning	✕		✕	✕	✕		
Pixelskiftupplösning	✕	✕		✕	✕		
AA filtersimulator		✕	✕	#*2			

*1 Minsta värdet för [Intervall] är begränsat.

*2 [Alternativtagning] är ej tillgängligt.

*3 Endast den sista bilden kan sparas.

Kamerafunktioner med olika objektiv

Alla kamerans fotograferingsfunktioner kan användas med objektiven DA, DA L, D FA, FA J och FA, och med objektiv som har **A**-läge och bländarringen står på **A**-läge. Följande begränsningar gäller beroende på objektiv som används.

✓: Tillgänglig #: Begränsad ✗: Ej tillgänglig

Funktion \ Objektiv [Fattning]	DA DA L D FA	FA J FA J ⁶	F ⁶	A	M P
	[KAF] [KAF2] [KAF3] [KAF4]	[KAF] [KAF2]	[KAF]	[KA]	[K]
Autofokus (Endast objektiv) (med AF-adapter 1,7x) ^{*1}	✓ –	✓ –	✓ –	– #	– #
Manuell fokus (Med fokusindikator) ^{*2} (Med mattskivan)	✓	✓	✓	✓	✓
Snabbfokusering	# ^{*4}	✗	✗	✗	✗
Aktivt AF-område [Auto]	✓	✓	✓	# ^{*8}	✗
Automatisk	✓	✓	✓	✓	✗
P/Sv/Tv/Av/TAv -läge	✓	✓	✓	✓	# ^{*9}
M -läge	✓	✓	✓	✓	#
P-TTL-autoblixt ^{*3}	✓	✓	✓	✓	✗
Automatisk avläsning av objektivbrännvidd	✓	✓	✓	✗	✗
Objektivkorrigering	✓ ^{*5}	# ^{*7}	✗	✗	✗

- *1 Objektiv med ljusstyrka F2.8 eller bättre. Kan endast användas i **A**-läge.
- *2 Objektiv med ljusstyrka F5.6 eller bättre.
- *3 Vid användning av den inbyggda blixten, AF540FGZ, AF540FGZ II, AF360FGZ, AF360FGZ II, AF201FG, AF200FG eller AF160FC.
- *4 Fungerar bara tillsammans med kompatibla objektiv.
- *5 Distorsions- och ströjluskorrigeringen är inaktiverad när DA FISH-EYE 10-17 mm används.
- *6 Vid användning av FA SOFT 28mm F2.8-, FA SOFT 85mm F2.8- eller F SOFT 85mm F2.8-objektiv ska [Aktivera] väljas för [Använda bländarring] på **Ce**-menyn. Bilder kan tas med inställd bländare men endast inom manuell inställningsbart bländarområde.
- *7 Objektivkorrigeringsfunktionerna finns för följande FA-objektiv (Endast distorsionskorrigering och justering av lateral kromatisk aberration kan göras om bländarringen står på annat än **A**.): FA★24mm F2 AL [IF], FA 28mm F2.8 AL, FA 31mm F1.8 Limited, FA 35mm F2 AL, FA 43mm F1.9 Limited, FA 50mm F1.4, FA 77mm F1.8 Limited, FA★85mm F1.4 [IF], FA★200mm F2.8 ED [IF], FA★MACRO 200mm F4 ED, FA★300mm F2.8 ED [IF], FA★300mm F4.5 ED [IF], FA★400mm F5.6 ED [IF], FA★600mm F4 ED [IF], FA★28-70mm F2.8 ED [IF], FA★80-200mm F2.8 ED [IF] och FA★250-600mm F5.6 ED [IF].
- *8 Fast inställt på [Spot].
- *9 **Av** automatisk exponeringsinställning med bländaren öppen. (Bländarringen påverkar inte verkligt bländarvärde).

Viktiga data

Modellbeskrivning

Typ	Systemkamera för digitala stillbilder med TTL-autofokus, automatisk exponeringsinställning samt inbyggd och uppfällbar P-TTL-blixt
Objektivfattning	PENTAX KAF2 bajonettfattning (AF-kopplare, objektivinformatjonskontakter, K-fattning med strömkontakter)
Passande objektiv	Objektiv med KAF4-, KAF3-, KAF2- (ej kompatibla med motorzoom), KAF-, KA-fattning

Bildelement

Bildsensor	CMOS-sensor med primärfärgfilter, storlek: 23,5 × 15,6 (mm)
Effektiv upplösning	Cirka 24,24 Mpixel
Totalt antal pixlar	Cirka 24,78 Mpixel
Dammrengöring	Rörlig bildsensor i kombination med SP-beläggning
Känslighet (standard utgångskänslighet)	ISO AUTO, manuellt ISO-område: 100 till 102400 • Exponeringsstegen kan väljas mellan 1 EV, 1/2 EV och 1/3 EV
Bildstabilisering	Skakdämpning med sensorförflyttning (SR)
AA filtersimulator	Moarereducering med hjälp av SR-enheten: Av, typ 1, typ 2, alternativtagning (tre bilder)

Filformat

Lagringsformat	RAW (PEF/DNG), JPEG (Exif 2.3), uppfyller DCF 2.0
Antal pixlar	JPEG: [L] (24M: 6000×4000), [M] (14M: 4608×3072), [S] (6M: 3072×2048), [XS] (2M: 1920×1280) RAW: 24M 6000×4000
Kvalitetsnivå	RAW (14-bit): PEF, DNG JPEG: ★★★ (bäst), ★★ (bättre), ★ (bra) • RAW och JPEG kan sparas samtidigt

Färgrymd	sRGB, AdobeRGB
Lagringsmedia	SD/SDHC*/SDXC* minneskort * Kompatibel med UHS-I
Lagringsmapp	Mappnamn: Datum (100_1018, 101_1019...) eller användartilldelat namn (standard: PENTX)
Lagringsfil	Filnamn: användartilldelat namn (standard: IMG*****) Filnumrering: Sekvensnumrering, Återställ

Sökare

Typ	Pentaprism-sökare
Täckning (FOV)	Ca. 100%
Förstoring	Cirka 0,95× (50mm F1.4 vid oändlighet)
Ögonavstånd	Cirka 20,5 mm (från betraktningfönstret) Cirka 22,3 mm (från objektivens mittpunkt)
Dioptrijustering	Cirka -2,5 till +1,5 m ⁻¹
Fokuseringsskiva	Utbytbar Natural-Bright-Matte III mattskiva

Live View

Typ	TTL-metod med användning av CMOS-bildsensorn
Autofokuserings-system	Hybrid AF av bildplan med fasmatching och kontrastdetektering Aktivt AF-område: Ansiktsavkänning, följande, flera AF-punkter, välj, spot Skärpeavkänning: På, Av
Visning	Bildutsnitt: cirka 100%, förstora visning (upp till 16×), rutnät (4 × 4, gyllene snittet, skalad, kvadrat 1, kvadrat 2, färg: svart, vitt), histogram, högdagervarning

LCD-skärm

Typ	Vridbar TFT LCD färgskärm utan luftgap med antireflexbehandlat, hårdat frontglas
Storlek	3,0 tum (bredd-höjdförhållande 3:2)
Bildpunkter	Cirka 1 037 000 punkter
Inställningar	Ljusstyrka, mättnad och färger kan ställas in

Inställn. utomhusvisn.	±2 steg
Nattläge för LCD	På, Av

Vitbalans

Typ	TTL-metod med användning av CMOS-bildsensorn
Förinställda lägen	Automatisk vitbalans, automatisk multivitbalans, dagsljus, skugga, molnigt, lysrör (D: Dagsljus färg N: Dagsljus vitt W: Kallt vitt L: varmt vitt), glödlamps ljus, CTE, manuell vitbalans (upp till tre inställningar), färgtemperatur (upp till tre inställningar), kopiera vitbalansinställningarna för en tagen bild
Fininställning	Inställbar ±7 steg på A-B-axeln och G-M-axeln

Skärpeinställningssystem

Typ	TTL fasjämförande autofokus
Fokussensor	SAFOX X, 11 punkter (9 fokuspunkter av korstyp i mitten)
Ljusstyrkeområde	EV -3 till 18 (ISO100, vid normal temperatur)
Fokusfunktioner	Enkel autofokus (AF.S), följande autofokus (AFC), autofokus med autoval (AFA)
Valfunktioner för fokusområde	Auto (eiva AF-punkter), auto (fem AF-punkter), välj, utökad autofokusområde, spot
AF-hjälpbelysning	Lysdiodstråle till hjälp för autofokuseringen

Exponeringsstyrning

Typ	77-segments TTL-mätning med öppen bländare Mätningsslagen: Flersegment, centrumvägd, spot
Mätområde	EV 0 till 22 (ISO100 50mm F1.4)

Fotograferingsfunktioner	Programautomatikfunktioner (AUTO): Standard, porträtt, landskap, makro, objekt som rör sig, porträtt i kvällsljus, solnedgång, blå himmel, skog Motivprogram (SCN): Porträtt, landskap, makro, objekt som rör sig, porträtt i kvällsljus, solnedgång, blå himmel, skog, kvällsbild, kvällsbild HDR, ögonblichsbilder i kvällsljus, mat, husdjur, barn, strand och snö, motljussilhuet, levande ljus, rampiljus, museum Exponeringsfunktioner: Grönt läge, program, känslighetsprioritet, bländarautomatik, tidsautomatik, bländar- och tidsautomatik, manuell, B-läge
EV-kompensation	±5 EV-steg (i 1/3 EV-steg eller 1/2 EV-steg kan väljas)
Autoexponerings-lås	Kan kopplas till AE/AF-L på [Knappanpassning].

Slutare

Typ	Elektroniskt styrd, vertikalt löpande ridåslutare • Elektroniska slutaren används för pixelskiftupplösning
Slutartid	Auto: 1/6000 till 30 sek., manuellt: 1/6000 till 30 sek. (1/3 EV-steg eller 1/2 EV-steg), B-läge (tidstyrd exponeringstid möjlig mellan 10 sekunder och 20 minuter)

Exponerings sätt

Funktioner	[Stillbild] En bild, seriebild (H, L), självutlösare (12 sek., 2 sek., kontinuerlig), fjärrstyrning (omedelbart, 3 sek., kontinuerlig), gaffling ^{*1} (2, 3 eller 5 bildrutor), fotografering med spegeln låst ² , multiexponering ^{*3} , intervallfotografering ^{*1} , intervallkomposit ^{*1} , intervallfilminspelning ^{*1} , Star Stream ^{*1} [Film] Fjärrkontroll ^{*1} Kan användas med självutlösare och fjärrkontroll ^{*2} Med fjärrstyrning ^{*3} Kan användas med seriebildtagning, självutlösare och fjärrkontroll
------------	--

Seriebildtagning	Max. cirka 6,0 b/sek., JPEG (L): ★★★ med seriebild H): upp till cirka 40 bilder, RAW: upp till cirka 10 bilder, RAW+: upp till cirka 8 bilder Max. cirka 3,0 b/sek., JPEG (L): ★★★ med seriebild L): upp till cirka 100 bilder, RAW: upp till cirka 16 bilder, RAW+: upp till cirka 11 bilder • Med känsligheten ISO100 vald
Multixponering	Kompositfunktion: Additiv, medelvärde, ljus Antal bilder: 2 till 2000 gånger
Intervalltagning	[Intervalltagning] Intervall: 2 sek. till 24 tim., vänteläge intervall: minimum tid eller 1 sek. till 24 tim., antal bilder: 2 till 2000 bilder, startintervall: Direkt, självutlösare, fjärrstyrning inställd tid [Intervallkomposition] Intervall: 2 sek. till 24 tim., vänteläge intervall: minimum tid eller 1 sek. till 24 tim., antal bilder: 2 till 2000 bilder, startintervall: Direkt, självutlösare, fjärrstyrning inställd tid, komposit: Additiv, medelvärde, ljus, spara process: På, Av [Intervallfilminspelning] Antal pixlar: 4K, FullHD, HD, Inspelningsformat: Motion JPEG (AVI), intervall: 2 sek. till 24 tim., vänteläge intervall: minimum tid eller 1 sek. till 24 tim., antal bilder: 8 till 2 000 (När 4K valts: 8 till 2000 gånger (F0)z(F0): Direkt, självutlösare, fjärrstyrning inställd tid [Strömmande stjärnor] Antal pixlar: 4K, FullHD, HD, Inspelningsformat: Motion JPEG (AVI), väntelägesintervall: minimittid eller 1 sek. till 24 tim., antal bilder: 8 till 2 000 (När 4K valts: 8 till 2000 gånger (F0)z(F0): Direkt, självutlösare, fjärrstyrning inställd tid, tona ut: Av, låg, medel, hög

Blixt

Inbyggd blixt	Inbyggd, uppfällbar P-TTL blixt Ledtal: cirka 12 (ISO100/m) Bildvinkel: vidvinkel motsvarande 28 mm i 35 mm format
---------------	--



Blixtfunktioner	Automatisk blixtavfyrning (bildautomatik, motivläge), autoblixt + röda ögon-reducering (bildautomatik, motivbild), blixt på, blixt på + röda ögon-reducering, synk till långa slutartider, synk till långa slutartider + röda ögon-reducering, synkronisering till andrarridå, manuell blixtavfyrning (FULL till 1/128 effekt)
Synkronisering	1/180 sekund
Blixtexponerings-kompensation	-2,0 till +1,0 EV
Fristående blixt	P-TTL, synk till förstaridå, synk till andrarridå, kontraststyrd synk*, synk till kort slutartid, trådlös synk* * Kan användas med två eller flera fristående specialblixtar

Fotograferingsfunktioner

Anpassad bild	Autoval, ljus, naturligt, porträtt, landskap, livfullt, SATOBI, strålände, dämpad, platt, blekt, omvändningsfilm, monokrom, vänddia, KATEN, KYUSHU
Cross processing	Random, förinställning 1-3, favorit 1-3
Digitalfilter	Extrahera färg, byt ut färg, leksakskamera, retro, hög kontrast, skuggning, invertera färg, enfärgad kraftig, kraftig monokrom
Stringens	-4.0 till +4.0
Hudton	Typ 1, typ 2, av
HDR-tagning	Auto, type 1, type 2, type 3, avancerat stort dynamikområde, av Alternativexponeringsvärde kan ställas in Autojustera (automatisk bildutsnittskorrigeringsfunktion): finns
Pixelskiftupplösning	Rörelsekorrigerigering på, rörelsekorrigerigering av, av
Objektivkorrigerigering	Distortionskorrigerigering, Kantbelysningskorrigerigering, Justering av lateral kromatisk aberration, Diffractionskorrigerigering
D-områdesinställningar	Högdagerkorrigerigering, skuggkorrigerigering
Brusreducerigering	Brusreducerigering långslutartid, brusreducerigering högt ISO
Horisontkorrigerigering	SR på: korrigerar upp till 1 grad SR av: korrigerar upp till 1,5 grader

Elektr. vattenpass	Visas i sökaren (endast horisontell riktning), visas på skärmen (horisontell och vertikal riktning)
--------------------	---

Video

Format	MPEG-4 AVC/H.264 (.MOV)
Antal pixlar	 (1920×1080, 60i/50i/30p/25p/24p)  (1 280×720, 60p/50p)
Autofokuserings-system	Hybrid AF av bildplan med fasmatching och kontrastdetektering Autofokuseringsfunktion: Enkel autofokus (AFS), följande autofokus (AF-C)* * Följande autofokus (AF-C) kan bara användas när kompatibelt objektiv sitter på kameran. Aktivt AF-område: Flera autofokuspunkter, välj, spot Skärpeavkänning: På, Av
Ljud	Inbyggd stereomikrofon, fristående stereomikrofon (passande för stereoinspelning) Ljudinspelningsnivå: kan ställas in
Inspelningstid	Upp till 4 Gbyte eller 25 minuter, inspelningen avbryts automatiskt om kameran blir för varm inuti.
Anpassad bild	Autoval, ljus, naturligt, porträtt, landskap, livfullt, SATOBI, strålände, dämpad, platt, blekt, omvändningsfilm, monokrom, vänddia, KATEN, KYUSHU
Cross processing	Random, förinställning 1-3, favorit 1-3
Digitalfilter	Extrahera färg, byt ut färg, leksakskamera, retro, hög kontrast, skuggning, invertera färg, enfärgad kraftig, kraftig monokrom

Uppspelningsfunktioner

Uppspelning	Enbildsvisning, flerbildsvisning (6, 12, 20, 35 och 80 miniatyrbilder), bildförstoring (upp till 16× och snabbzoom), rutnätsvisning (4×4 rutnät, gyllene snitt, skala, kvadrat 1, kvadrat 2, färg: svart, vitt), roterad bildvisning, histogram (Y histogram, RGB histogram), högdagervarning, automatisk bildrotation, detaljerad informationsvisning, information om upphovsrätt (fotograf, upphovsrättsinnehavare), GPS-information (latitud, longitud, höjd över havet, koordinerad universell tid (UTC)), riktning, mappvisning, kalender, bildspel
-------------	--

Radera	Enstaka bilder, alla, markera och radera, mapp, direktgranskingsbild
Digitalfilter	Basparameterjustering, extrahera färg, ersätt färg, leksakskamera, retro, hög kontrast, skuggning, inverterad färg, enfärgad fet, fet monokrom, tonexpansion, skiss, vattenfärg, pastell, posterisering, miniatyr, mjuk, stjärnskott, fisköga, smal, monokrom
RAW-framkallning	Framkallningsalternativ: Markera enstaka bild, markera flera bilder, markera en mapp Framkallningsparametrar: Vitbalans, anpassad bild, känslighet, klarhet, hudton, digitalt filter, HDR-tagning, pixelförskjutningsupplösning, skuggkorrigerig, hög-ISO brusreducering, distorsionskorrigerig, ströjluskorrigerig, lateral kromatisk aberrationsjustering, diffraktionskorrigerig, färgkantskorrigerig, bildförhållande, JPEG-pixlar, JPEG-kvalitet, färgrymd
Redigeringsfunktioner	Bildrotation, moiréfärgkorrigerig, ändra storlek, beskärning (bildförhållande kan ändras och lutningskorrigerig finns), filmredigerig (delning av en filmfilm och raderig av oönskade segment), ta en JPEG-stillbild från en film, spara RAW-data

Anpassning

USER-funktioner (Användarfunktioner)	Det går att spara upp till tre inställningar.
Anpassningsfunktioner	24 objekt
Funktionsminne	16 objekt
Anpassning av knappar	X  -knapp: Entrycks filformat, Wi-Fi, inställning för utomhusvisning, kvällsinställning för skärm, förhandsgranskning, eektroniskt vattenpass, ändra AF-område AF/AE-knapp: Aktivera AF1, aktivera AF2, stäng av AF, läs AE E-rattar (fram/bak): kan anpassas i alla fotograferingsfunktioner

Anpassning av autofokus	AF.S: Fokusprioritet, avtryckarprioritet Funktion vid första rutan för AF.C: Auto, fokusprioritet, avtryckarprioritet Funktion i läge AF.C: Auto, fokusprioritet, FPS-prioritet Bibehåll AF-status: Av, låg, medel, hög AF vid intervalltagning: Skärpan låses vid första rutan, skärpan ställs in för varje bild AF med fjärrstyrning: På, Av
Textstorlek	Standard, stor
Värdstid	Tidzoner för 75 städer (28 tidzoner)
AF-finjustering	±10 steg, justering för alla objektiv eller individuell (upp till 20 värden kan sparas)
Indikatorlampor	Övriga indikatorlampor: Hög, låg, av Självtvålösare: På, Av Fjärrkontroll: På, Av Lysdioder för GPS: På, Av
Upphovsrätt	Namn på "Fotograf" och "Upphovsrättnnehavare" läggs in i bildfilen. Versionshistorik kan kontrolleras med medföljande programvara.

Strömförsörjning

Batterityp	Laddbart litium-jonbatteri D-LI109
Nätadapter	Nätadaptersats K-AC168 (tillval)
Batterilivslängd	Antal bilder som kan tas: (med blix för alla bilder): cirka 350 bilder (med blix hälften av bilderna): cirka 400 bilder (utan blix): cirka 460 bilder Uppspelningstid: cirka 250 minuter • Testad enligt CIPA-standard med fulladdade laddbara litium-jonbatterier vid temperaturen 23°C. Verkliga resultat kan variera beroende på fotograferingsbetingelser.

Gränssnitt

Anslutningsport	USB 2.0 (mikro B) HdMI-utgång (typ D), kontakt för stereomikrofon/trådlösare (ø3,5 mm-kontakt)
USB anslutning	MSC/PTP

Trådlöst LAN

Standarder	IEEE 802.11b/g/n (standardprotokoll för trådlöst nätverk)
Frekvens (mittfrekvens)	2412 till 2462 MHz (kanaler: 1 till 11)
Säkerhet	Autentisering: WPA2 Kryptering: AES

Mått och vikt

Mått	Cirka 125,5 mm (B) × 93,0 mm (H) × 74,0 mm (D) (utstickande delar ej inräknade)
Vikt	Cirka 684 g (med batteri och ett SD-minneskort) Cirka 625 g (enbart kamerahus)

Driftmiljö

Temperatur	-10 till 40°C (14 till 104°F)
Fuktighet	85 % eller lägre (ej kondensation)

Medföljande tillbehör

Förpackningens innehåll	Rem O-ST132, laddbart litiumjon-batteri D-LI109, batteriladdare D-BC186, USB nätadapter, nätsladd, USB-kabel I-USB166 programvara (CD-ROM) S-SW186, startguide <Monterat på kameran> ögonmussla Fr, tillbehörssklock Fκ, kamerahuslock
Programvara	Digital Camera Utility 5

USB-nätadapter AC-U2

Strömförsörjning	100 till 240 VAC (50/60 Hz), 0,2 A
Utgång	5,0 VDC, 1 000 mA, 5,0 W
Genomsnittlig verkningsgrad i aktivt läge	76%
Strömförbrukning utan belastning	70 mW
Förvaringstemperatur	-20 till 60°C (-4 till 140°F)
Mått	42,5 mm (B) × 22 mm (H) × 66,5 mm (D) (1,7 tum (B) × 0,9 tum (H) × 2,6 tum (D)) (förutom nätkontakt)
Vikt	Cirka 40 g (förutom nätkontakt)

Laddbart litium-jonbatteri D-LI109

Nominell spänning	7,4 V
Märkvärde	1050 mAh, 7.8 Wh
Arbetstemperatur	-10 till 60°C (14 till 140°F)
Förvaringstemperatur	-20 till 50°C (-4 till 122°F)
Mått	Cirka 36,1 mm (B) × 56,6 mm (H) × 14,4 mm (D) (1,4 tum (B) × 2,2 tum (H) × 0,6 tum (D))
Vikt	Cirka 57 g

Extra tillbehör

GPS-enhet	O-GPS1/O-GPS2: GPS-information (latitud, longitud, höjd över havet, koordinerad universell tid (UTC)), kompassriktning, elektronisk kompass, ASTROTRACER
Kabelutlösare	Kabelströmbrytare CS-310

Ungefärlig bildlagringskapacitet och uppspelningstid





(Med fulladdat batteri)

Batteri	Temperatur	Normal fotografiering	Blixtfotografiering		Uppspelningstid
			Hälften av bilderna	Alla bilder	
D-LI109	23°C	460	400	350	250 minuter

- Testad enligt CIPA-standard med fulladdade laddbara litium-jonbatterier vid temperaturen 23°C. Verkliga resultat kan variera beroende på fotografieringsbetingelser.

Ungefärlig bildlagringskapacitet efter storlek

(Med ett 8 GB minneskort)

Antal pixlar	JPEG-kvalitet			PEF
	★★★	★★	★	
 24M	528	1192	2339	151
 14M	889	1996	3837	–
 6M	1964	4309	7923	–
 2M	4723	9824	16374	–

- Antalet bilder som kan lagras kan variera beroende på motiv, fotografieringsbetingelser, fotografieringsfunktion, minneskort m.m.

Driftmiljö för USB-anslutning och medföljande programvara

Med programvaran "Digital Camera Utility 5" kan du framkalla RAW-bilder, justera färger och kontrollera fotograferingsinformation med en dator. Installera programvaran från medföljande CD-ROM (S-SW186). Följande minimum systemkrav för inkoppling till dator med en USB-kabel och användning av programvara rekommenderas.

Windows®

OS	Windows®11 eller Windows® 10 (FCU, CU) (32-bit, 64-bit)
CPU	Intel® Core™ i5 eller högre
RAM	8 GB eller mer
Diskenhets	Installation och start av programmet: Cirka 100 MB eller mer ledigt utrymme För lagring av bildfiler: Cirka 10 MB/fil (JPEG), cirka 30 MB/fil (RAW)
Skärm	1280×1024 bildpunkter, 24-bit färg eller bättre

Mac

OS	macOS 12 Monterey, macOS 11 Big Sur, macOS 10.15 Catalina
CPU	Intel® Core™ i5 eller högre
RAM	8 GB eller mer
Diskenhets	Installation och start av programmet: Cirka 100 MB eller mer ledigt utrymme För lagring av bildfiler: Cirka 10 MB/fil (JPEG), cirka 30 MB/fil (RAW)
Skärm	1280×1024 bildpunkter, 24-bit färg eller bättre

Anteckningar

- Programvara som stöder både MOV- (MPEG-4AVC/H.264) och AVI- (Motion JPEG) formaten krävs för uppspelning av filmfiler som överförts till dator.

Register

Symbols

-menyer 15
-menyer 20
-menyn 21
-menyer 22
C -menyer 25
-läge 38
Porträtt 35
Landskap 35
-menyer 35
Objekt som rör sig 35
Kvällsporträtt 35
Solnedgång 35
Blå himmel 35
Skog 35
Kvällsbild 35
Kvällsbild HDR 35

Tv Ögonblicksbild

i kvälls ljus 35
Mat 35
Sällskapsdjur 35
Barn 35
Strand och snö 35
Silhuett i motljus 35
Levande ljus 35
Rampljus 35
Museum 35

A

AE-L med AF låst 25
AF-hjälpbelysning 5

AF-kopplare 5
Aktivitetslampa för minneskort 5
Alternativ för och information om programvara 24
Anpassning 13
Använda sökaren vid fotografering 32
Användarregistrering 4
ASTROFOTO 34
Återställ 24, 26
Auto blixtp exponering 39
Autoblixt + röda-ögonreducering 39
Automatisk exponeringsvärdekomensation 25
Automatisk vitbalans (vitbalans) 41
Av -läge 36

B

Barn (SCN) 35
Begränsningar i funktioner 46
B-exponering 36, 37
Bildplanindikator 5
Bildvisning (Image Sync) 45
Blå himmel (SCN) 35
B -läge 36
Bländarautomatik autoexponering 36

Bländarvärde 36
Blixt 39
Blixt på 39
Blixt på + röda-ögonreducering 39
Blixtkompensation 40
Bruksanvisning 70
Brytare 6

C

Certifieringsbeteckningar 61
CTE 41

D

Dagsljus (vitbalans) 41
Datumformat 31
Digital Camera Utility 5 56
Dioptri-inställningsratt 11
Direktgranskning 18, 33
Direktknappar 12
Driftmiljö 56
DST (sommartid) 30

E

Elektronisk vattenpass 11
Enbildsexponering 40
Enbildsvisning 10, 42
EV-kompensation 38
Exponeringsfunktioner 36
Exponeringsmetod 40

F

Fattningstyp 49
Film läge 38
Fjärrkontrollmottagare 5
Fjärrstyrd fotografering (Image Sync) 45
Flimmerreducering 17, 20
Fokusfunktion 32
Fokusindikator 33
Fokusram 33, 34
Förhandsgranska zoom 42
Formatera 32
Fotografering 32
Fotografering med direktvisning 34
Fotograferingsfunktion 34
Funktionsratt 33
Fyrvägsknapp 7, 12

G

GARANTI 65
Glödlampsljus (vitbalans) 41
Grundinställningar 30

H

HDR-LANDSKAP 34
Hemstad 30
Hjälpmeny 33
Högtalare 5
Horisontkorrigering 17

I	
Image Sync/	
bildsynkronisering.....	45
Inbyggd blix.....	39
Indragbart objektiv.....	32
Initiera minneskort	
.....	32
Inspelning	
Inspelningsmenyer.....	15
Inställningsmenyer.....	22
ISO-känslighet.....	37

K	
Känslighet.....	37
Känslighetsprioritet auto	
exponeringsinställning.....	36
KLAR TON.....	34
Knapp.....	6
Kommunikationsenhet.....	45
Kontrollpanel.....	10, 12
Kort.....	29
Kvällsbild (SCN).....	35
Kvällsbild HDR (SCN).....	35
Kvällsporträtt (SCN).....	35

L	
Ladda batteriet.....	28
Lagringskapacitet.....	55
Landskap (SCN).....	35
Levande ljus (SCN).....	35
Live View.....	9
Ljud.....	38
Ljudeffekter.....	22
Synk till lång slutartid +	
röda-ögonreducering.....	39

Lysrörsbelysning -	
dagsljus färg (vitbalans) ..	41
Lysrörsbelysning -	
dagsljus vit (vitbalans).....	41
Lysrörsbelysning -	
kallt vitt (vitbalans).....	41
Lysrörsbelysning -	
varmt vitt (vitbalans).....	41

M	
Mac.....	56
Makro (SCN).....	35
Manuell blixavfyrning.....	40
Manuell exponering.....	36
Mat (SCN).....	35
Mätartid.....	25
Medföljande programvara.....	56
Meny.....	14
Menyer för	
videoinställningar.....	20
Menyn	
specialinställningar.....	25
Mikrofon.....	5
Mikrofon/	
trådutlösarkontakt.....	5
Miniaturbildvisning.....	42
Minneskort.....	29
M-läge	36
Molnigt (vitbalans).....	41
SCN-läge	35
Motivprogram.....	35
Movie SR.....	20
Multiautomatisk vitbalans	
(vitbalans).....	41
Museum (SCN).....	35

O	
Objekt som rör sig (SCN).....	35
Objektiv.....	27, 49
Objektivets låsknapp.....	27
Objektivinformations-	
kontakter.....	5
Objektivmonterings-	
markering.....	27
Ögonblicksbild i kvällsljus	
(SCN).....	35
Övriga skärminställningar..	18

P	
P-läge	36
Porträtt (SCN).....	35
Programautomatik auto	
exponeringsinställning.....	36

R	
Radera.....	42
Radera alla bilder.....	21
Rampplus (SCN).....	35
Ratt.....	6
Rattindikator.....	33
Rem.....	27
Remfäste.....	27
Rutnätsvisning.....	17

S	
Sällskapsdjur (SCN).....	35
Shake Reduction.....	17
Silhuett i motljus (SCN)...	35
Skärm.....	8, 30
Skärm för val av	
uppspelningsfunktion.....	10

Skärmfärg.....	31
Skärminställningar.....	23
Skog(SCN).....	35
Skugga (vitbalans).....	41
Slutar och bländarautomatik	
autoexponering.....	36
Slutarautomatik	
autoexponering.....	36
Slutartid.....	36
Sökarbelysning.....	17
Sökare.....	11
Solnedgång (SCN).....	35
Spak.....	6
Spara RAW-data.....	33
Specifikationer.....	50
Spegel.....	5
Språk/言語.....	30
Städer.....	30
Statusskärm.....	9
Strand och snö (SCN).....	35
Sv-läge	36
Synk till andraridå.....	40
Synk till lång slutartid.....	39

T	
TAv-läge	36
Textstorlek.....	31
Tidsinställ exponering.....	37
Tillbehörssko.....	5
Tillgänglig inspelningstid..	38
Tv-läge	36

U	
Uppspelningsläge.....	42
Uppspelningsmeny.....	21

UppspelningSPAlett.....	43
USB-anslutning	56

V

Vänteläge	8
Vitbalans.....	41
Volym	22

W

Wi-Fi	44
Windows®	56

Att tänka på

Innan kameran tas i bruk

- Kontrollera att kameran fortfarande fungerar om du inte använt den på länge. Speciellt bör du göra detta innan du ska ta viktiga bilder (t.ex. på bröllop och under resor). Inspelade data kan inte garanteras om inspelning, uppspelning och överföring av data till dator inte är möjlig på grund av fel på kameran eller inspelningsmediet (minneskort), m.m.

Batteriet och laddaren

- Undvik att förvara batteriet fulladdat och i höga temperaturer så hålls det i optimalt skick.
- Om batteriet lämnas kvar i kameran och den inte används under en längre tid djupurladdas det och livslängden förkortas.
- Laddning dagen före eller samma dag rekommenderas.

Försiktighetsåtgärder när du bär och använder kameran

- Utsätt inte kameran för höga temperaturer och hög fuktighet. Lämna den inte i fordon där temperaturen kan bli mycket hög.
- Utsätt inte kameran för kraftiga vibrationer, stötar och tryck. Skydda kameran mot vibrationer från motorcyklar, bilar och båtar med t.ex. en kudde.
- Kameran kan användas i temperaturer mellan -10°C och 40°C.
- Skärmar med flytande kristall mörknar vid höga temperaturer men återgår till det normala när temperaturen sjunker.
- Skärmen reagerar långsammare vid låga temperaturer. Det är en egenskap hos flytande kristaller och inte något fel.
- Plötsliga temperaturförändringar orsakar kondens inuti och utanpå kameran. Lagg kameran i en väska eller plastpåse och ta ur den när temperaturskillnaden mellan kameran och omgivningen minskats.
- Undvik kontakt med skräp, lera, sand, damm, vatten, giftiga gaser och salt. Det kan göra att kameran går sönder. Torka omedelbart av regn och vattendroppar.

- Sätt inte på och ta inte av objektiv när det finns regn- eller vattendroppar på kameran. Det kan uppstå fel om vatten kommer in i kameran eller objektivet.
- Tryck inte för hårt på skärmen. Den kan gå sönder eller fungera felaktigt.
- Dra inte åt stativskruven för hårt när du använder stativ.

Göra ren kameran

- Tvätta inte kameran med organiska lösningsmedel, t.ex. thinner, sprit eller bensin innehållande alkohol.
- Använd blåsbalg eller borsta bort damm från objektiv och sökare. Blås aldrig med tryckluft då objektivet kan skadas.
- Vänd dig till närmaste verkstad för att få CMOS-sensorn professionellt rengjord. (En avgift tas ut för rengöringen.)
- Regelbundna kontroller rekommenderas varje eller vartannat år så att prestanda upprätthålls.

Förvara kameran

- Förvara inte kameran tillsammans med konserveringsmedel och kemikalier. Förvaring i hög temperatur och hög fuktighet kan göra att det växer mögel på kameran. Ta ut kameran ur fodralet och förvara den på torr och välventilerad plats.
- Undvik att använda eller förvara kameran där det finns statisk elektricitet eller elektriska störfält.
- Undvik att förvara kameran i direkt solljus och på ställen där det kan utsättas för snabba temperaturförändringar eller kondens.

Om SD-minneskort

- SD-minneskortet är försett med skrivskydd. Om du ställer spärren på LOCK går det inte att skriva in nya data på kortet, lagrade data kan inte raderas och kortet kan inte formateras i kameran eller datorn.
- SD-minneskortet kan vara varmt omedelbart efter fotografering.
- Ta inte ur och stäng inte av strömmen medan data skrivs eller läses från SD-minneskortet. Du kan förlora data och kortet kan skadas.
- Böj inte SD-minneskortet och utsätt det inte för slag. Låt det inte bli vått och lagra det inte där det är varmt.
- Ta inte ut SD-minneskortet under formatering. Kortet kan skadas och bli oanvändbart.
- Data på SD-minneskortet kan raderas under följande betingelser. Vi tar inget ansvar för data som raderas om
 1. SD-minneskortet missköts av användaren.
 2. SD-minneskortet utsätts för statisk elektricitet eller elektriska störningar.
 3. SD-minneskortet inte använts under en längre tid.
 4. SD-minneskortet tas ur eller batteriet tas ur medan data spelas in eller läses.
- Används inte SD-minneskortet under en längre tid kan data på kortet bli oläsbara. Säkerhetskopiera regelbundet viktiga data till en dator.
- Formatera nya SD-minneskort. Formatera även SD-minneskort som använts med andra kameror.
- Tänk på att radering av data eller formatering av SD-minneskortet inte tar bort data helt. Raderade filer kan i vissa fall återskapas med hjälp av programvara som finns att köpa i handeln. Se till att data på kortet är helt raderade eller förstör kortet om du gör dig av med det eller ger bort det och det innehåller personlig eller känslig information.
- Du ansvarar själv för data som finns på ditt SD-minneskort.

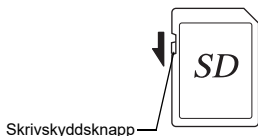

Funktionen trådlöst nätverk

- Använd inte kameran där det finns elapparater, videoutrustning och annat som genererar magnetfält och elektromagnetiska vågor.
- Om kameran utsätts av magnetfält och elektromagnetiska vågor kan den eventuellt inte kommunicera.
- Om kameran används intill tv- och radioapparater kan det orsaka dålig mottagning och bildstörningar.
- Om det finns flera närliggande åtkomstpunkter till trådlösa nätverk som använder samma kanal fungerar eventuellt inte sökfunktionen korrekt.
- Du ansvarar själv för säkerheten för data som lagras, skickas eller mottas.

Frekvensbandet som kameran använder används också av industriell, vetenskaplig och medicinsk utrustning, bland annat mikrovågsugnar, lokala radionät (radiosändare som kräver licens) och radiosändare med angiven låg effekt (radiosändare som inte kräver licens) för identifiering av rörliga objekt som används i produktionslinjer i fabriker m.m. och amatörradiostationer (radiostationer som kräver licens).

1. Kontrollera att inga lokala radiosändare och utrustningar för identifiering av mobila objekt eller amatörradiostationer är i drift i närheten innan du använder kameran.
2. Byt frekvens omedelbart i händelse av att kameran orsakar skadliga störningar av radioutrustning som används för identifiering av mobila objekt så att störningar undviks.
3. Vänd dig till närmaste serviceverkstad om kameran orsakar skadliga störningar av radioutrustning i närheten.

Kameran uppfyller tekniska standarder som regleras av lagstiftning för radiosändningar och telekommunikationer och certifikaten som anger detta kan visas på skärmen.

Visar certifieringsbeteckningar

- 1 Tryck på **MENU** för att visa menybilden.
- 2 Använd **▲▼◀▶** för att visa **5**-menyn.
- 3 Använd **▲▼◀▶** för att välja [Certifieringsbeteckningar] och tryck på **OK**.

À propos de la fonction de réseau local sans fil

- N'utilisez pas l'appareil photo dans un endroit où des produits électriques, des dispositifs AV/OA, etc. génèrent des champs magnétiques et des ondes électromagnétiques.
- Si l'appareil photo est affecté par des champs magnétiques et des ondes électromagnétiques, il se peut qu'il ne puisse pas communiquer.
- Si l'appareil photo est utilisé à proximité d'un téléviseur ou d'une radio, une mauvaise réception ou un scintillement de l'écran du téléviseur peut se produire.
- S'il y a plusieurs point d'accès au réseau local sans fil à proximité de l'appareil photo et que le même canal est utilisé, l'opération de recherche peut ne pas être exécutée correctement.
- La sécurité des données stockées, envoyées ou reçues relève de votre propre responsabilité.

Dans la bande de fréquences utilisée par l'appareil photo, ainsi que les dispositifs industriels, scientifiques et médicaux tels que les fours à micro-ondes, les stations de radio locales (stations sans fil nécessitant une licence) et les stations de radio de faible puissance spécifiées (stations sans fil ne nécessitant pas de licence) pour l'identification d'objets mobiles utilisés dans les chaînes de production d'usine, etc., et les stations de radioamateur (stations sans fil nécessitant une licence) sont exploitées.

1. Avant d'utiliser l'appareil photo, vérifiez que les stations de radio locales et les stations de radio de faible puissance spécifiées pour l'identification d'objets mobiles et les stations de radioamateur ne sont pas exploitées à proximité.
2. Dans le cas où l'appareil photo provoque des interférences d'ondes radio nuisibles aux stations radio locales pour l'identification d'objets mobiles, changez immédiatement la fréquence utilisée pour éviter les interférences.
3. Si vous rencontrez d'autres problèmes tels que des interférences d'ondes radio provoquées par l'appareil photo, nuisibles aux stations radio de faible puissance spécifiées pour l'identification d'objets mobiles ou aux stations de radioamateur, contactez votre centre de service le plus proche.

Cet appareil photo est conforme aux normes techniques en vertu de la loi sur la radio et de la loi sur les télécommunications et la certification de conformité aux normes techniques peut être affichée sur l'écran.

Afficher les marques de certification

- 1 Appuyez sur **MENU** pour afficher l'écran de menu.
- 2 Utilisez **▲** **▲** **▲** **▲** pour afficher le menu **5**.
- 3 Utilisez **▲** **▲** **▲** **▲** pour sélectionner [Marques de certification], et appuyez sur **OK**.

Varumärken

- Microsoft, Windows och Windows Vista är registrerade varumärken som tillhör Microsoft Corporation i USA och andra länder.
- Mac, macOS och App Store är varumärken som tillhör Apple Inc. och är registrerade i USA och andra länder.
- IOS är ett varumärke eller registrerat varumärke som tillhör Cisco i USA och andra länder och används med licensrätt.
- Intel och Intel Core är varumärken som tillhör Intel Corporation i USA och/eller andra länder.
- SDXC-logotypen är ett varumärke som tillhör SD-3C, LLC.
- Google, Google Play och Android är varumärken eller registrerade varumärken som tillhör Google Inc.
- Wi-Fi är ett registrerat varumärke som tillhör Wi-Fi Alliance.
- Produkten innehåller DNG-teknik licensierad av Adobe Systems Incorporated.
- DNG-logotypen är antingen registrerat varumärke eller varumärke som tillhör Adobe Systems Incorporated i USA och/eller andra länder.
- HDMI, HDMI-logotypen och High-Definition Multimedia Interface är varumärken eller registrerade varumärken som tillhör HDMI Licensing, LLC i USA och/eller andra länder.

Övriga varumärken tillhör respektive företag.

- Produkten använder teckensnittet RICOH RT som tecknats av Ricoh Company Ltd.
- Denna produkt understödjer PRINT Image Matching III. Digitala stillbildskameror, skrivare och programvara med PRINT Image Matching hjälper fotografer att producera bilder som på ett mer exakt sätt uppfyller deras intentioner. En del funktioner är ej tillgängliga för skrivare som ej är kompatibla med PRINT Image Matching III. Copyright 2001 Seiko Epson Corporation. Med ensamrätt. PRINT Image Matching är ett varumärke som tillhör Seiko Epson Corporation. Logotypen för PRINT Image Matching är ett varumärke som tillhör Seiko Epson Corporation.

HDMI[™]
HIGH-DEFINITION MULTIMEDIA INTERFACE



SILKYPIX[®]



AVC samlingspatentlicens

Den här produkten har beviljats licens enligt avtalet för AVC patentportfölj för konsumenters personliga användning, eller annan typ av användning som de inte får ersättning för, för att (i) koda video i överensstämmelse med AVC-standarden ("AVC-video") och/eller (ii) avkoda AVC-video som har kodats av konsumenter som ägnar sig åt en personlig aktivitet och/eller som har erhållits från en videoleverantör med licens att tillhandahålla AVC-video. Ingen licens ges för, eller ska inbegripa, annan användning. Ytterligare information kan fås från MPEG LA, LLC. Se <http://www.mpegla.com>.

Användning av programvara licensierad under BSD-licens

Produkten innehåller programvara licensierad under BSD-licens. BSD-licensen är en licensform som tillåter vidaredistribution av programvaran under förutsättning att det klart framgår att användningen sker utan några som helst garantier och att ett upphovsrättmeddelande och en lista med licensvillkor medföljer. Följande innehåll visas grundat på ovan nämnda licensvillkor och utan avsikt att begränsa användningen av produkten.

Tera Term

Copyright (C) 1994-1998 T. Teranishi

(C) 2004-2016 TeraTerm Project

Alla rättigheter förbehålls.

Vidaredistribution och användning i källkodform och binärform, med eller utan ändringar, är tillåten förutsatt att följande villkor är uppfyllda:

1. Vidaredistribution av källkod måste åtföljas av ovanstående upphovsrättmeddelande, denna lista med villkor och nedanstående ansvarsfriskrivning.
2. Vidaredistribution i binär form måste åtföljas av ovanstående upphovsrättmeddelande, denna lista med villkor och nedanstående ansvarsfriskrivning i dokumentationen och/eller annat material som medföljer distributionen.
3. Författarens namn får inte användas för att marknadsföra produkter som utvecklats ur programvaran utan skriftligt uttalat godkännande.

DENNA PROGRAM TILLHANDAHÅLLS AV FÖRFATTAREN "I BEFINTLIGT SKICK" OCH EVENTUELLA UTTRYCKTA ELLER UNDERFÖRSTÅDDA GARANTIER, INKLUSIVE, MEN INTE BEGRÄNSAT TILL, UNDERFÖRSTÅDDA GARANTIER FÖR SÄLJBARHET OCH LÄMPLIGHET FÖR ETT SÄRSKILT ÄNDAMÅL. UPPHOVSPERSONEN SKA UNDER INGA OMSTÄNDIGHETER VARA ERSÄTTNINGSSKYLDIG FÖR DIREKTA ELLER INDIREKTA SKADESTÅND ELLER SKADESTÅND PÅ GRUND AV FÖLJSKADA (INKLUSIVE, MEN INTE BEGRÄNSAT TILL, INFÖRSKAFFANDE AV ERSÄTTNINGSVAROR ELLER -TJÄNSTER, FÖRLORAD ANVÄNDNING, DATA ELLER VINST ELLER STÖRNING I VERKSAMHETEN), HUR DE ÄN HAR ORSAKATS OCH ENLIGT VILKET ANTAGANDE OM ERSÄTTNINGSSKYLDIGHET SOM HELST, ANTINGEN DET ÄR TILL FÖLJD AV AVTAL, STRIKT ERSÄTTNINGANSVAR ELLER BROTT (INKLUSIVE FÖRSUMLIGHET ELLER ANNAT) SOM PÅ NÅGOT SÄTT HÄRRÖR FRÅN ANVÄNDNINGEN AV DENNA PROGRAMVARA, ÄVEN OM DE INFORMERAS OM RISKEN FÖR SÅDAN SKADA.

GARANTI

Alla våra kameror som köpts via auktoriserade fotoförsäljningskanaler omfattas av en garanti mot defekter i material och utförande under en period av tolv månader från inköpsdatum. Service utförs och defekta delar byts under denna period ut kostnadsfritt, förutsatt att utrustningen inte uppvisar tecken på stöt-, sand- eller vätskeskador, felaktig hantering, ombyggnad, batteri- eller kemisk korrosion, användning i strid mot bruksanvisningen eller modifiering utförd vid en icke-auktoriserad verkstad. Är inte ansvarig för skador eller förluster som uppstått på grund av oanvändbarhet eller indirekta skador av något slag, oavsett om de orsakats av defekt material eller tillverkningsfel eller på annat sätt. Det är uttryckligen överenskommet att skyldigheten för tillverkaren och dess representanter beträffande alla garantier och åtaganden, uttryckta eller underförstådda, är strikt begränsade till utbyte av delar enligt vad som tidigare häri nämnts. Ingen ersättning utgår för reparationer utförda av icke auktoriserade verkstäder.

Procedur under garantiperioden på tolv månader

En kamera som uppvisar fel under garantiperioden på tolv månader ska returneras till återförsäljaren där kameran inköpts eller till tillverkaren. Finns ingen representant för tillverkaren i ert land, skickas kameran till tillverkaren med frakten betald. I dessa fall tar det viss tid innan kameran kan returneras till er, beroende på de komplicerade tullprocedurer som krävs. Omfattas kameran av garanti, utförs reparation, delar byts kostnadsfritt och kameran återsänds till er när servicen avslutats. Omfattas inte kameran av garanti gäller tillverkarens eller representantens normala avgifter. Frakter bekostas av ägaren. Köptes er kamera i ett land annat än där ni önskar få service utförd under garantiperioden, kan normala service- och

hanteringskostnader krävas av tillverkarens representant i detta land. Oavsett detta utförs service på en kamera, som returnerats till tillverkaren, kostnadsfritt enligt ovanstående procedur och garantiåtagande. I samtliga fall bärs frakt och tullkostnader av avsändaren. Behåll kvitton och fakturor från köpet under minst ett år som bevis för när kameran inköptes. Kontrollera att verkstaden är godkänd av tillverkaren innan du skickar kameran om du inte skickar den direkt till tillverkaren. Begär alltid offert för reparationskostnaden och tillåt inte att några arbeten utförs på produkten innan du godkänt offerten.

- **Garantin påverkar inte kundens lagstadgade rättigheter.**
- **Lokala garantier från distributörer i vissa länder kan ersätta denna garanti. Vi rekommenderar därför att ni läser genom det garantikort som medföljde kameran vid inköpet eller vänder er till distributören i ert land för att få utförligare information och för att få ett exemplar av garantivillkoren.**

For Customers in USA
STATEMENT OF FCC COMPLIANCE

This device complies with Part 15 of the FCC Rules. Operation is subject to the following two conditions: (1) This device may not cause harmful interference, and (2) this device must accept any interference received, including interference that may cause undesired operation. Changes or modifications not expressly approved by the party responsible for compliance could void the user's authority to operate the equipment.

This equipment has been tested and found to comply with the limits for a Class B digital device, pursuant to part 15 of the FCC Rules.

These limits are designed to provide reasonable protection against harmful interference in a residential installation. This equipment generates, uses and can radiate radio frequency energy and, if not installed and used in accordance with the instructions, may cause harmful interference to radio communications. However, there is no guarantee that interference will not occur in a particular installation. If this equipment does cause harmful interference to radio or television reception, which can be determined by turning the equipment off and on, the user is encouraged to try to correct the interference by one or more of the following measures:

- Reorient or relocate the receiving antenna.
- Increase the separation between the equipment and receiver.
- Connect the equipment into an outlet on a circuit different from that to which the receiver is connected.
- Consult the dealer or an experienced radio/TV technician for help.

This transmitter must not be co-located or operated in conjunction with any other antenna or transmitter.

This equipment complies with FCC radiation exposure limits set forth for an uncontrolled environment and meets the FCC radio frequency (RF) Exposure Guidelines as this equipment has very low levels of RF energy.

Declaration of Conformity
According to 47CFR, Parts 2 and 15 for
Class B Personal Computers and Peripherals

We: RICOH IMAGING AMERICAS CORPORATION

Located at: 2 Gatehall Drive Suite 204.
Parsippany.
New Jersey 07054, U.S.A.
Phone: 800-877-0155

Declare under sole responsibility that the product identified herein complies with 47CFR Parts 2 and 15 of the FCC rules as a Class B digital device. Each product marketed is identical to the representative unit tested and found to be compliant with the standards. Records maintained continue to reflect the equipment being produced can be expected to be within the variation accepted, due to quantity production and testing on the statistical basis as required by 47CFR §2.909. Operation is subject to the following two conditions: (1) This device may not cause harmful interference, and (2) This device must accept any interference received, including interference that may cause undesired operation. The above named party is responsible for ensuring that the equipment complies with the standards of 47CFR §15.101 to §15.109.

Product Name: Digital Camera

Model Number: R06010

Contact Person: Customer Service Manager

Date and Place: October, 2022 Parsippany

For Customers in USA and Canada

Lithium-ion batteries are recyclable.

You can help preserve our environment by returning your used rechargeable batteries to the collection and recycling location nearest you.

For more information regarding recycling of rechargeable batteries, call toll free 1-800-822-8837, or visit <http://www.call2recycle.org/>.

For Customers in Canada

Innovation, Science and Economic Development Canada (ISED) Regulatory Compliance Notice

This Class B digital apparatus complies with Canadian ICES-003 (B).

This device complies with Industry Canada licence-exempt RSS standard(s). Operation is subject to the following two conditions: (1) this device may not cause interference, and (2) this device must accept any interference, including interference that may cause undesired operation of the device.

The available scientific evidence does not show that any health problems are associated with using low power wireless devices. There is no proof, however, that these low power wireless devices are absolutely safe. Low power wireless devices emit low levels of radio frequency energy (RF) in the microwave range while being used. Whereas high levels of RF can produce health effects (by heating tissue), exposure of low-level RF that does not produce heating effects causes no known adverse health effects. Many studies of low-level RF exposures have not found any biological effects. Some studies have suggested that some biological effects might occur, but such findings have not been confirmed by additional research. The R06010 has been tested and found to comply with ISED radiation exposure limits

set forth for an uncontrolled environment and meets RSS-102 of the ISED radio frequency (RF) Exposure rules.

Pour les clients aux États-Unis et au Canada

Les batteries au lithium-ion sont recyclables.

Vous pouvez contribuer à préserver notre environnement en ramenant les batteries rechargeables usagées dans le centre de collecte et de recyclage le plus proche de chez vous. Pour plus d'informations sur le recyclage des batteries rechargeables, appelez le numéro gratuit 1-800-822-8837 ou rendez-vous sur le site <http://www.call2recycle.org/>.

Pour les utilisateurs au Canada

Avis de conformité à la réglementation d'Innovation, Sciences et Développement économique Canada (ISDE)

Cet appareil numérique de la classe B est conforme à la norme NMB-003 (B) du Canada.

Le présent appareil est conforme aux CNR d'Industrie Canada applicables aux appareils radio exempts de licence.

L'exploitation est autorisée aux deux conditions suivantes :

- (1) l'appareil ne doit pas produire de brouillage, et
- (2) l'utilisateur de l'appareil doit accepter tout brouillage radioélectrique subi, même si le brouillage est susceptible d'en compromettre le fonctionnement.

Les connaissances scientifiques dont nous disposons n'ont mis en évidence aucun problème de santé associé à l'usage des appareils sans fil à faible puissance. Nous ne sommes cependant pas en mesure de prouver que ces appareils sans fil à faible puissance sont entièrement sans danger. Les appareils sans fil à faible puissance émettent une énergie fréquence radioélectrique (RF) très faible dans le spectre des micro-ondes lorsqu'ils sont utilisés. Alors qu'une dose élevée de RF peut

avoir des effets sur la santé (en chauffant les tissus), l'exposition à de faibles RF qui ne produisent pas de chaleur n'a pas de mauvais effets connus sur la santé. De nombreuses études ont été menées sur les expositions aux RF faibles et n'ont découvert aucun effet biologique. Certaines études ont suggéré qu'il pouvait y avoir certains effets biologiques, mais ces résultats n'ont pas été confirmés par des recherches supplémentaires. Le R06010 a été testé et jugé conforme aux limites d'exposition aux rayonnements ISDE énoncées pour un environnement non contrôlé et respecte les règles d'exposition aux fréquences radioélectriques (RF) CNR-102 de l'ISDE.

För kunder i Europa

Information till användare angående insamling och deponering av gammal utrustning och förbrukade batterier



1. Inom EU

Dessa symboler på produkter, förpackningar och/eller tillhörande dokumentation betyder att förbrukad elektrisk och elektronisk utrustning inte ska blandas med vanliga hushållssopor.

Förbrukade elektriska/elektroniska apparater och batterier måste tas om hand separat enligt den lagstiftning som kräver korrekt hantering, insamling och återvinning av sådana produkter.

Genom att göra dig av med produkterna på rätt sätt hanteras soporna korrekt och återvinns, vilket förhindrar negativa effekter på miljö och människors hälsa.

Om det finns en kemisk symbol under den symbol som visas ovan i enlighet med batteridirektivet, så betyder det att batteriet innehåller tungmetaller (Hg = kvicksilver, Cd = kadmium, Pb = bly) och att koncentrationen överstiger tillämpligt gränsvärde som anges i batteridirektivet.

Kontakta lokala myndigheter, renhållningsverket eller den butik där du köpte produkten för mer information om insamling och återvinning av använda produkter.

2. Övriga länder utanför EU

Symbolerna gäller bara inom EU. Vänd dig till lokala myndigheter eller återförsäljaren för information om hur du ska göra dig av med använda produkter på ett korrekt sätt.

Schweiz: Förbrukade elektriska/elektroniska apparater kan lämnas in hos återförsäljaren kostnadsfritt även om du inte köper en ny produkt. Fler insamlingsställen finns listade på hemsidorna www.swico.ch och www.sens.ch.

Meddelande till användare i länder där CE-märkning tillämpas

Produkten uppfyller de viktigaste kraven och bestämmelserna i RE-direktivet 2014/53/EU.

EU-försäkran om överensstämmelse finns på adressen: https://www.ricoh-imaging.co.jp/english/support/declaration_of_conformity.html där tillämplig produkt kan väljas.

Frekvensband: 2400 MHz - 2483,5 MHz
Maximal radiofrekvenseffekt: 8.16 dBm EIRP

Importör (CE-märkning): RICOH IMAGING EUROPE S.A.S.
Parc Tertiaire SILIC 7-9, avenue Robert Schuman - B.P.
70102, 94513 Rungis Cedex, FRANCE

Tillverkare: RICOH IMAGING COMPANY, LTD.
1-3-6, Nakamagome, Ohta-ku, Tokyo 143-8555, JAPAN



CE-märkningen innebär att utrustningen uppfyller direktiven från Europeiska Unionen.

Meddelande till användare i länder där UKCA-märkning tillämpas

Produkten uppfyller de viktigaste kraven och bestämmelserna i RE-direktivet 2017.

Brittisk försäkran om överensstämmelse finns på adressen: https://www.ricoh-imaging.co.jp/english/support/declaration_of_conformity.html där tillämplig produkt kan väljas.

Frekvensband: 2400 MHz - 2483,5 MHz
Maximal radiofrekvenseffekt: 8.16 dBm EIRP

Tillverkare: RICOH IMAGING COMPANY, LTD.
1-3-6, Nakamagome, Ohta-ku, Tokyo 143-8555, JAPAN



UKCA-märkningen innebär att utrustningen uppfyller direktiven från Storbritannien.

Bruksanvisningen

Bruksanvisningen för hur kameran används finns att hämta i pdf-format på vår hemsida. Ladda ned den därifrån.

Nedladdning av bruksanvisning:
<https://www.ricoh-imaging.com/manuals/>



Notera

Notera

RICOH

RICOH IMAGING COMPANY, LTD.

1-3-6, Nakamagome, Ohta-ku, Tokyo 143-8555, JAPAN
(<https://www.ricoh-imaging.co.jp>)

RICOH IMAGING EUROPE S.A.S.

Parc Tertiaire SILIC 7-9, avenue Robert Schuman - B.P. 70102,
94513 Rungis Cedex, FRANCE
(<https://www.ricoh-imaging.eu>)

RICOH IMAGING AMERICAS CORPORATION

2 Gatehall Drive Suite 204, Parsippany, New Jersey 07054, U.S.A.
(<https://www.us.ricoh-imaging.com>)

RICOH IMAGING CANADA INC.

5560 Explorer Drive Suite 100, Mississauga, Ontario, L4W 5M3, CANADA
(<https://www.ricoh-imaging.ca>)

RICOH IMAGING CHINA CO., LTD.

Room A 23F Lansheng Building, 2-8 Huaihaizhong Road, Huangpu District,
Shanghai, 200021, CHINA
(<http://www.ricoh-imaging.com.cn>)

<https://www.ricoh-imaging.co.jp/english/>

Kontaktinformationen kan ändras utan att detta meddelas särskilt.
Kontrollera den senaste informationen på vår webbsida.



4RFHZ030+

- Programvarans specifikationer kan ändras utan att detta särskilt meddelas.